

ХАРКІВСЬКИЙ НАЦІОНАЛЬНИЙ УНІВЕРСИТЕТ
імені В. Н. КАРАЗІНА

КОЗЛОВСЬКА ГАННА БОРИСІВНА

УДК 811.111'38:82 – 92:551.509

**ПРАГМАТИЧНИЙ АСПЕКТ КАТЕГОРІЇ ІНФОРМАТИВНОСТІ
АНГЛОМОВНИХ СИНОПТИЧНИХ ТЕКСТІВ
ГАЗЕТНО-ПУБЛІЦИСТИЧНОГО СТИЛЮ**

Спеціальність 10.02.04 – германські мови

Автореферат
дисертації на здобуття наукового ступеня
кандидата філологічних наук

Харків – 2003

Дисертацією є рукопис.

Робота виконана на кафедрі перекладу Сумського державного університету,
Міністерство освіти і науки України.

Науковий керівник: доктор філологічних наук, професор
ШВАЧКО СВІТЛАНА ОЛЕКСІЇВНА,
Сумський державний університет,
професор кафедри перекладу

Офіційні опоненти: доктор філологічних наук, професор
ОМЕЛЬЧЕНКО ЛАРИСА ФЕДОРІВНА,
Київський національний лінгвістичний університет,
професор кафедри граматики та історії англійської мови

кандидат філологічних наук, доцент
ФРОЛОВА ІРИНА ЄВГЕНІВНА,
Харківський національний університет імені В.Н. Каразіна,
доцент кафедри перекладу та англійської мови

Провідна установа: Львівський національний університет імені Івана Франка,
кафедра іноземних мов гуманітарних факультетів,
Міністерство освіти і науки України,
м. Львів

Захист відбудеться “11” квітня 2003 р. о 12 годині на засіданні спеціалізованої вченої ради К 64.051.16 Харківського національного університету імені В.Н. Каразіна за адресою: 61077, Харків, пл. Свободи, 4, ауд. 7-75.

З дисертацією можна ознайомитись у Центральній науковій бібліотеці Харківського національного університету імені В.Н. Каразіна за адресою: 61077, Харків, пл.Свободи, 4

Автореферат розісланий “11” березня 2003 року

Вчений секретар
спеціалізованої вченої ради

Солощук Л.В.

ЗАГАЛЬНА ХАРАКТЕРИСТИКА РОБОТИ

Реферована робота присвячена дослідженню функціонування категорії інформативності в одному з видів текстів інформаційного жанру газетно-публіцистичного стилю – англомовних синоптичних текстах, тобто газетних повідомленнях про погоду. Лінгвістика тексту є базовою дисципліною для даного дослідження, оскільки саме в цій галузі склався напрямок вивчення комунікативно-прагматичних аспектів тексту.

У роботі здійснюється комплексний аналіз функціонування категорії інформативності, що виявляється в дослідженні її плану вираження і плану змісту. Комплексний аналіз тексту полягає в систематизації лексико-синтаксичних, композиційно-змістовних і прагматичних особливостей газетного повідомлення про погоду. Прагматичний підхід, обраний у даній роботі для дослідження категорії інформативності в газетному повідомленні про погоду, акцентує роль людського чинника в процесі продукування тексту, не зменшуючи при цьому значущості лінгвальних характеристик повідомлення.

Прагнення до комплексного аналізу зумовило системне використання даних лінгвістики тексту (Воробйова О.П., Гальперін І.Р., Дрідзе Т.М., Селіванова О.О., Тураєва З.Я.), прагмалінгвістики (Арутюнова Н.Д., Сусов І.П., Тарасова О.В., Шевченко І.С.), лінгвостилістики (Арнольд І.В., Кухаренко В.А., Мороховський О.М.), психолінгвістики (Залевська О.О., Сахарний Л.В.), кібернетики (Антонов А.В., Блюменау Д.І.).

Актуальність роботи визначається загальною тенденцією сучасного мовознавства до дослідження прагматико-комунікативних характеристик мовних явищ, до їх комплексного аналізу, а також тим, що недостатньо дослідженими залишаються функціонування категорії інформативності, її глобальна структура та форми реалізації прагматичного аспекту інформування в нехудожньому типі тексту. Усе це зумовлює актуальність наукового завдання даної дисертації – комплексне дослідження категорії інформативності з точки зору її ролі в процесі забезпечення ефективності комунікації через текст інформаційного жанру газетно-публіцистичного стилю.

Зв'язок роботи з науковими темами. Робота виконана у руслі наукової теми кафедри перекладу Сумського державного університету “Категорії типових і нетипових текстів”, яка була затверджена на засіданні науково-технічної ради СумДУ, протокол № 2 від 25 листопада 1996 р. Тема перезатверджена на засіданні науково-технічної ради СумДУ, протокол № 5 від 10 лютого 2000 р.

Мета дослідження полягає у визначенні сутності категорії інформативності в англомовному газетному синоптичному тексті з урахуванням його жанрових і композиційно-змістовних особливостей, встановленні специфіки прагматичного аспекту інформування, націленого на забезпечення ефективної реалізації інформації в умовах газетної комунікації.

Мета зумовлює конкретні **завдання** дослідження:

- охарактеризувати структуру категорії інформативності як основної текстової категорії;

- виявити особливості плану змісту і плану вираження категорії інформативності в газетному повідомленні про погоду;
- ідентифікувати основні жанрові характеристики газетного повідомлення про погоду;
- побудувати композиційно-змістовну модель газетного повідомлення про погоду;
- визначити статус чинників комунікативної ситуації в газетному повідомленні про погоду;
- осмислити змістовну структуру суб'єктивно-модальної інформації для текстової форми газетного повідомлення про погоду;
- описати специфіку реалізації прагматичного аспекту інформування в газетному повідомленні про погоду.

Об'єктом даного дослідження є англomовні газетні синоптичні тексти. **Предметом** вивчення виступають прагмалінгвістичні особливості реалізації категорії інформативності (КІ) в зазначених текстах.

Матеріалом дослідження слугували 7843 газетних повідомлень про погоду (ГПП) сучасної преси США (2530 текстів, 2277 таблиць, 2783 лінгвовізуальних комплекси, 253 позиції комбінованого використання тексту і таблиці).

Методологічною основою роботи є положення про єдність мови і мислення, форми і змісту, об'єктивного і суб'єктивного. В основу дослідження покладено системно-діяльнісний підхід до мови й мовних явищ, трактування мовленнєвої сфери як складового елементу загальної діяльності людини.

Для реалізації поставлених завдань у роботі використана ціла низка **методів і прийомів**: гіпотетико-дедуктивний – для підтвердження на ілюстративному матеріалі висунутих теоретичних гіпотез щодо змістовної структури суб'єктивно-модальної інформації в ГПП; описово-аналітичний – для ідентифікації отриманих шляхом суцільної вибірки фактів реалізації КІ; прагматичний і контекстуальний аналіз – для осмислення “локальних” прагматичних настанов; елементи синтаксичного аналізу – для дослідження експресивних можливостей синтаксису в ГПП; елементи стилістичного аналізу – для вивчення експресивного потенціалу метафори і засобів графічної образності в ГПП; елементи структурно-семантичного аналізу – для розробки композиційно-змістовної моделі ГПП; кількісний аналіз – для встановлення абсолютної представленості та коефіцієнта частоти використання (КЧВ) засобів суб'єктивно-модальної інформації в ГПП.

Наукова новизна одержаних результатів визначається тим, що в роботі вперше виконано аналіз поверхневої та глибинної структур та засобів реалізації КІ у відповідності до домінуючої комунікативної інтенції і прагматичної настанови в нехудожньому типі тексту; здійснено комплексний лексико-синтаксичний, композиційно-змістовний і прагматичний аналіз ГПП; розроблена композиційно-змістовна модель ГПП; тексти інформаційного жанру проаналізовані з огляду на ефективність інформації в умовах газетної комунікації; ідентифіковані вербальні та невербальні засоби прагматичного впливу на читача; виявлені “локальні” прагматичні настанови, що реалізуються в лінійно розгорнутих відрізках тексту

розміром від речення до слова/словосполучення та підпорядковані прагненню до підвищення ефективності інформування.

Наукова новизна одержаних результатів може бути узагальнена в основних положеннях, що виносяться на захист:

1. Категорія інформативності є основною змістовною категорією ГПП, що характеризується багатоконпонентною поверхневою та глибинною структурами.

2. План змісту категорії інформативності в ГПП експлікується в трьох типах інформації – фактуальній, суб'єктивно-модальній, інструктивно-орієнтуючій, які відрізняються за способом відображення дійсності та за функціональною спрямованістю. План вираження категорії інформативності в ГПП охоплює текстову, піктографічну та ідеографічну форми інформації.

3. Композиційно-змістовна структура ГПП містить лінгвальні і нелінгвальні форми подачі інформації і відзначається наявністю обов'язкових і факультативних блоків. Фактичний матеріал у ГПП розміщується за ступенем значущості інформації для реалізації комунікативної настанови повідомлення і прагматичних “локальних” функцій окремих елементів композиції.

4. Суб'єктивно-модальна інформація в ГПП полягає в акцентуації, емпатичному виділенні інформаційно вагомих елементів повідомлення для реалізації основного комунікативного наміру і комплексу прагматичних настанов. Суб'єктивно-модальна інформація, змістовна структура якої містить експресивно-емоційний і оцінний блоки, засоби суб'єктивно-оцінної модальності, сприяє цілеспрямованій реалізації прагматичного аспекту інформування в ГПП.

5. Прагматичний аспект інформування визначається як цілеспрямована організація лінгвальних і нелінгвальних засобів, за допомогою яких фокусуються такі аспекти фактуальної інформації, як цінність, вірогідність, новизна, корисність; акцентується увага на інформації про інформацію і комунікантах; забезпечується ефективність передачі/одержання інформації в умовах газетної комунікації. Специфіка реалізації категорії інформативності в ГПП, що являє собою прагматичний аспект інформування, полягає в експлікації чинників комунікативної ситуації, використанні невербальних форм прагматичного компонента інформування, поліаспектності прагматичних настанов автора та змістовній структурі суб'єктивно-модальної інформації, що співвідноситься з ними.

6. Додаткові прагматичні настанови реалізуються локально у відрізках тексту, що лінійно розгортаються розміром від речення до слова/словосполучення. До розряду додаткових, “локальних” прагматичних настанов належать: 1) підвищення вірогідності й авторитетності повідомлення; 2) привернення уваги до рубрики погоди в цілому і конкретного блоку інформації зокрема; 3) прагнення розширити читацьку аудиторію; 4) активізація уваги за рахунок засобів образності, експресивності, емоційності, оцінності. Додаткові прагматичні настанови підпорядковані основній меті – забезпечити ефективність інформування адресата.

7. До невербальних способів реалізації прагматичного аспекту інформування в ГПП відносять різні шрифти, що використовуються у заголовках, підзаголовках; таблиці, гістограми, графіки, піктограми, схематичні карти і зображення; колірне виділення блоків інформації, що

відповідає заключній і/чи заголовній композиційній частині повідомлення; колірне виділення метеорологічних топографічних умовних знаків (ізотерма та ізобара) і вербального супроводу відеоряду. Невербальні засоби реалізації прагматичного аспекту інформування в ГПП виконують різні функції: 1) привертають увагу до рубрики погоди; 2) ілюструють вербальну інформацію; 3) сприяють економії інформаційного простору; 4) полегшують процес пошуку необхідної для адресата інформації; 5) створюють у текстах малий візуальний простір, що дає можливість адресату швидко охопити весь зміст повідомлення; 6) підвищують ефективність інформування.

Теоретичне значення дисертації полягає в тому, що результати проведеного аналізу сутності КІ в прагмалінгвістичному аспекті на матеріалі англійських ГПП поглиблюють та доповнюють наявні теоретичні положення про обумовленість вибору мовних засобів прагматико-комунікативними характеристиками текстів, що є певним внеском у розроблення теоретичних питань теорії тексту, прагмалінгвістики, теорії комунікації. Отримані результати доповнюють наявні дані про структуру текстової КІ, особливості реалізації прагматичного аспекту інформування.

Практична цінність одержаних результатів визначається тим, що систематизований матеріал та результати дослідження можуть бути ефективно використані в процесі викладання теоретичних курсів із стилістики (“Композиційно-мовленнєва організація текстів різного жанру”, “Функціонально-стилістичні особливості газетних повідомлень”) та лексикології (“Шляхи збагачення лексики”) англійської мови, спецкурсів із лінгвістики тексту і прагматичних аспектів тексту, а також на практичних заняттях з англійської мови, при написанні курсових, дипломних робіт студентів та у наукових дослідженнях аспірантів.

Особистий внесок полягає в систематизації та узагальненні даних про КІ; в аналізі плану змісту і плану вираження КІ в ГПП; у розробленні композиційно-змістовної моделі ГПП; у дослідженні вербальних і невербальних засобів прагматичного впливу на читача; в аналізі “локальних” прагматичних настанов ГПП.

Апробація роботи. Результати дисертаційного дослідження доповідались та обговорювались на засіданнях кафедри перекладу Сумського державного університету (1999-2002). Дисертаційне дослідження пройшло апробацію на I Всеукраїнській конференції перекладачів “Методологічні проблеми перекладу на сучасному етапі” (Сумський державний університет, Суми, вересень 1999), на IV Міжнародній науково-методичній конференції “Фундаменталізація та профілізація підготовки фахівців з вищою освітою” (Сумський державний університет, Суми, вересень 1999), на Міжнародній науковій конференції “Іноземна філологія на межі тисячоліть” (Харківський національний університет ім. В.Н. Каразіна, Харків, квітень 2000), на II Всеукраїнській конференції перекладачів “Методологічні проблеми перекладу на сучасному етапі” (Сумський державний університет, Суми, травень 2001), на II Міжнародній науковій конференції “Pragmatics and Beyond” (Харківський національний університет ім. В.Н. Каразіна, Харків, травень 2001), на III Міжнародній науково-методичній конференції “Методологічні проблеми перекладу на сучасному етапі” (Сумський державний університет, Гурзуф, травень 2002).

Публікації. Результати дисертаційного дослідження надруковані в повному обсязі в 9 одноосібних публікаціях автора (7 статтях у провідних фахових виданнях України (1999-2002) та 2 тезах конференцій).

Структура роботи. Дисертація складається з переліку умовних скорочень, вступу, трьох розділів із висновками, загальних висновків, списку використаної літератури, що налічує 295 позицій, списку ілюстративних джерел, що містить 253 позиції, та 6 додатків. Обсяг основного тексту дисертації складає 182 сторінки, загальний обсяг роботи – 219 сторінок.

У **вступі** обгрунтовано вибір теми, її актуальність і наукову новизну, визначено мету, головні завдання, об'єкт і предмет наукового пошуку, описано матеріал, теоретико-методологічну базу і методи дослідження, розкрито теоретичну значущість і практичну цінність роботи, сформульовано основні положення, які виносяться на захист.

У **першому розділі** дисертації з'ясовуються питання вибору матеріалу дослідження, критично узагальнюються результати попередніх досліджень із лінгвістики тексту та прагмалінгвістики, що стосуються ГПП як об'єкта і КІ як предмета дослідження; визначається статус ГПП у системі текстів газетно-публіцистичного стилю; осмислюються різні точки зору стосовно категорій тексту в цілому і КІ зокрема; аналізуються план змісту і план вираження КІ в ГПП; ідентифікуються характеристики чинників комунікативної ситуації і роль суб'єктивно-модальної інформації, вагомій для реалізації КІ в ГПП.

Другий розділ містить аналіз реалізації точності та стислості у зазначених текстах; розглядаються процеси універсалізації і спеціалізації в ГПП; пропонується композиційно-змістовна модель ГПП.

Третій розділ присвячений дослідженню прагматичного аспекту інформування в ГПП; визначається статус чинників комунікативної ситуації в ГПП; аналізується змістовна структура суб'єктивно-модальної інформації і розглядається невербальна форма реалізації прагматичного аспекту інформування.

Кожний розділ супроводжується **висновками**.

У **загальних висновках** підбиваються підсумки проведеного дисертаційного дослідження, осмислюються його теоретичні та практичні результати.

У **додатках** наводяться приклади текстів ГПП, що становлять матеріал дослідження, діаграма, схеми і таблиці, що містять дані кількісної обробки фактичного матеріалу.

ОСНОВНИЙ ЗМІСТ ДИСЕРТАЦІЇ

Перший розділ дисертації “**Теоретико-методологічні принципи аналізу категорії інформативності в газетному повідомленні про погоду**” присвячений вивченню газетного синоптичного тексту як об'єкта аналізу, інформативності як базової категорії зазначеного тексту, осмисленню прагмалінгвістичного підходу до дослідження КІ. Газетний синоптичний текст визначаємо як коротке інформаційне ГПП, що характеризується такими параметрами, як інформативність, актуальність, оперативність, об'єктивність, точність, стислість. ГПП, призначений для об'єктивної подачі інформації про погоду, характеризується як полікодовий

текст внаслідок свого семіотичного ускладнення. Кореляція вербальних та невербальних знаків в газетному синоптичному тексті полегшує комунікативне орієнтування реципієнта.

Інформування не є єдиною метою автора в ГПП. Адресант прагне привернути увагу читача, змусити скористатися інформацією про погоду та переконати його в її вірогідності.

КІ існує у невід'ємному взаємозв'язку з іншими текстовими категоріями. Так, дослідження КІ з огляду на її вплив на адресата неможливе без залучення категорії інтегративності. Семантична і формально-структурна сторони інтегративності віддзеркалюються у двох взаємозалежних аспектах: цілісності та зв'язності. У газетному синоптичному тексті, основною характеристикою якого є стислість, компресія реалізується з різним ступенем стиснення та різними засобами, що сприяє цілісності сприйняття інформаційного повідомлення: формальна зв'язність здійснюється за допомогою різнорівневого повтору, змістовна зв'язність забезпечується за рахунок структури та композиції ГПП. Композиції газетного синоптичного тексту притаманна чітка послідовність інформаційних блоків, оскільки вона задається автором заздалегідь і є орієнтиром для читача.

Категорія інтегративності тісно пов'язана з категорією дискретності, що є її “зворотною стороною” та необхідною умовою. Категорія інтегративності орієнтована на чинник адресата, тобто пов'язана з процесом сприйняття тексту, а категорія членування – на автора і процес продукування тексту. Розмаїтість форм інформації, структурно-композиційні особливості ГПП об'єктивуються авторським наміром оптимально організувати текстовий матеріал, домогтися максимального ефекту інформування.

В умовах ГПП інформативність – це не абсолютна кількість інформації чи загальна інформаційна насиченість синоптичного тексту, а лабільна величина, здатність адекватного донесення визначеної міри інформації про погоду до реципієнта за каналом зв'язку. Інформація в синоптичному повідомленні забезпечує одержання нових фактів про погоду, причому необхідною умовою здійснення інформування є нерівнозначність тезаурусів комунікантів. Основні властивості інформації в ГПП – цінність, корисність, новизна, істинність.

Функція передачі фактів від адресанта адресату в ГПП здійснюється за допомогою конкретних мовних засобів. Негентропійна функція інформації здійснюється за рахунок надмірності і компресії, з одного боку, і об'єктивності, актуальності, точності, з іншого боку. Функція текстової інформації як міри розмаїтості в ГПП реалізується за допомогою багатопланової інформаційної структури та ефективних лексичних засобів.

План вираження КІ в ГПП складають текстова, піктографічна й ідеографічна форми інформації. Піктографічна інформація про погоду подається у формі схематичних карт, схематичного зображення фаз місяця і піктограм. Ідеографічна інформація в ГПП подана у вигляді графіка, стовпчикової гістограми, таблиць. Текст виконує інтегруючу функцію, препарує осмислення невербальної інформації. Специфічними особливостями інформації в ГПП на рівні форми є трансформованість і наочність.

План змісту КІ – це типи інформації, що функціонують у ГПП. З огляду на прагмалінгвістичний характер дисертаційного дослідження чинник “автор” є стартовим для класифікації типів інформації ГПП.

Фактуальна інформація – це інформація про реальне положення справ, яка позначена нульовим ступенем авторської інтерпретації і спрямована на зняття невизначеності знань читача про модельовану у повідомленні картину дійсності. Суб'єктивно-модальна інформація – це позначене авторською інтерпретацією інформаційне збільшення щодо положення справ у дійсності, метою якого є забезпечення успішності та ефективності прагматичного інформування. Інструктивно-орієнтуюча інформація – це позначена нульовим ступенем авторської інтерпретації інформація про бажані/передбачувані дії адресата на шляху використання базової фактуальної інформації.

Прагмалінгвістичний підхід до аналізу феномену КІ в ГПП полягає в дослідженні суб'єктивно-модальної інформації та ідентифікації чинників комунікативної ситуації як екстралінгвального аспекту текстоутворення.

Суб'єктивно-модальна інформація експлікує прагматичну настанову адресанта викликати довіру у читача до джерела інформації та бажання скористатися засвідченими фактами. Якісна новизна суб'єктивно-модальної інформації впливає на рецепцію адресата, що істотно підвищує значущість каналу передачі інформації як одного з чинників комунікативної ситуації. Ефективність суб'єктивно-модальної інформації залежить від селекції мовних засобів автором.

Стосовно до ГПП не можна говорити про знак рівності між чинниками “автор” і “джерело інформації”. Джерелом інформації є синоптики, які на основі фактуальної інформації і статистичних даних прогнозують погоду на найближче/віддалене майбутнє. Автор тексту (журналіст) добирає “чужу” інформацію, впливає на її зміст за рахунок суб'єктивно-модальної інформації як складової прагматичного аспекту інформування.

Чинник “автор” є вихідною точкою для чинника “прагматична настанова”. Комунікативний намір автора реалізується на рівні цілого тексту, а прагматичні настанови – як на рівні цілого тексту, так і в його композиційних частинах, тобто локально.

На підставі усіх отриманих даних визнаємо газетний синоптичний текст як колективно-авторське, неособистісно-орієнтоване, дистантне, неконтактне письмове повідомлення, що інформує адресата про погоду, якому притаманні лінгвальні і нелінгвальні форми реалізації фактуальної, суб'єктивно-модальної й інструктивно-орієнтуючої інформації.

У другому розділі дисертації **“Жанрові та композиційно-змістовні особливості газетного повідомлення про погоду”** результати аналізу жанрових і композиційно-змістовних характеристик ГПП засвідчують, що точність у ГПП обумовлена узагальненою, типовою комунікативно-прагматичною настановою текстів інформаційного жанру на чітке повідомлення погодних фактів для реципієнтів і реалізується за рахунок числової визначеності, де нумеральні сполучення займають домінантне положення, напр.: *Extreme weather was common in 1936. On Oct. 28, the mercury sank to 9 degrees in Layton, N. J., the state's record low for October (October 28).*

Апроксимація у ГПП обумовлена специфікою процесу прогнозування, коли погода на майбутнє передбачається з високою/помірною/малою мірою вірогідності, і реалізується за рахунок: 1) займенників невизначеної кількості *plenty, several, some, much, many, (a) few, (a)*

little, a good deal, напр.: *There will also be a few heavy thunderstorms. A good deal of sunshine will be found from the northern Plains to the Northeast today (March 16). Much of the precipitation will occur across Montana in the form of rain and mountain snow (April 5). A little snow is also on order for parts of the Tennessee Valley (March 11). A warm front will bring some light snow and flurries to Minnesota (March 12). Plenty of sun is in store throughout the region today (October 20). This cool air will push southward and eastward through the Ohio Valley and Northeast, where temperatures will be more than twelve degrees lower than the past several days (September 22). Many people believe that if an area is known for its tropical climate, then the heat must be extreme (September 19); 2) субстантивованого числівника зі значенням невизначеної кількості *thousands*, напр.: *On Oct. 17, 1977, heavy, wet snow downed thousands of trees...*(October 17); 3) іменників із значенням паукальної кількості *a couple, a bit*, напр.: *Showers will taper off across Oklahoma, but rain and a bit of snow will continue in Kansas and Missouri (March 17). A couple of rain and snow showers will continue to dot western Montana tonight with patchy cloudiness elsewhere (March 21); 4) порівняльного ступеня прикметника у сполученні з невизначеним займенником, напр.: *Dry and somewhat milder weather will prevail in general across the region today (October 18); 5) маркерів приблизної множини*, напр.: *As warmer air pokes northward into the Plains and Rockies, thermometers will climb into the 50 s, 60 s and even 70 s (March 24); 6) контактуючих слів із розмитою семантикою*, напр.: *Brisk and unseasonably cold today with wind chills near or below zero (March 12); 7) інвертованого порядку компонентів нумерального сполучення*, напр.: *A shower or two will linger in the south tonight; dry farther north (November 8); 8) споріднених числівників на позначення квантитативних границь*, напр.: *Wind northwest 15-30 knots with gusts to 40 knots today; northwest 10-20 knots tonight and tomorrow (March 15); 9) номінацій альтернативних погодних явищ, з'єднаних сполучником *or**, напр.: *A shower or snow shower north tonight (October 10); 10) модальних слів та дієслів*, напр.: *Warm; maybe a thunderstorm (May 2).***

Компресія – це базова, універсальна ознака ГПП, що істотно впливає на поверхневу структуру повідомлення при збереженні плану змісту. Цим вона забезпечує оптимальні умови інформування адресата за допомогою газетної комунікації. Усі види компресії взаємозалежні та спрямовані на забезпечення цілісності повідомлення, підвищення його інформаційної ємності.

Реалізація максимуму інформації при мінімумі мовних засобів уможлиблюється дією екстралінгвальних чинників: досвідом спілкування учасників комунікації в даній сфері діяльності, обсягом їх фонових знань, інформаційними топіками. Серед екстралінгвальних причин неабияку роль відіграє економія матеріальних, технічних засобів і ресурсів. Інформаційна основа компресії в ГПП полягає в можливості пропускати елементи з найменшим інформаційним навантаженням. Економія часу при кодуванні/декодуванні тексту є психолінгвістичною передумовою появи компресованого ГПП. Причина компресії ГПП з прагматичної точки зору полягає у його збереженні у довготривалій пам'яті.

Компресія на графемному, фонологічному і морфологічному рівнях у ГПП виступає у формах абревіації, усічення та акронімії (відповідно 91,8%, 7,7%, 0,5% від загальної кількості проаналізованих скорочень), напр.: *Humid; a p.m. t-storm in spots (June 29). Intense thunderstorms caused flooding in southeastern Pennsylvania Aug. 5, 1843 (August 5).*

Лексико-синтаксична компресія в ГПП досягається за допомогою: 1) односкладних і неповних речень, напр.: *A mix of sun and clouds (March 16). Lows 26 to 45 (November 19)*; 2) асиндетону, напр.: *Clouds will return tomorrow; perhaps flurries late (March 12)*; 3) багатоконпонентних складних слів, напр.: *a 100-yard-wide tornado (May 28), hit-and-miss thunderstorms (July 8)*; 4) асиндетичних субстантивних словосполучень, напр.: *sea level pressure (October 12), wind speed record (April 12)*; 5) значущої відсутності артикля *the* у заголовку, напр.: *Chesapeake Bay, Tidal Potomac; Potomac River and Tides*.

Семантико-семіотична компресія складається із піктографічного і лінгвовізуального способів, скорочує вербальний план ГПП за рахунок використання невербальних знаків і при цьому унаочнює подану інформацію. Трансформація умовної символіки в інший код передбачає однозначне тлумачення умовних знаків з огляду на ідентичність фонових знань автора й адресата повідомлення. Піктографічна компресія здійснюється за допомогою відповідних умовних знаків, що скорочує план вираження ГПП до 91-96 %. Лінгвовізуальна компресія в ГПП являє собою кодування інформації вербальними і невербальними засобами, що скорочує план вираження ГПП на 72-74 %. Декодування інформації здійснюється повною мірою візуально з урахуванням усіх конститuentів лінгвовізуальної компресії.

Аналіз компресії в ГПП показує, що стабільними є лише ті елементи, що віддзеркалюють та зберігають інформаційну структуру, а це уможливорює побудову композиційно-змістовної формули (моделі) ГПП.

Надмірність, що реалізується у ГПП за рахунок різнорівневого повтору, становить прагматично-релевантну особливість повідомлення з огляду на те, що адресант прагне не тільки валідно використовувати лінгвальні засоби, але й гарантувати при цьому вірогідність та надійність передачі інформації. Різнорівневий повтор забезпечує зв'язність ГПП, фокусує увагу на предметі повідомлення, сприяє рефлексивному запам'ятовуванню інформації та її збереженню в довготривалій пам'яті. Надмірність та інформаційна компресія інтегрують у своїх зусиллях подолати перешкоди.

Повтор у ГПП має семантичні та графічні характеристики внаслідок комплексного використання графічних і лінгвальних засобів. Графічний повтор являє собою повтор колірної гами, піктограми, графічного зображення і є для читача тематичною, фоновною інформацією в противагу рематичному, семантичному змісту.

Процеси універсалізації і спеціалізації діють у ГПП як дві протилежні тенденції, наявність яких обумовлено стандартом і експресією газетно-публіцистичного стилю. Універсалізація орієнтована на максимальне розширення читачької аудиторії, релевантними тут є процеси формалізації та автоматизації, що сприяють стереотипності повідомлення. Спеціалізація – це актуалізація певних елементів повідомлення, уособлення специфічних рис адресата, тобто диференційна спрямованість на читачьку аудиторію. Стереотипізація ГПП дозволяє не тільки значно скоротити обсяг тексту за рахунок схематизації форми, але й орієнтувати реципієнта на сприйняття найбільш важливої для нього інформації.

Гранична стислість ГПП обумовлює стандартність викладу на лексичному рівні, що дозволяє виділити найбільш частотні стереотипні клішовані словосполучення (*will be on tap* – 1,27; *will be on the agenda* – 1,16; *will be in store* – 1,12; *will be the rule* – 1,04).

У результаті аналізу комунікативно-прагматичних і структурно-семантичних принципів побудови газетних інформаційних повідомлень розроблені моделі текстової і позатекстової форми ГПП. Модель текстової форми ГПП базується на універсальній моделі тексту, запропонованої О.М. Мороховським (ІТ + ІБ + ОБ_I + ... + ОБ_{II} + ЗБ, де ІТ – індикатор тексту; ІБ – інтродуктивний блок; ОБ – основний блок; ЗБ – заключний блок), та принципах побудови текстів інформаційного жанру газетно-публіцистичного стилю за В.Г. Кузнецовим (“що? де? коли?”).

Композиційно-змістовну модель текстової форми ГПП можна представити таким чином:

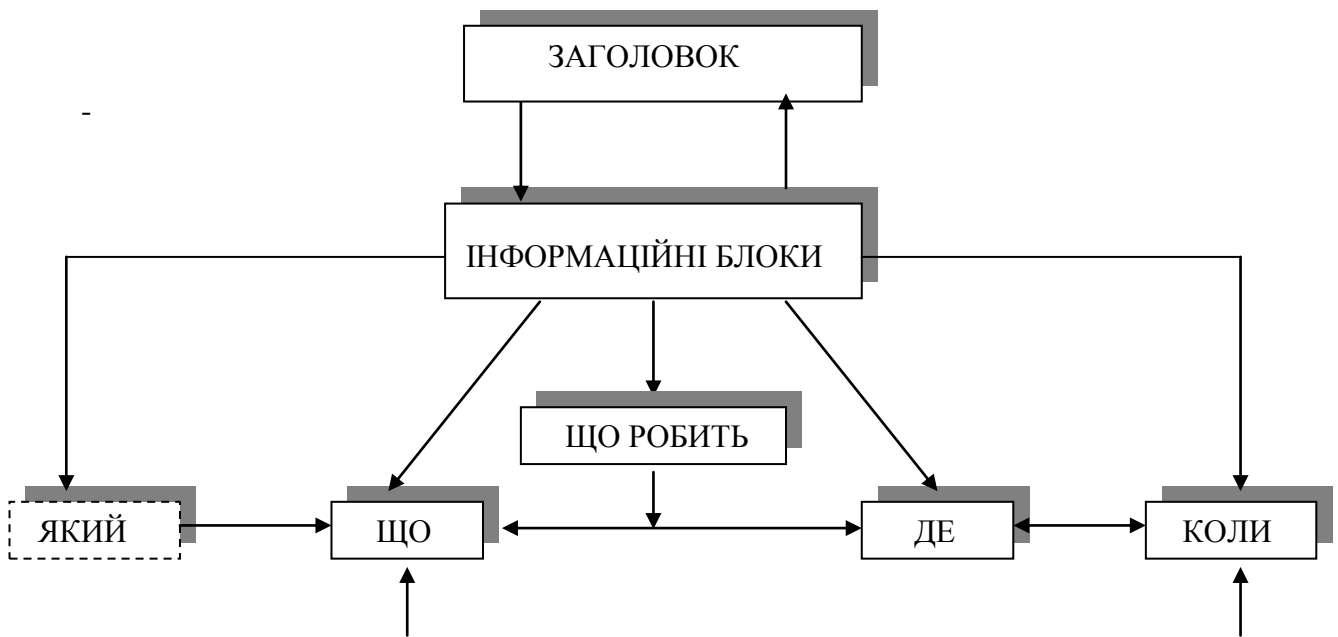

Пунктиром позначено інформаційний блок, наявність якого факультативна.

Узагальнену композиційно-змістовну модель для текстової форми ГПП представляємо у вигляді формули:

[ЗП + (який?) + що? + що робить? + де? + коли?],

де ЗП – заголовок повідомлення; який? – характеристика погодного явища; що? – погодне явище; що робить? – дії погодного явища; де? – місце; коли? – час.

У дужки взятий інформаційний блок “характеристика погодного явища”, наявність якого факультативна. Обов'язковими компонентами моделі ГПП є заголовок як зовнішній індикатор повідомлення і три інформаційних блоки, що відповідають формулі [що? де? коли?]. Дія погодного явища відповідає запитанню “що робить?” у композиційно-змістовній моделі ГПП і є обов'язковим інформаційним блоком, оскільки локальні і темпоральні маркери обумовлюють його однозначне прочитання.

Прагматичні інверсійні моделі ГПП мають такий вигляд:

[ЗП + де? + (який?) + що? + що робить? + коли?],

[ЗП + коли? + (який?) + що? + що робить? + де?].

Категоріям місця і часу в формулах надають великого значення при побудові ГПП. Чітке, компактно введення локальної чи темпоральної інформації орієнтує читача на сприйняття конкретної інформації.

Модель позатекстового ГПП базується на принципах організації лінгвовізуального комплексу за Л.М. Большіяною, який містить заголовок, відеоряд та вербальне супроводження відеоряду. Схематичні карти і зображення, піктограми, графіки, гістограми трактується як відеоряд ГПП, а підпис – як вербальне супроводження відеоряду. Вербальне супроводження відеоряду є частиною візуального контексту і факультативним елементом поверхневої структури ГПП. До змісту підпису входить інформація, що має візуально виражену денотативну співвіднесеність (кадрова), і/чи інформація, що не має візуальної співвіднесеності (закадрова).

Лінгвовізуальний комплекс (ЛВК) газетного синоптичного тексту, що трактується як композиційно-змістовна модель позатекстового ГПП, можна представити таким чином:

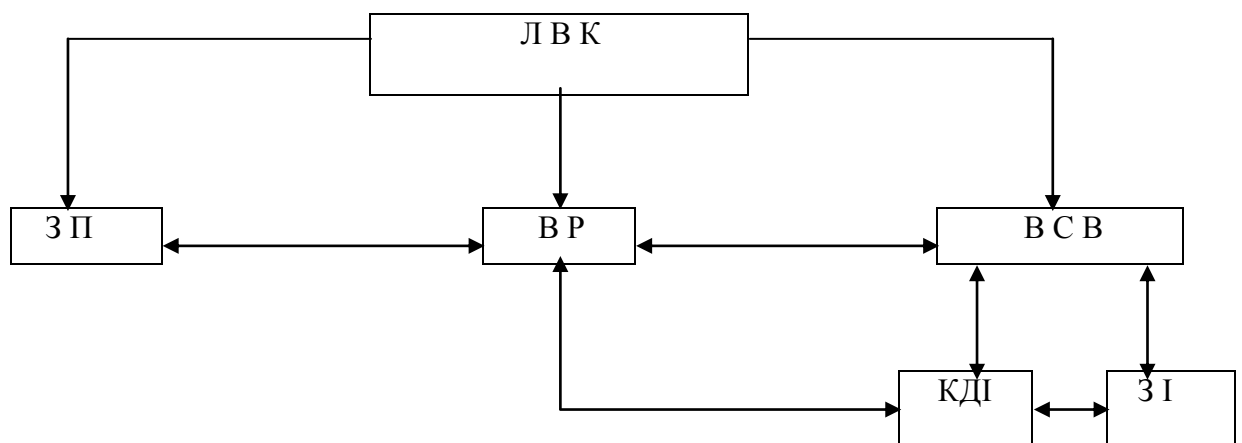

Композиційно-змістовна модель позатекстового ГПП будується за формулою:

[ЗП + ВР + ВСВ (КДІ + ЗІ)],

де ЗП – заголовок повідомлення; ВР – відеоряд; ВСВ – вербальне супроводження відеоряду; КДІ – кадрова інформація; ЗІ – закадрова інформація.

Стереотипність композиції ГПП підвищує інформативність тексту та забезпечує адекватне сприйняття інформації. Композиційна структура ГПП віддзеркалює жанровий принцип їх побудови, який ґрунтується на єдності форми і змісту текстів, і відрізняє від інших жанрових текстів.

У третьому розділі дисертації “Реалізація прагматичного аспекту інформування в газетному повідомленні про погоду” наведені результати аналізу засобів експлікації чинників комунікативної ситуації в ГПП, структури суб’єктивно-модальної інформації та форм реалізації прагматичного аспекту інформування.

У ГПП чинники “автор” і “джерело інформації” експлікуються за допомогою: 1) займенника першої особи множини *we*, напр.: *As high pressure dominates the West we will see mostly sunny skies today with very hot conditions (September 3)*; 2) дієслів пасивного стану, напр.: *Navigation was shut down through the winter and did not resume until April 15 (November 15)*; 3) прийому цитування і/чи вказівки на зовнішнє джерело повідомлення, напр.: *On St. Patrick's Day, 1778, green frogs were heard in Trappe, Pa., according to the diary of Mr. Muhlenburg (March 17)*; 4) назви авторитетного органу, здатного дати додаткову інформацію про погоду, напр.: *AccuWeather Hotline: 1-900-329-2228 (May 23)*; 5) назви офіційної організації/програми, що вивчають погодні явища та запобігають їх негативним наслідкам, напр.: *A wind gust of 164 mph was recorded at the National Hurricane Center in Coral Gables (August 23)*. Джерело інформації може мати колективного автора цілого повідомлення чи окремих блоків інформації; невідомого автора цілого повідомлення; індивідуального автора – зовнішнього стосовно колективу авторів джерела окремих блоків інформації. Авторське різноманіття слугує єдиній прагматичній меті – підвищити вірогідність та авторитетність повідомлення про погоду.

Репрезентація чинника “адресат” здійснюється такими способами: 1) лексико-стилістичним (використання локальної метонімії), напр.: *An area of rain will accompany a storm system as it invades the West Coast today (March 24)*; 2) лексико-семантичним (слова/словосполучення на позначення груп адресатів), напр.: *Residents of Kansas City, Mo., have become increasingly aware of the dangers of severe thunderstorms and tornadoes in the spring (March 25)*; 3) лексико-граматичним (використання невизначеного займенника *one*; дейктичного маркера *those* у сполученні з дієприкметниковим зворотом), напр.: *The train from Pittsburgh to Philadelphia was blocked for two days, making one believe that the weather had a loco motive (April 28). It will be chilly during the morning, especially for those heading out to sunrise services (April 12)*; 4) синтаксичним (директивні речення), напр.: *Call for 3-day forecast for any location (March 7)*.

Домінантна позиція синтаксичного способу експлікації чинника адресата (коефіцієнт частоти використання (КЧВ) – 2,45) у формі інструктивно-орієнтуючої інформації викликана прагматичною настановою автора “проінструктувати” реципієнта, тобто надати інформацію про передбачувані/ бажані дії адресата на шляху використання базової фактуальної інформації.

Подаючи точку зору автора, модальність є проникливою текстовою категорією, найбільш повно вираженою в суб'єктивно-модальній інформації, що реалізується через поступове нагромадження сигналів авторської модальності. До таких маркерів у ГПП відносять експресивно-емоційний і оцінний блоки, засоби суб'єктивно-оцінної модальності.

Експресивно-емоційний блок суб'єктивно-модальної інформації містить тропи, найбільш виразними серед яких є метафори, засоби графічної образності та синтаксичної експресії.

Стерті метафори (КЧВ – 2,25) поширені в ГПП з огляду на універсалізацію текстового змісту. Використання індивідуальних авторських метафор (КЧВ – 0,18) сприяє підвищенню інтересу до змісту повідомлення, розширенню читацької аудиторії. Образність у ГПП реалізується за допомогою сенсорної лексики, значна частина якої (62%) представлена образними метафорами.

Амбівалентний характер метафоризації в умовах ГПП полягає у створенні варіативного лексичного оформлення, з одного боку, і прагненні до економії мовних засобів, з іншого боку. Блок інформації, що відповідає на запитання “*що робить?*” у композиційно-змістовній моделі ГПП, позначений образністю. Наявність в одній лексичній одиниці не тільки основного, але й експресивного значення впливає на адресата, дає йому додаткову інформацію про погоду/погодне явище.

Написання слів з великої літери, уживання лапок як засобу графічної образності підсилюють інформацію ГПП емоційно, акцентують увагу адресата на конкретному блоці, що обумовлено прагматичною настановою викликати відповідне відношення до погоди/погодного явища у реципієнта, напр.: *The famous “Easter Blizzard” hit Kansas, Nebraska and South Dakota April 14, 1873 (April 14). “The Great Natchez Tornado” destroyed the town of Natchez, Miss. (May 7).*

Експресивність синтаксису виражається в емоційних конструкціях та інверсії. Емоційні конструкції підсилюють виразність ГПП, інверсія фокусує увагу реципієнта на зазначеному блоці інформації, напр.: *So much dust became air-borne in Kansas and Iowa on April 10, 1935, that schools and highways were closed (April 10). With the exception of coastal North Carolina and much of Florida, sunshine will dominate the Southeast (August 7).*

Специфіка формування раціональної та емоційної оцінок в ГПП полягає в конвенціональності, обумовленій попереднім знанням автора фактуальної інформації і статистичних даних прогнозу погоди на майбутнє. ГПП притаманні моделі позитивної, негативної і біфокусної оцінок. Суб'єктивно-оцінна інформація моделює необхідний автору прагматичний вплив – переконати адресата у вірогідності інформації, сприяти створенню інформативної багатоплановості ГПП і розширити вплив його модальності.

Суб'єктивно-оцінна модальність – це оцінювання вірогідності інформації з боку суб'єкта комунікації, який є текстовим продуцентом. Вербалізація впевненості адресанта у вірогідності та істинності поданих фактів здійснюється за допомогою модальних модифікаторів. Найбільш частотними модальними дієсловами в ГПП є *may, should, can* (відповідно 56,1%, 22,1%, 14,6% від загальної кількості проаналізованих модальних дієслів), найбільш поширені модальні слова в ГПП – *possibly, maybe, likely* (відповідно 45,1%, 35,3%, 15,7% від загальної кількості проаналізованих модальних слів). Модальні модифікатори є опосередкованою вказівкою на автора повідомлення; експлікують апроксимацію і гіпотетичність прогнозу погоди; сприяють етикетизації ГПП; є елементом персуазивного аспекту в модальному аранжуванні ГПП.

У ГПП мовні засоби експресивності, емоційності, оцінності мають характер “вкраплень”, які сприяють ефективній репрезентації фактуальної інформації. Інформативний компонент інтегрує всі наявні в ГПП категорії, підкоряючи їх категорії інформативності.

Крім прагматичної настанови на підвищення ефективності передавання/одержання інформації, автор реалізує комплекс додаткових прагматичних настанов. Додаткові прагматичні аспекти інформування реалізуються локально у межах лінійно розгорнутих відрізків тексту розміром від речення до слова/словосполучення. До розряду додаткових, “локальних” прагматичних настанов залучаються: підвищення вірогідності та авторитетності повідомлення;

фокусування уваги на рубриці погоди; прагнення розширити читацьку аудиторію; активізація уваги за рахунок дієвості засобів образності, експресивності, емоційності та оцінності.

Результатом дослідження прагматичного аспекту інформування є виділення таких невербальних засобів, як: різноманітні шрифти, застосовані у заголовках, підзаголовках; таблиці, гістограми, графіки, піктограми, схематичні карти і зображення; колірне виділення блоків інформації, що відповідає заключній і/чи заголовній композиційній частині повідомлення; колірне виділення метеорологічних топографічних умовних знаків (ізотерма й ізобара) і вербального супроводу відеоряду. Невербальні засоби реалізації прагматичного аспекту інформування в ГПП привертають увагу до рубрики погоди; слугують ілюстрації вербальної інформації; сприяють економії інформаційного простору; полегшують процес пошуку необхідної для адресата інформації; створюють у текстах малий візуальний простір, що дає можливість адресату швидко охопити весь зміст повідомлення; підвищують ефективність інформування.

Накопичення прагматичних маркерів у газетній рубриці погоди спрямовано на підвищення ефективності інформування, воно є істотним елементом авторської стратегії побудови ГПП, з одного боку, та імпліцитним засобом впливу на адресата, з іншого боку.

ВИСНОВКИ

Пріоритет функціонального напрямку в сучасному мовознавстві робить актуальним дослідження мовних явищ у комплексній взаємодії з учасниками акту комунікації та позамовним середовищем. Дослідницький інтерес становить інформаційний аспект тексту, зокрема вивчення функціонування категорії інформативності, її плану вираження і плану змісту, аналіз прагматичного аспекту інформування, метою якого є підвищення ефективності передавання/одержання інформації. Аналіз прагматичного аспекту категорії інформативності в газетних синоптичних текстах розширює парадигму знань про взаємозалежність між прагматичною настановою текстів та вибором мовних засобів на її позначення. Головні теоретичні і практичні результати проведеного комплексного дослідження дають змогу дійти таких висновків:

Основним комунікативним наміром у ГПП є інформування, домінуючою категорією, до деякої міри тією, що підпорядковує інші, – категорія інформативності. У плані реалізації впливу на адресата в умовах ГПП категорія інформативності тісно пов'язана з категоріями інтегративності, членування, модальності, локально-темпоральної віднесеності, адресованості. Здійснюючи інформування за допомогою ГПП, автор прагне привернути увагу читача, зацікавити його інформацією про погоду, переконати у вірогідності наведених фактів. Категорія інформативності в ГПП позначена багатоконентністю структури, поєднуючи інформаційний і прагматичний аспекти.

Полікодовий характер ГПП обумовлює використання вербальних та невербальних форм інформації. ГПП притаманні лінгвальні та нелінгвальні (пиктографічні та ідеографічні) форми реалізації трьох типів інформації: фактуальної, суб'єктивно-модальної та інструктивно-орієнтуючої. Кореляція фактуального, суб'єктивно-модального та інструктивно-орієнтуючого блоків створює умови для екстраполяції одного типу інформації на інший, що спричиняє багатоплановість, всебічне охоплення та об'єктивність подання погодного феномену.

Основними жанровими характеристиками ГПП є точність, стислість та стереотипність. Стислість є результатом графемної, фонологічної, морфологічної, лексико-синтаксичної, семантико-семіотичної компресій, взаємозалежних між собою і спрямованих на забезпечення цілісності повідомлення. Стислість покладена в основу стереотипності та клішованості форми і змісту ГПП. Прерогативою ГПП є інтеграція точного та апроксимативного, короткого і надлишкового, універсального і спеціального, що сприяє підвищенню ефективності, об'єктивності, переконливості інформаційного змісту.

Композиція і зміст ГПП як заздалегідь підготовлених, відредагованих текстів відрізняється чіткістю розміщення фактичного матеріалу за фактором важливості погодної інформації. Актуалізація визначеного вербального/невербального композиційно-змістовного блоку інформування спрямована на реалізацію прагматичної настанови автора – звернути увагу читача на найважливіший істотний аспект повідомлення.

Семіотичне ускладнення ГПП обумовлює наявність вербального і невербального способу реалізації прагматичного аспекту інформування. До лінгвального способу реалізації прагматичного аспекту інформування належить суб'єктивно-модальна інформація, зміст якої складає експресивно-емоційний, оцінний блоки і засоби суб'єктивно-оцінної модальності. До невербальних форм реалізації прагматичного аспекту інформування відносять пиктографічну й ідеографічну інформації ГПП, графічні засоби (різні шрифти, колірне виділення блоків інформації, метеорологічних топографічних умовних знаків та вербального супроводу відеоряду).

Специфіка реалізації категорії інформативності в ГПП полягає в експлікації чинників комунікативної ситуації, використанні невербальних форм прагматичного компонента інформування, багатоаспектності прагматичних настанов автора і змістовній структурі суб'єктивно-модальної інформації, що співвідноситься з ними.

Авторська тактика інформування характеризується наявністю комплексу супутніх прагматичних настанов, що модифікуються в міру розгортання повідомлення при незмінності комунікативного наміру. Нагромадження прагматичних маркерів інформування в газетній рубриці погоди є істотним елементом авторської стратегії побудови ГПП, спрямованої на підвищення ефективності інформування і впливу на адресата.

Проблеми вивчення впливу прагматичної настанови тексту на реалізацію текстових категорій, а також на вибір вербальних/невербальних засобів реалізації цього впливу мають значні перспективи подальших досліджень: порівняльний аналіз засобів текстової репрезентації категорії інформативності в газетних текстах інформаційного та інших жанрів; вивчення механізмів підвищення ефективності інформування у нехудожніх текстах; контрастивний аналіз

засобів реалізації прагматичного аспекту інформування в дистантних мовах; вивчення залежності процесу комунікативної актуалізації певного значення інформаційної одиниці від способу її синтаксичної організації.

Основні положення дисертації відображені в таких **публікаціях**:

1. Козловська Г.Б. Реалізація принципів риторики в синоптичних текстах // Філологічні науки: Збірник наук. праць. – Суми: СумДПУ. – 2000. – С. 188-199.
2. Козловська Г.Б. Засоби експлікації екстремальності в синоптичних текстах // Вісник СумДУ. Серія Філологічні науки. – Суми: Вид-во СумДУ. – 2001. - № 8 (29)' 2001. – С. 113-127.
3. Козловська Г.Б. Лінгвістичні засоби вираження екстремальності в синоптичних текстах // Вісник СумДУ. Серія Філологічні науки. – Суми: Вид-во СумДУ. – 2001. - № 2 (23)' 2001. – С. 10-23.
4. Козловская А.Б. Семантическая нагрузка прилагательных в синоптических текстах // Вісник СумДУ. Серія Філологічні науки. – Суми: Вид-во СумДУ. – 2001. – № 5 (26)' 2001. – С. 81-86.
5. Козловская А.Б. Функционально-стилистические характеристики сообщения о погоде // Вісник СумДУ. Серія Філологічні науки. – Суми: Вид-во СумДУ. – 2002. – № 3 (36)' 2002. – С. 47-53.
6. Козловская А.Б. Реализация точности и аппроксимация в газетном сообщении о погоде // Вісник СумДУ. Серія Філологічні науки. – Суми: Вид-во СумДУ. – 2002. – № 4 (37)' 2002. – С. 88-91.
7. Козловская А.Б. Информационные блоки газетного сообщения о погоде // Вісник Харків. нац. ун-ту ім. В.Н. Каразіна. – Харків: Константа. – 2002. – № 567. – С. 339-344.
8. Козловская А.Б. Особенности информационных блоков газетных текстов погоды // Іноземна філологія на межі тисячоліть: Тези доповідей Міжнародної наук. конференції, присвяченій 70-річчю факультету іноземних мов Харків. нац. ун-ту ім. В.Н. Каразіна. – Харків: Константа. – 2000. – С. 124-125.
9. Kozlovskaya A. Manifestation of Expressiveness in Weather Forecast Texts // The Second USSE Conference. – Kharkiv: Vasyl Karazin National University of Kharkiv. – 2001. – P. 24-26.

АНОТАЦІЯ

Козловська Г.Б. Прагматичний аспект категорії інформативності англомовних синоптичних текстів газетно-публіцистичного стилю. – Рукопис.

Дисертація на здобуття наукового ступеня кандидата філологічних наук за спеціальністю 10.02.04 – германські мови. – Харківський національний університет імені В.Н. Каразіна. – Харків, 2003.

Дисертація присвячена дослідженню прагматичного аспекту категорії інформативності англомовних газетних синоптичних текстів. У роботі визначено статус газетного повідомлення

про погоду (ГПП) у системі текстів газетно-публіцистичного стилю; проаналізовано структуру категорії інформативності в ГПП, її плани вираження і змісту, особливості прагмалінгвістичного підходу до вивчення зазначеної категорії. У результаті комплексного лексико-синтаксичного, композиційно-змістовного і прагматичного аналізу ГПП виявлено його жанрові характеристики, створена композиційно-змістовна модель ГПП. Дослідження прагматичного аспекту інформування в ГПП дозволило виявити статус чинників комунікативної ситуації, змістовну структуру суб'єктивно-модальної інформації, систематизувати вербальні і невербальні засоби прагматичного впливу на читача, проаналізувати додаткові “локальні” прагматичні настанови. Повідомлення інформаційного жанру газетно-публіцистичного стилю містить експресивно-емоційний та оцінний блоки і засоби суб'єктивно-оцінної модальності, що обумовлено загальною прагматичною настановою на підвищення ефективності реалізації інформації.

Ключові слова: лінгвістика тексту, категорія інформативності, план змісту, план вираження, газетно-публіцистичний стиль, композиційно-змістовна модель, інформація, прагматична настанова, чинники комунікативної ситуації, суб'єктивна модальність.

АННОТАЦІЯ

Козловская А.Б. Прагматический аспект категории информативности англоязычных синоптических текстов газетно-публицистического стиля. – Рукопись.

Диссертация на соискание ученой степени кандидата филологических наук по специальности 10.02.04 – германские языки. – Харьковский национальный университет имени В.Н. Каразина. – Харьков, 2003.

Диссертация посвящена исследованию прагматического аспекта категории информативности англоязычных синоптических текстов газетно-публицистического стиля, т.е. газетных сообщений о погоде (ГСП). Комплексная методика изучения категории информативности в ГСП представляется наиболее адекватной, поскольку предполагает единство коммуникативного, системного и функционального подходов.

В работе определен статус ГСП в системе текстов газетно-публицистического стиля; проанализированы структура категории информативности в ГСП, ее план выражения и план содержания, особенности прагмалінгвістичного подхода к ее изучению.

Основным коммуникативным намерением в ГСП является информирование, доминирующей категорией, до некоторой степени подчиняющей другие, – категория информативности. План выражения категории информативности в ГСП включает текстовую, пиктографическую и идеографическую формы организации информации. План содержания категории информативности характеризуется наличием фактуального, субъективно-модального и инструктивно-ориентирующего типов информации, отличающихся по способу отражения действительности и функциональной направленности.

Газетный синоптический текст определяется как коллективно-авторское, неличностно-ориентированное, дистантное, неконтактное письменное сообщение, информирующее адресата о погоде и характеризующееся наличием лингвистических и нелингвистических форм реализации трех типов информации: фактуальной, субъективно-модальной и инструктивно-ориентирующей. Корреляция информационных блоков создает непрерывную проекцию одного типа информации на другой. За счет этого представляемый прогноз погоды приобретает многоплановость, всесторонний охват и объективность.

Точность в ГСП обусловлена типичной коммуникативно-прагматической установкой текстов информационного жанра на четкое донесение погодных фактов до реципиента. Графемная, фонологическая, морфологическая, лексико-синтаксическая, семантико-семиотическая виды компрессии в газетном синоптическом тексте взаимосвязаны, обеспечивают краткость и целостность сообщения. Стереотипность ГСП позволяет сократить объем текста, сориентировать реципиента на восприятие наиболее важной для него информации, облегчая в то же время ее поиск.

Помимо таких традиционных функциональных характеристик, как точность, краткость, стереотипность, ГСП обладает отличительными признаками, что связано со спецификой процесса прогнозирования. Прерогативой ГСП является интеграция точного и аппроксимативного, краткого и избыточного, универсального и специального.

На основе анализа коммуникативно-прагматических и структурно-семантических принципов построения газетных информационных сообщений в работе разработаны модели для текстовой и внетекстовой форм ГСП. Фактический материал в ГСП располагается по степени важности информации для реализации коммуникативной установки сообщения. Актуализация локального или темпорального композиционно-содержательного блока информирования обусловлена прагматической установкой автора – обратить внимание читателя на значимый аспект сообщения.

Исследование прагматического аспекта информирования в ГСП позволило выявить позиции факторов коммуникативной ситуации, содержательную структуру субъективно-модальной информации, систематизировать вербальные и невербальные средства прагматического воздействия на читателя, проанализировать дополнительные “локальные” прагматические установки. Синоптический текст газетно-публицистического стиля содержит экспрессивно-эмоциональный, оценочный блоки и средства субъективно-оценочной модальности, что обусловлено общей прагматической установкой на повышение эффективности передачи/получения информации.

Ключевые слова: лингвистика текста, категория информативности, план содержания, план выражения, газетно-публицистический стиль, композиционно-содержательная модель, информация, прагматическая установка, факторы коммуникативной ситуации, субъективная модальность.

ABSTRACT

Kozlovskaya A. Pragmatic Aspect of the Category of Informativeness in the English Synoptic Texts of Newspaper Journalistic Style. – Manuscript.

Thesis for a candidate degree in philology by speciality 10.02.04 – Germanic Languages. – Vasyl Karazin National University. – Kharkiv, 2003.

The thesis deals with the investigation of pragmatic aspect of the category of informativeness in the English synoptic texts of newspaper journalistic style, i.e. in newspaper weather forecast reports (NWFR). The research focuses on identifying the status of NWFR in the text system of newspaper journalistic style, on revealing the structure of the category of informativeness in NWFR, its form, content and pragmatic peculiarities. As a result of a complex lexical, syntactical, compositional, semantic and pragmatic analysis of NWFR its basic and specific genre characteristics are represented, the models of its composition and content are worked out. The exploration of pragmatic aspect of informing in NWFR results in identifying communicative situation factors and content structure of subjective-modal information, in systematizing verbal and non-verbal means of reaching a pragmatic effect, in analyzing additional “local” pragmatic purposes. It is proved that synoptic texts of newspaper journalistic style contain expressive-emotional, assessable blocks and the means of subjective-assessment modality the presence of which is conditioned by the well-calculated pragmatic purpose to raise the efficiency of information realization.

Key words: text linguistics, category of informativeness, plan of content, plan of expression, newspaper journalistic style, model of composition and content, information, pragmatic purpose, factors of communicative situation, subjective modality.