

КІСумДУ 01140.0006	9	1
--------------------	---	---

КІСумДУ	030501.08.03.02		КІСумДУ 01140.0006
Шестерня			БР

**МІНІСТЕРСТВО ОСВІТИ І НАУКИ УКРАЇНИ
СУМСЬКИЙ ДЕРЖАВНИЙ УНІВЕРСИТЕТ
КАФЕДРА ТЕХНОЛОГІЇ МАШИНОБУДУВАННЯ, ВЕРСТАТІВ ТА ІНСТРУМЕНТІВ**

ПОГОДЖЕНО
_____ / Яшина Т.В. /
« ____ » _____ 202__ р.

ЗАТВЕРДЖУЮ
_____ / Іванов В.О. /
« ____ » _____ 202__ р.

**КОМПЛЕКТ ДОКУМЕНТІВ
на технологічний процес виготовлення
«Шестерні 030501.08.03.02»**

Нормоконтролер
_____ / Динник О.Д. /
« ____ » _____ 202__ р.

Розробив
_____ / Дмитренко М.В. /
« ____ » _____ 202__ р.

Дубл.			
Взам.			
Оригін.			

КІСумДУ 01140.0006

9

9

Розробив Дмитренко М.В.

Перевірів Яшина Т.В.

Т.контр.

КІСумДУ

030501.08.03.02

КІСумДУ 20140.00006

Н.контр. Динник О.Д.

Шестерня

БР

025

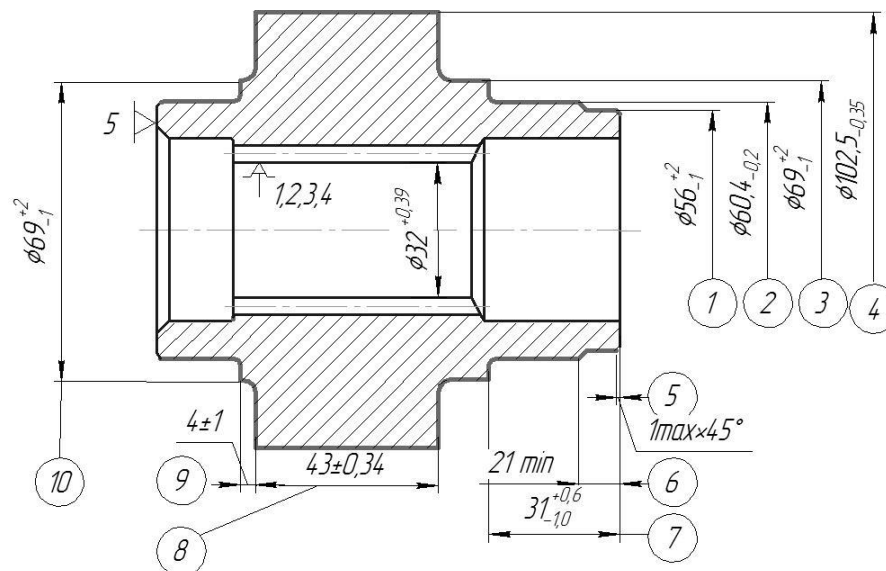
 $\sqrt{Ra} 3,2$ 

KE

