

Становлення зеленої економіки в Україні: методологічні аспекти

У роботі актуалізовано фундаментальні проблеми при переході суспільства до сталого розвитку. Для забезпечення реалізації концепції сталого розвитку виділено пріоритетний інноваційний напрям «зелена економіка», у руслі якого розкрито основні аспекти капіталізації природних ресурсів.

Ключові слова: зелена економіка, сталий розвиток, капіталізація, відтворення, природний капітал.

Вступ. Процес становлення сучасної зеленої економіки в Україні необхідно розглядати у контексті загальних тенденцій, пов'язаних із розвитком еколого-орієнтованої діяльності в державі та з проблемами, що виникають у цій площині. Це питання має дуже глибоке коріння, ризомічне походження. Головним у даному випадку є пошук відповіді на запитання – чому з того відомого часу (1992 рік, Ріо-де-Жанейро), коли була оголошена концепція сталого розвитку, проблеми, порушені тоді, до цього часу залишаються такими самими актуальними?

У той самий час, аналізуючи досягнення в цій сфері, треба відверто визнати, що їх не так вже й багато. З цих питань можна багато дискутувати, але реалії буття вимагають визначення головного фактора, який породжує існуюче становище. Він ніби лежить на поверхні, і ми його дуже добре знаємо. Це фінансові обмеження. Але стосовно України слід визначити, що не все так просто. Принаймні є два суттєвих питання, які вимагають вирішення та на яких необхідно зосередити увагу. Відразу зазначимо, що вони мають системоформуючий характер. По-перше – виявлення причин такого становища, коли наше суспільство, що має досить значні стратегічні запаси різного виду ресурсів, залишається в ганебному становищі; по-друге – чи зможемо ми, у разі наявності необхідних коштів, використати їх належним чином на користь досягнення сталого розвитку, якого прагнемо? На жаль, останнє питання є риторичним. І справа не в тому, що ми такі нерозумні, а в тому, що ми ще не можемо, із системних позицій, організуватися в суспільну цілісність, здатну самовідтворюватися та самоорганізовуватися в напрямі вирішення конкретних господарських завдань, що на них орієнтує Європейська хартія регіонального розвитку та Європейська хартія місцевого самоврядування.

Необхідно зазначити, що ці два питання, порушені у статті, дуже тісно пов'язані. І ця єдність обумовлена не економічними, а соціально-гуманітарними передумовами, включаючи, зокрема, культурологічні, психологічні, етичні, релігійні та інші фактори. Зазначене розкрито в досить багатьох наукових працях зарубіжних авторів [1–14], які дуже вміло зосереджують нашу увагу на ключових змістовних проблемах на шляху суспільного розвитку.

Не вдаючись до подробиць, розкриємо позицію відомого економіста

Бистряков Ігор Костянтинович, доктор економічних наук, доцент, професор, завідувач відділу комплексної оцінки та управління природними ресурсами Державної установи «Інститут економіки природокористування та сталого розвитку НАН України», м. Київ.

© І. К. Бистряков, 2011

Ернандо де Сото стосовно проблеми існування бідності за наявності багатства. Для умов України думка цього знаного у світі вченого є цікавою, по-перше, тому, що вона відображає погляд ніби ззовні, а по-друге, він сформований у середовищі розвитку західних гуманітарних ідей. Оскільки Україна прагне до європейської спільноти, то виникає необхідність приєднатися до нового для нас простору мислення й уникнути цього неможливо.

Повертаючись до Ернандо де Сото, наведемо вислів з його відомої книги про те, що головною перешкодою на шляху до капіталістичного процвітання є нездатність бідних районів світу створювати капітал [8]. Не беручи до уваги те, що стосується бідності, слід зосередитися на дискурсі про здатність формувати капітал. У цьому контексті для України розкривається дуже велике поле діяльності. У першу чергу, йдеться про населення, яке тією чи іншою мірою є власником великої кількості різноманітних ресурсів, як природних, так і суто матеріальних, тобто власником ресурсів, а не капіталу. Ресурс же стає капіталом у разі створення сукупності умов, які передбачають прозорість механізму перетворення активів у капітал. Але відомо, що перетворення матеріальних активів у продуктивний капітал є дуже складним процесом, який має до того ж яскраве специфічне національне забарвлення.

Сталий розвиток та зелена економіка

В Україні проблема сталого розвитку обговорюється досить давно. Втім, аналізуючи ситуацію у цій сфері, можна констатувати, що поза нашою увагою залишається щось головне, без чого розраховувати на позитивний результат не доводиться. На нашу думку, воно полягає у розумінні швидкості змін, яку несе не тільки і не стільки сучасний світ, як власне людина, що трансформується. І це можливо простежити у процесі аналізу динаміки екологічних пріоритетів, які перед собою ставило людство. Ми бачимо, що за нетривалий в історичних вимірах період часу вони змінювалися тричі. По-перше, слід згадати Стокгольм (1972 р.), де на міжнародній конференції головною проблемою визнано забруднення навколишнього середовища, зокрема повітряного басейну. По-друге, Найробі (1982 р.), коли учасники на конференції наголошували на пріоритетності проблеми збереження біорізноманіття. І, по-третє, Ріо-де-Жанейро (1992 р.), де парадигмальною ідеєю конференції стало забезпечення сталого розвитку. І тут відразу ж спадає на думку Йоганнесбург (2002 р.), де, по суті, було констатовано, що ідея сталого розвитку за десятиліття не набула відчутного розвитку в практичній діяльності. Нам залишається додати, що й у методологічній площині також. Саме в цьому і прихована відповідь. Як завжди виникають два запитання – хто винний і що робити? Узагальнено можна сказати, що до винних слід відносити не окрему особу, а швидше інертність прояву колективного мислення. Чим складніше завдання, тим більше часу потрібно для його розуміння й вироблення адекватних шляхів вирішення. І якщо стосовно двох перших міжнародних конференцій можна стверджувати, що за десятилітній проміжок часу після їх проведення світовому співтовариству вдавалося запровадити цілком конструктивні кроки, оскільки завдання були поставлені досить конкретні, то щодо третьої конференції реалізація положень виявилася складною. Автор статті ці труднощі пов'язує з тим, що в рамках концепції сталого розвитку не зроблено акценту на людину, точніше на відносини між людьми з приводу використання обмежених екологічних ресурсів. Питання приховане саме у величезній різноманітності поглядів

щодо навколишнього світу, а отже, і необхідності врахування різноманіття ціннісних орієнтирів сталого розвитку. Для його вирішення, безумовно, виникає потреба в розробленні інноваційних підходів, які стануть поштовхом до реалізації концепції сталого розвитку. Слід підкреслити, що для цього є всі передумови, оскільки в Ріо-де-Жанейро наголошувалося, що відповідальність за реалізацію Порядку денного на XXI століття покладається на національні уряди. Ця позиція, якщо її розглянути в широкому контексті, передбачає визначення загальнодержавних і регіональних особливостей, що, у свою чергу, потребує креативних підходів до вибору шляхів системного вирішення складних питань сталого розвитку.

Стало вже аксіомою, що креативність сьогодні є визначальним фактором забезпечення розвитку як такого. Можна також стверджувати, що саме креативні підходи забезпечують інноваційність діяльності. Таким чином, інноваційна діяльність та креативність підходів до вирішення завдань сталого розвитку мають розглядатися паралельно. Тобто інновації можуть з'явитися тільки у креативному середовищі, а для цього необхідно зробити відповідні системні кроки. Говорячи про поняття інновації, слід також підкреслити, що існує багато його трактувань. Особливість сприйняття цієї категорії полягає у тому, що власне інновації потребують визначення контексту, оскільки специфічне креативне поле формує відповідні інновації.

З цих позицій категорія «зелена економіка» може розглядатися як інноваційна. Для розкриття сутнісних ознак цієї категорії необхідно зосередити увагу на тому, що сьогодні, враховуючи особливості формування національної господарської системи, цікавою стає різноманітність поглядів людини на відносини із природою. Справа в тому, що нерівномірність економічного розвитку обумовлює різні типи господарювання. Важливість розуміння цих взаємозв'язків пов'язана з тим, що в кожному господарському типі формуються свої погляди стосовно сталого розвитку. Причому, значна кількість стійких стереотипів таких поглядів найчастіше не збігається між собою, що спричиняє різні розуміння проблем і, як наслідок, суперечливість оцінки тих або інших пропозицій щодо їх вирішення.

Суттєвим аспектом тут стає загальне розуміння економіки як інструменту упорядкування взаємовідносин між людиною і природою. Виявляється, що різні обрані позиції розгляду цього питання дають на виході різні шляхи подолання екологічних проблем. Так, на рис. 1 показано, що економіка як інструмент упорядкування людини з природою може орієнтувати, в різні періоди часу, потоки фінансових ресурсів на вирішення різних пріоритетних цільових завдань. Зрозуміло, що відповідно до кожного окремого територіального утворення вони можуть суттєво відрізнятися. Однак головним залишається забезпечення гармонійних відносин між екологією людини та екологією простору, в якому вона функціонує. Таким чином, категорія «зелена економіка», в теоретичному плані, має дуже широке трактування, в якому розуміється як інструмент управління процесами, пов'язаними із забезпеченням гармонійних відносин.

Капіталізація природних ресурсів

У концепті розгляду управлінської парадигми економіки суттєвим стає визначення можливостей самої економіки у виконанні цієї функції. Маємо на увазі те, що за економікою повинна стояти відповідна сила. Ця сила може бути виражена у вигляді енергії. На даний час такою енергією здебільше є саме капітал. Однак капітал, як відомо,

тракується дуже широко. Тому важливим стає не стільки розуміння, що таке капітал, скільки розуміння процесу взаємодії капіталів різного типу та їх перетікання із однієї форми в іншу. Тут мається на увазі визначення проблеми перетікання природного капіталу у фінансовий і навпаки – фінансового у природний. Якщо перша частина досить відома, то друга залишається ще прихованою. Тому коли ми говоримо про «зелену економіку», в якій оперуємо категорією «природний капітал», ми одразу повинні зазначити, яким чином він буде взаємодіяти з фінансовим капіталом і на яких умовах.

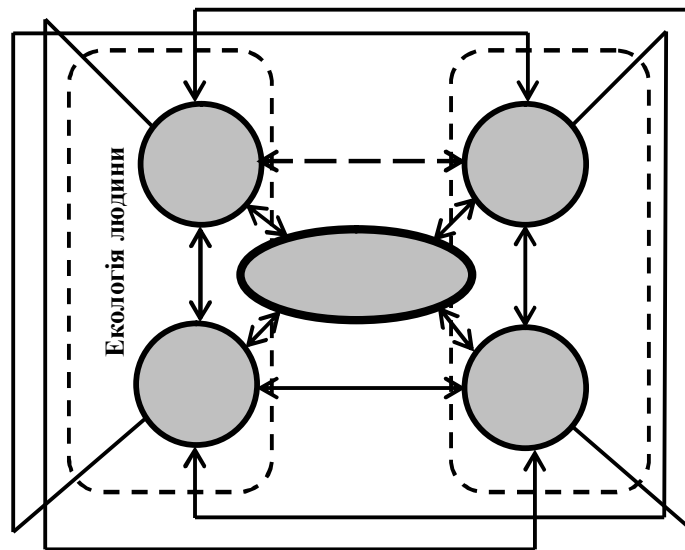

А – біофізіологічна сутність людини (індивідуальне, популяційне здоров'я людини та ін.)
Б – надбіологічна сутність людини (духовність, культура, соціальний та виробничий потенціали та ін.)

В – квазіприродні та артіприродні утворення (еколого-орієнтована техносфера)
Г – природні утворення (біосфероформуючі компоненти)

Рис. 1. Схема відображення напрямів впливу економіки на формування збалансованих відносин між людиною та навколишнім середовищем

Розкриваючи деякі аспекти цього процесу, автором статті рекомендується розглянути капіталізацію природного капіталу із загальних позицій об'єднання декількох основних визначень в об'єднану систему, що зорієнтована на управлінську парадигму сталим розвитком (рис. 2). Виходячи з викладеного, «капіталізація» розглядається автором статті як складний процес перетворення факторів виробництва у капітал в економічних системах на засадах гармонізації інтересів суб'єктів господарювання з метою забезпечення сталого розвитку національних територіальних утворень.

Оскільки природні ресурси є базисом саме економіко-орієнтованого розвитку територій, тому й необхідно вивчення процесу капіталізації як обов'язкової умови забезпечення максимізації ефективного їх використання. Загальну схему, яка розкриває змістовну частину цього процесу, показано на рис. 3. Акцент в даному разі зроблено на

тому, щоб показати місце та значущість природних ресурсів у досягненні мети відтворення й навіть самовідтворення сталого розвитку територій України.



Рис. 2. Схема розгортання категорії «капіталізація» в управлінській парадигмі сталого розвитку

Якщо відштовхуватися від розуміння того, що ресурсна база будь-якої території повинна спрацьовувати на задоволення інтересів спільноти, яка на ній розташована, то й економічна діяльність на цьому просторі неминуче приводить до пошуку шляхів реалізації процесів капіталізації як матеріальних, так і нематеріальних активів. При визначенні пріоритетів майбутнього розвитку доцільним є конструювання такого економічного середовища, в якому б найбільш затребуваним був саме той капітал, який є найбільш доступним. Для багатьох регіональних економічних систем України територіальні природні ресурси є саме таким капіталом, на основі якого можуть формуватися інші конкурентоспроможні ланцюги створення вартості.

Необхідно підкреслити, що капіталізація таких активів має визначальне значення при вирішенні завдань просторового розвитку та стратегічного планування, оскільки дозволяє сформулювати цілі підвищення інвестиційної привабливості, ефективності використання місцевих ресурсів і потенціалу у кількісному вигляді. При цьому одним із ключових завдань як для власників капіталу, так і для власників природних ресурсів територій стає оптимальне розміщення і використання наявних активів у господарській діяльності з метою

максимізації їх вартості та доходу. Схему відтворення природних ресурсів у розгорнутому вигляді з урахуванням тенденцій корпоратизації економічного простору показано на рис. 4.



Рис. 3. Схема відтворення природного капіталу



Рис. 4. Загальна схема акціонування виробничого та природного капіталу

Таким чином, капіталізація природних ресурсів означає їх включення у господарських обіг і передбачає формування такого інституційного середовища, в

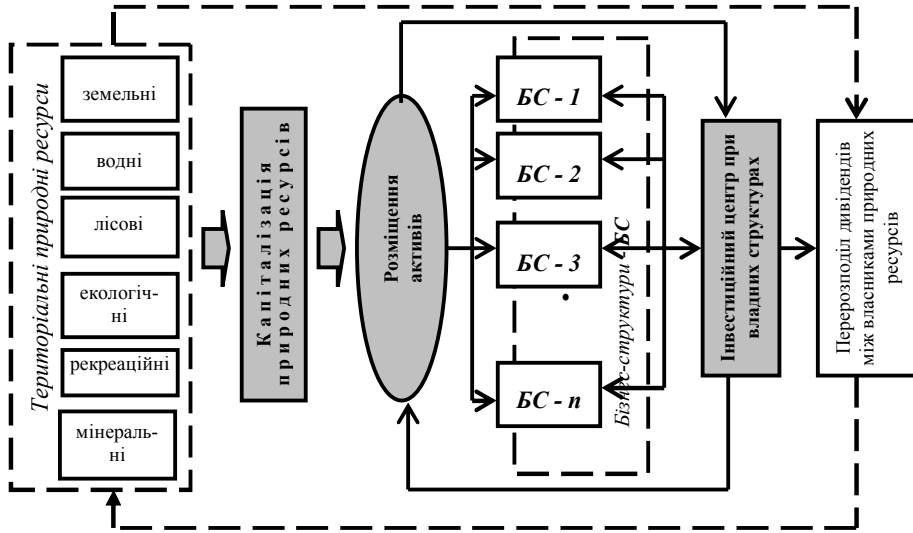
рамках якого ці ресурси можуть отримати адекватну оцінку і легко трансформуватися в інші форми мобільного капіталу, зокрема у фінансову. Тому для підвищення ефективності капіталізації природних ресурсів ключовими проблемами постають низький рівень розвитку фінансової інфраструктури та недостатня специфікація прав власності на капітал в Україні.

Висновки. Необхідно зазначити, що природні ресурси виступають не лише як елемент товарного виробництва, але й як елемент розвитку будь-якого суспільства. Тому їх оцінка повинна відображати фактичні витрати, пов'язані з використанням ресурсів навколишнього середовища, та економічне значення природних ресурсів як джерела доходів від економічної діяльності. При такому підході чіткіше визначається місце зеленої економіки у загальному процесі досягнення мети сталого розвитку. В цьому руслі одним з перших завдань науки є вивчення стійкості природних комплексів до антропогенного впливу, визначення критичних порогів нестабільності їх стану, наукового обґрунтування режимів сталого використання природних ресурсів. Іншим важливим завданням є розроблення інноваційних технологічних, технічних, організаційно-правових, економічних та інших рішень, що забезпечують ресурсозбереження, а також прискорене вирішення інших проблем природокористування одночасно з економією бюджетних та інших засобів. Третім, основним завданням є наукове забезпечення діяльності органів державного управління насамперед стосовно вдосконалення механізмів регулювання природокористування і розвитку правової бази. Четвертим завданням є прогнозування стану природоресурсного потенціалу, вивчення природи ризиків, що виникають, розроблення методів і засобів забезпечення екологічної безпеки.

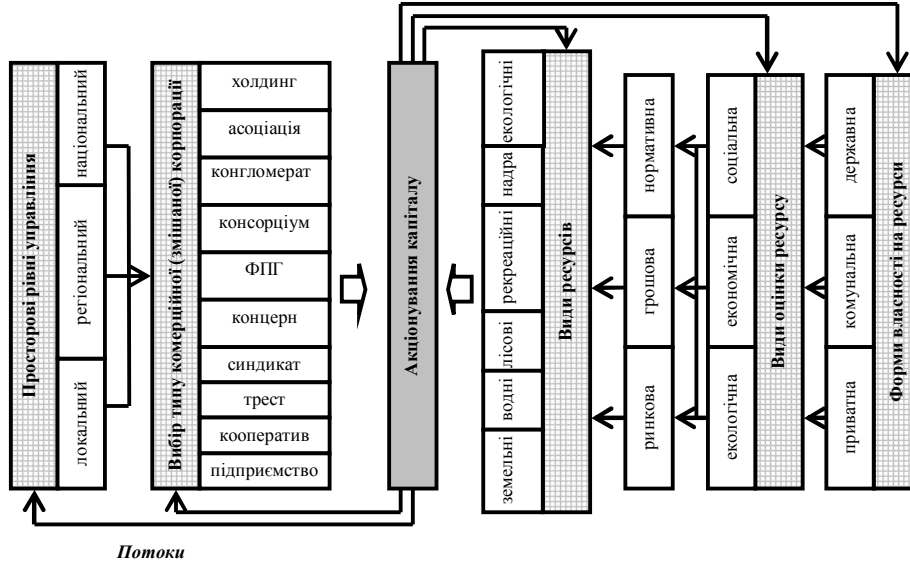
Але всі ці наукові напрями можуть бути реалізовані лише за умов їх «вбудови» у процеси реальної економіки, в якій на даний час панують «капітальні» відносини. Все це потребує постійно відшукувати та формувати нові потоки активів. В Україні природні ресурси можуть стати саме тими активами, на яких буде формуватися необхідна «енергія» реалізації зелених проектів. Система капіталізації має важливі просторові наслідки і є необхідною умовою функціонування територіальних економічних систем. Ефективність проходження процесу капіталізації залежить від вирішення проблем у сфері формування фінансової інфраструктури та специфікації прав власності на природні ресурси та їх активів.

1. *Медоуз Д. Х.* Азбука системного мислення / Д. Х. Медоуз; [пер. с англ.]. – М. : БИНОМ. Лаборатория знаний, 2010. – 343 с.
2. *Тоффлер О.* Третья волна / О. Тоффлер. – М. : АСТ, 2010. – 784 с.
3. *Бауман З.* Текучая современность / З. Бауман. ; [пер. с англ.]. – СПб. : Питер, 2008. – 240 с.
4. *Thrift N.* The Capitalization of Almost Everything: The Future of Finance and Capitalism / Nigel Thrift, Andrew Leyshon // *Theory, Culture & Society*. – 2007. – Vol. 24, № 7–8. – P. 97–115.
5. *Кросс-культурная психология.* Исследования и применение; пер. с англ. – Харьков : Гуманитарный центр, 2007. – 560 с.
6. *Политика об экономике.* Лекции Нобелевских лауреатов по экономике. – М. : Современная экономика и право, 2005. – 560 с.
7. *Гэлбрейт Д.* Новое индустриальное общество / Д. Гелбрейт. – М. : АСТ, 2004. – 608 с.
8. *Э. де Сото.* Загадка капитала. Почему капитализм торжествует на Западе и терпит поражение во всем остальном мире / Э. де Сото; [пер. с англ.]. – М. : ЗАО «Олимп-Бизнес», 2004. – 272 с.
9. *Стиглиц Дж.* Глобализация : тревожные тенденции / Дж. Стиглиц. – М. : Мысль, 2003. –

- 302 с.
10. *Бодрийяр Ж.* К критике политической экономии знака / Ж. Бодрийяр ; [пер. с франц.]. – М. : Библион – Русская книга, 2003. – 272 с.
 11. *Ворота* в глобальную экономику ; пер. с англ. – М. : ФАЗИС, 2001. – 440 с.
 12. *Кастельс М.* Информационная эпоха : экономика, общество и культура / М. Кастельс ; [пер. с англ. / под науч. ред. О. И. Шкаратана]. – М. : ГУ ВШЭ, 2000. – 608 с.
 13. *Сорос Дж.* Кризис мирового капитализма : открытое общество в опасности / Дж. Сорос ; [пер. с англ.]. – М. : ИНФРА, 1999. – 262 с.
 14. *Особенности* воспроизводства регионального капитала : сущность, подходы к оценке, методы управления / под общ. ред. Ю. В. Савельева ; Ин-т экономики КарНЦ РАН. – Петрозаводск : Изд-во Карельского научного центра РАН, 2008. – 213 с.

Отримано 11.06.2011 р.

И. К. Быстряков

Становление зеленой экономики в Украине: методологические аспекты

В работе актуализированы фундаментальные проблемы при переходе общества к устойчивому развитию. Для обеспечения реализации концепции устойчивого развития выделено приоритетное инновационное направление «зеленая экономика», в русле которого раскрыты основные аспекты капитализации природных ресурсов.

Ключевые слова: зеленая экономика, устойчивое развитие, капитализация, воспроизводство, естественный капитал.

I. K. Bystryakov

Becoming a green economy in Ukraine: methodological aspects

We actualized the fundamental problems in the transition towards sustainable development. To ensure the implementation of sustainable development is allocated a priority direction of innovative «green economy», which is disclosed in line with the main aspects of the capitalization of natural resources.

Keywords: green economy, sustainable development, capitalization, reproduction, natural capital.