

МІНІСТЕРСТВО ОСВІТИ І НАУКИ УКРАЇНИ
СУМСЬКИЙ ДЕРЖАВНИЙ УНІВЕРСИТЕТ
Центр професійної та післядипломної освіти
Кафедра управління імені Олега Балацького

Шифр _____

Наказ ректора
про затвердження теми

До захисту допускається завідувач
кафедри _____ І.І. Рекуненко

КВАЛІФІКАЦІЙНА РОБОТА МАГІСТРА

на тему

**«Управління інвестиційною привабливістю громади (на прикладі
Прилуцької ОТГ)»**

281 «Публічне управління та адміністрування» (Державна служба)

Студента гр. ДСмз-01с

Науковий керівник

Шкуренко Т.М.

к.е.н. Вакуленко І.А.

Кваліфікаційна робота магістра містить результати власних досліджень. Використання ідей, результатів і текстів інших авторів мають посилання на відповідне джерело.

Суми 2021

МІНІСТЕРСТВО ОСВІТИ І НАУКИ УКРАЇНИ
СУМСЬКИЙ ДЕРЖАВНИЙ УНІВЕРСИТЕТ
Центр професійної та післядипломної освіти
Кафедра управління імені Олега Балацького

ЗАТВЕРДЖУЮ

Завідувач

кафедри _____

„_____” _____ 20__ р.

ЗАВДАННЯ ДЛЯ КВАЛІФІКАЦІЙНОЇ РОБОТИ МАГІСТРА
за спеціальністю

281 «Публічне управління та адміністрування»

освітня програма «Державна служба»

студенту групи ДСмз -01с

Шкуренко Тетяна Михайлівна

1. Тема роботи: «Управління інвестиційною привабливістю громади (на прикладі Прилуцької ОТГ)»

затверджена наказом по СумДУ № _____ від „_____” _____
20__ р.

2. Термін подання студентом закінченої роботи 10.12.21

3. Мета кваліфікаційної роботи: систематизація факторів, що впливають на інвестиційну привабливість громади та розробка індексів інвестиційної привабливості регіонів на прикладі Прилуцької міської ради.

4. Об'єкт дослідження: інвестиційна привабливість громади.

5. Предмет дослідження: відносини, що виникають між органами місцевого самоврядування та суб'єктами інвестування.

6. Кваліфікаційна робота виконується на матеріалах: Закони України та розпорядження Кабінету Міністрів, підручники, навчальні посібники, монографії, статті та тези конференцій вітчизняних та зарубіжних авторів, відкриті інтернет-ресурси, інформація з офіційного інвестиційні паспорти ОТГ, статистичні дані, міжнародні звіти.

7. Орієнтовний план кваліфікаційної роботи, терміни подання розділів керівникові та зміст завдань для виконання поставленої мети.

№ пор.	Назва розділу	Термін подання
I	Понятійний апарат щодо інвестиційної привабливості території	20.10.2021
II	Інвестиційна привабливість України та її окремих регіонів	21.11.2021
III	правління інвестиційною привабливістю Прилуцької громади	07.12.2021

Зміст завдань для виконання поставленої мети кваліфікаційної роботи магістра:

У розділі 1 студент має узагальнити методичні підходи до визначення інвестиційної привабливості громад

У розділі 2 студент має оцінити інвестиційну привабливість за 5 громадами Чернігівської області.

У розділі 3 студент розробити пропозиції щодо підвищення інвестиційної привабливості Прилуцької ОТГ

8. Консультації щодо виконання роботи:

Розділ	Прізвище, ініціали та посада консультанта	Підпис, дата	
		Завдання видав	Завдання прийняв
1			
2			
3			

9. Дата видачі завдання _____

Керівник кваліфікаційної роботи _____ Вакуленко І. А.
(підпис)

Завдання до виконання одержав _____ Шкуренко Т.М.
(підпис)

АНОТАЦІЯ

Проаналізовано поняття інвестиційної привабливості території, визначені основні методи її аналізу, визначено місце України у світі за індексом інвестиційної привабливості. У роботі розглянуто шляхи підвищення інвестиційної привабливості міської територіальної громади.

Удосконалений метод оцінки інвестиційної діяльності саме під потреби територіальної громади (ТГ). Проаналізовано інвестиційну привабливість 5 найефективніших громад Чернігівської області, зроблено порівняльний аналіз.

Розроблений механізм взаємодії органів місцевого самоврядування та суб'єктів інвестування. Запропоновані шляхи підвищення інвестиційної привабливості на прикладі Прилуцької громади. Запропоновані основні об'єкти інвестування та оцінена їх економічна ефективність.

Результати, одержані в кваліфікаційній роботі, вказують на той факт, що оцінка інвестиційної привабливості набуває актуального значення в зв'язку з адміністративно-територіальною реформою та боротьбу громад за державні та приватні інвестиції.

РЕФЕРАТ

Структура та обсяг дипломної роботи магістра. Робота складається із вступу, трьох розділів, висновків, списку використаних джерел, який містить 54 найменування. Загальний обсяг магістерської роботи становить 55 стор., у тому числі 17 таблиць, 11 рисунків, 10 формул. Список використаних джерел містить 6 сторінок.

Мета роботи: систематизація факторів, що впливають на інвестиційну привабливість громади та розробка індексів інвестиційної привабливості регіонів на прикладі Прилуцької міської ради.

Відповідно до мети були поставлені наступні завдання:

1. Дослідити теоретичні аспекти оцінки інвестиційної привабливості території.

2. Провести аналіз інвестиційної привабливості по громадам Чернігівської області за жорсткими та м'якими факторами.

3. Розробити рекомендації щодо вдосконалення інвестиційної привабливості Прилуцької ОТГ.

Об'єкт дослідження: інвестиційна привабливість громади.

Предмет дослідження: відносини, що виникають між органами місцевого самоврядування та суб'єктами інвестування.

Ключові слова: ІНВЕСТИЦІЙНА ПРИВАБЛИВІСТЬ, КРЕДИТНИЙ РЕЙТИНГ, ОТГ, ГРОМАДА, ЖОРСТКІ ФАКТОРИ, М'ЯКІ ФАКТОРИ, ЧИННИКИ ІНВЕСТИЦІЙНОЇ ПРИВАБЛИВОСТІ.

Зміст

Вступ.....	7
1. Понятійний апарат щодо інвестиційної привабливості території	9
1.1. Поняття інвестиційної привабливості	9
1.2. Нормативно-правова база, що регулює інвестиційну привабливість громади.....	14
1.3. Методика оцінки інвестиційної привабливості	16
2. Інвестиційна привабливість України та її окремих регіонів.....	19
2.1. Інвестиційна привабливість України за оцінкою міжнародних рейтингових агенств	19
2.2. Кредитний рейтинг міст України як складова інвестиційної привабливості	22
2.3. Чинники, що впливають на інвестиційну привабливість	26
3. Управління інвестиційною привабливістю Прилуцької громади.....	32
3.1. Характеристика Прилуцької громади	32
3.2. Методологія та оцінка інвестиційної привабливості Прилуцької громади.....	37
3.3. Управління інвестиційною привабливістю Прилуцької ОТГ	41
Висновки	48
Список використаних джерел	50

Вступ

Регіональний аспект оцінки інвестиційної привабливості територій широко поширений у світовій практиці. Дослідження економічного розвитку окремих регіонів проводяться в багатьох країнах світу. Сполучені Штати регулярно публікують індекси, які характеризують рейтинги уряду на основі певних критеріїв і мають різну спрямованість: політичну, економічну і екологічну. Різні консалтингові компанії та економічні видання систематично відстежують інформацію про ситуацію в національних і регіональних інвестиційних комплексах на основі відкритих джерел і рейтингів інвестиційної привабливості регіонів, які постійно представляють Standard & Poor's, Moody's Investors Services і Fitch IBCA. Інвестори приймають рішення на основі таких рейтингів. Вони засновані на багатовимірній, багатокритеріальній оцінці ряду факторів і тенденцій, які зазвичай діють в різних напрямках. Тому оцінка інвестиційної привабливості території - важливий аспект будь-якого інвестиційного рішення. Наслідки як для інвестора, так і для економіки регіону і країни в цілому залежать від його правильності.

Мета роботи: систематизація факторів, що впливають на інвестиційну привабливість громади та розробка індексів інвестиційної привабливості регіонів на прикладі Прилуцької міської ради.

Відповідно до мети були поставлені наступні завдання:

1. Вивчити теоретичні аспекти оцінки інвестиційної привабливості території.
2. Провести аналіз інвестиційної привабливості по громадам Чернігівської області за жорсткими та м'якими факторами.
3. Розробити рекомендації щодо вдосконалення інвестиційної привабливості Прилуцької ОТГ.

Об'єкт дослідження: інвестиційна привабливість громади.

Предмет дослідження: відносини, що виникають між органами місцевого самоврядування та суб'єктами інвестування.

Ключові слова: ІНВЕСТИЦІЙНА ПРИВАБЛИВІСТЬ, КРЕДИТНИЙ РЕЙТИНГ, ОТГ, ГРОМАДА, ЖОРСТКІ ФАКТОРИ, М'ЯКІ ФАКТОРИ, ЧИННИКИ ІНВЕСТИЦІЙНОЇ ПРИВАБЛИВОСТІ.

Методи дослідження: бібліографічного аналізу, логічного аналізу, синтезу, системного підходу.

1. Понятійний апарат щодо інвестиційної привабливості території

1.1. Поняття інвестиційної привабливості

Основним економічним показником, який характеризує зростання території є інвестиції, які визначають ефективність роботи будь-яких соціально-економічних систем, в тому числі регіонів.

Інвестиційна привабливість - це один із видів привабливості, спрямований на залучення бізнесу до певного місця. Привабливість у науковій літературі [16] сприймається як наявні ресурси міста, здатність міста утримувати їх та залучати нові, таким чином отримуючи перевагу щодо інших міст та забезпечуючи розвиток міста. Це визначення привабливості передбачає, що це циклічний процес, оскільки привабливе місто приваблює та підтримує певні цільові групи у місті (нові мешканці, туристи та інвестори), тобто результат привабливості стає внеском, який додатково визначає результат. Крім того, вчені розглядають інвестиційну привабливість як динамічний процес, оскільки вона передбачає постійну здатність території генерувати та керувати привабливістю та приваблювати великі транснаціональні компанії інвестувати в цю територію. Інвестиційні потоки стають результатом протистояння: певній території вдається переконати потенційного інвестора у перевагах використання саме її привабливості [16].

Як вважає О. В. Бражко [17], «інвестиційна привабливість – це інтегральна характеристика, соціальна, економічна, організаційна, правова, моральна, психологічна, суспільна і політична зацікавленість суб'єкта інвестиційної діяльності вкладати свої кошти у той або інший регіон. Н. М. Давиденко [22] вважає, що «інвестиційна привабливість регіону - це сукупна характеристика стану певної території країни, яка включає оцінку рівня розвитку нормативно-правового забезпечення, інвестиційної інфраструктури,

людського капіталу, фінансових можливостей, які суттєво впливають на прибутковість активів враховуючи інвестиційні ризики» [30, с. 87 – 88]

Рівень інвестиційної привабливості міста використовується для розвитку економічної активності в місті і підвищення прозорості міста для інвесторів [52].

А. С. Кербікова [31] «визначає наступні критерії інвестиційної привабливості:

- виробничий потенціал (потенціал основних засобів);
- трудовий потенціал (вартість праці, продуктивність);
- Природно-ресурсний потенціал (наявність енергетичних, земельних та природних ресурсів);
- потенціал економічної інфраструктури;
- інноваційний потенціал;
- потенціал соціальної інфраструктури;
- потенціал транспортної доступності;
- природозахисний потенціал;
- потенціал ємності ринку.
- рівень економічного розвитку;
- стан довкілля;
- рівень загальної безпеки;
- економічно-правове середовище (наявність фінансової стабільності, податкових пільг для інвесторів (наявність вільних економічних зон), відсутність податку на прибуток для інвесторів, рентабельність галузей, наявність галузей спеціалізації);
- активність регіону щодо залучення інвесторів, розвиток інвестиційної діяльності у регіоні [19, с. 11]».

Основні чинники інвестиційної привабливості регіону представлені на рисунку 1.1



Рисунок 1.1- Чинники, що впливають на інвестиційну діяльність [17]

Нестабільна економічна ситуація в Україні потребує залучення довгострокового капіталу іноземних інвесторів, але, нажаль, інвестиційний клімат регіонів України непривабливий для міжнародних інвесторів.

За іншою класифікацією фактори, що впливають на інвестиційну привабливість розподіляються на:

- статичні
- змінні.

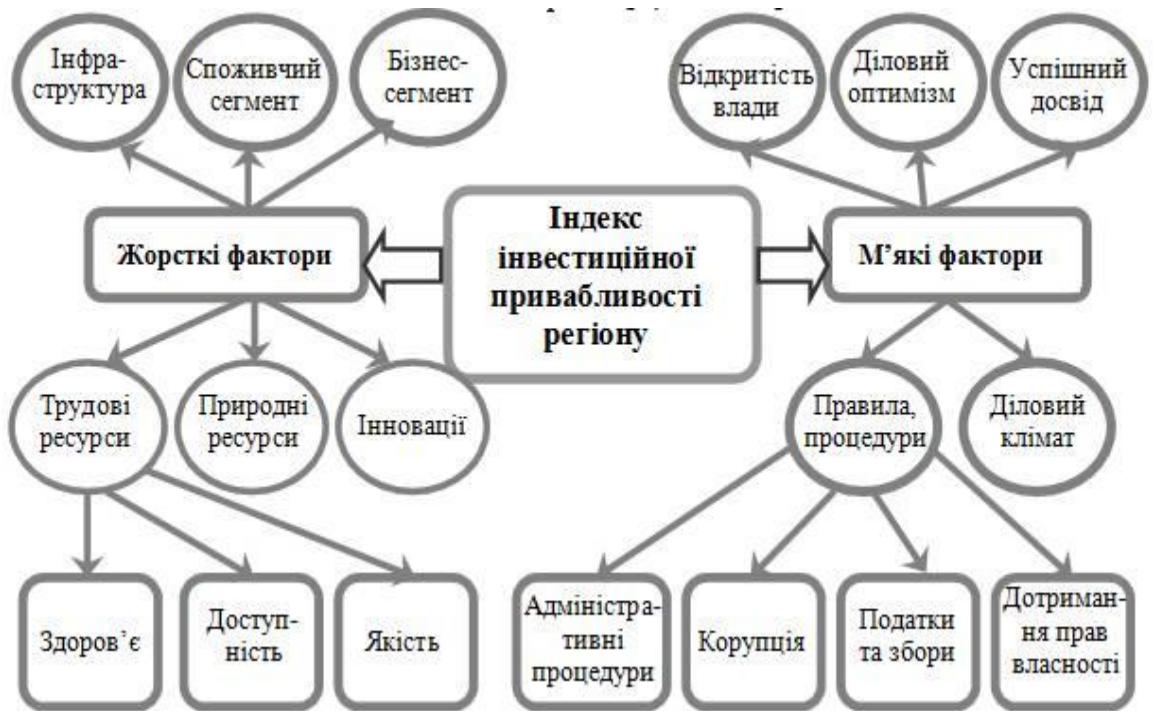
Статичні фактори включають такі, які не змінюються та визначають конкретну ідентичність місць, наприклад, географічне положення (прибережна територія, обсяг ресурсів, туристичні ресурси), площа території, національне значення (столиця, обласний чи районний центр, курорт), доступні природні ресурси (наявність виробничих, туристичних ресурси)

До змінних факторів, що формуються або створюються для придбання або підтримки привабливості:

- якість середовища проживання,
- фізична інфраструктура,

- демографія та зайнятість населення,
- життєздатність ділового сектора,
- доступність освітньої інфраструктури,
- суспільне сприйняття.

Фактори, які сильно впливають на привабливість території, також включають доступність і близькість цільових ринків, рівень конкуренції на ринку, відстань до постачальників, відстань до установ, які надають додаткові послуги (фінансові установи, школи, культурні центри тощо), економічний ріст, успішні конкуренти в регіоні.

На основі опитування Hallward-Driemeier, Wallsten & Xu (2006) до факторів, що знижують інвестиційну привабливість території відносять:

- політичну та макроекономічну нестабільність,
- високі ставки податків
- високий рівень корупції.

На думку Д. Н. Налепка, який провів опитування польських підприємців, до основних факторів, що стримують інвестиційну привабливість інвестори віднесли:

- труднощі у фінансуванні
- екологічні бар'єри
- тривалі терміни видачі дозволів на будівництво,
- бар'єри просторового планування та труднощі, пов'язані з розвитком комунальної інфраструктури,
- проблеми місцевого маркетингу.

На думку Євтушенка Г.І. основними факторами, що погіршують інвестиційну привабливість регіонів України, є:

- нестабільне законодавство,
- тиск при веденні бізнесу,
- відсутність позитивних змін в економіці України,
- політична нестабільність
- ризик обвалу або непередбачуваності курсу гривні. [25, с. 2].

Якщо порівнювати дані 2018 і 2019 років, кількість інвестицій в регіони України збільшується. Ця тенденція свідчить про поліпшення інвестиційного клімату в країні.

Таблиця 1.1 – Обсяг прямих інвестицій в регіони України

Область	2016 рік	2017 рік	2018 рік	2019 рік	2020 рік
Вінниця	309,4	223,0	187,8	180,0	203,4
Волинська	341,3	271,2	247,1	249,4	265,4
Дніпропетровська	8913,0	5775,8	4009,9	3491,1	3815,5
Донецька	379,1	2322,0	1748,0	1249,6	1216,0
Житомирська	362,9	259,8	222,7	216,3	230,0
Закарпатська	437,5	334,2	311,8	317,0	328,4
Запорізька	1075,3	843,4	682,7	859,1	915,7
Івано-Франківська	813,8	925,9	836,6	826,6	908,6
Київська	1951,5	1750,3	1593,4	1516,8	1565,1
Кіровоградська	147,1	70,6	52,5	58,9	68,3
Луганська	826,4	578,2	443,9	436,4	441,5
Львівська	1379,5	1197,7	1101,0	1111,4	1187,7
Миколаївська	282,8	228,9	212,8	213,5	209,3
Одеська	1671,7	1430,4	1330,1	1330,4	1049,0
Полтавська	1064,7	1039,4	1000,1	1003,0	1049,0
Рівненська	292,6	242,5	199,6	159,5	169,3
Сумська	422,7	263,3	199,1	190,0	186,8
Тернопільська	68,9	55,8	49,2	48,2	45,0
Харківська	2131,9	1728,8	1554,6	639,0	658,2
Херсонська	275,2	208,2	211,0	201,3	216,9
Хмельницька	224,5	189,1	165,5	158,2	172,0
Черкаська	887,9	512,9	348,0	334,4	337,8
Чернівецька	80,2	68,6	59,1	57,1	57,7
Чернігівська	128,4	99,8	92,1	241,3	429,7
М. Київ	25825,6	20105,5	19296,0	22425,1	23103,4

Створено автором на основі [55]

1.2. Нормативно-правова база, що регулює інвестиційну привабливість громади

В даний час в Україні створена потужна нормативно-правова база у сфері регулювання інвестицій, яка постійно вдосконалюється задля досягнення притоку інвестицій та підвищення ефективності їх використання.

Інвестиційну привабливість регулюють наступні нормативно-правові акти:

Господарський кодекс України [21] регулює інвестиційну політику, встановлює поняття державних інвестицій, визначає режим роботи підприємств з іноземними інвестиціями, класифікує види та форми інвестиційної діяльності.

• Закон «Про інвестиційну діяльність» [42] визначає «правові та економіко-соціальні умови інвестиційної діяльності в Україні, забезпечує рівний захист прав, інтересів та майна інвесторів незалежно від форми власності».

«Про зовнішньоекономічну діяльність» [43] визначає «порядок провадження іноземними особами господарської діяльності на території України».

Закон «Про транскордонне співробітництво» визначає основні засади транскордонного співробітництва.

Закон «Про усунення дискримінації в оподаткуванні суб'єктів підприємницької діяльності, створених з використанням майна та коштів вітчизняного походження» регулює «конкурентну боротьбу підприємств, що мають іноземні інвестиції та не мають, забезпечуючи державний захист вітчизняних товаровиробників та громадян України» [44].

«Про інноваційну діяльність» визначає види інвестування інноваційної діяльності, передбачає залучення як вітчизняних, так і іноземних інвестицій [45].

Одним з методів залучення інвестицій в інноваційну діяльність є створення технологічних парків. Їх діяльність регулює Закон України «Про спеціальний режим інноваційної діяльності технологічних парків» [46].

ЗУ «Про пріоритетні напрями інноваційної діяльності в Україні» передбачає здійснення інвестиційної діяльності для пріоритетних напрямів діяльності українського виробництва [47].

„Про стимулювання інвестиційної діяльності у пріоритетних галузях економіки з метою створення нових робочих місць” [48] регулює державну політику в сфері інвестицій на 2013-2032 роки для стимулювання залучення інвестицій у пріоритетні галузі економіки.

Закон регулює створення умов для активізації інвестиційної діяльності в країні через залучення державних інвестицій в пріоритетні напрямки економіки з метою впровадження нових та енергозберігаючих технологій, створення нових робочих місць та активізації регіонального розвитку.

Закон України «Про індустриальні парки» регулює створення індустриальних парків в Україні для забезпечення стимулювання інвестиційної та інноваційної діяльності, підвищення конкурентоспроможності територій та створення робочих місць [49].

Також інвестиційна діяльність регулюється Постановами Верховної Ради України, Кабінету Міністрів України, розпорядження Кабінету Міністрів України, таких як «Про затвердження переліку пріоритетних галузей економіки» [50], «Про затвердження Порядку відбору, схвалення і реєстрації інвестиційних проєктів у пріоритетних галузях економіки та вимог до таких проєктів» [51].

В сфері іноземних інвестицій Україна працює за «Конвенцією про порядок вирішення інвестиційних спорів між державами та іноземними особами» та регулює врегулювання інвестиційних спорів [30].

Закон України “Про режим іноземного інвестування” регулює національний режим іноземного інвестування, визначає об’єктів та суб’єктів

іноземного інвестування, визначає державні гарантії іноземним інвесторам [52].

Також не менш важливими є Угоди між Урядом України та інших країн про сприяння та взаємний захист інвестицій, які підтверджують статус іноземного інвестора та дають певні гарантії. Такі угоди укладені Україною з більше ніж 70 країнами світу [56].

1.3. 1.3 Методика оцінки інвестиційної привабливості

Інвестиційна привабливість регіонів автори рекомендують проводити за допомогою наступних показників:

- Трудовий потенціал (S);
- Інфраструктурний потенціал (G);

В свою чергу трудовий потенціал оцінюється за такими показниками

- чисельність працівників, залучених до виконання наукових досліджень і розробок (людина);
- кількість учнів, студентів закладів професійної освіти і студентів вищих навчальних закладів на 10 000 населення (осіб);
- кількість лікарів усіх спеціальностей та середнього медичного персоналу на 1000 наявного населення (осіб);
- кількість виявлених злочинів (випадків) на 1 людину.

Таким чином, чисельність працівників та студентів описують якість людських ресурсів, що в свою чергу є обов'язковим фактором успішної реалізації інвестиційного процесу.

З огляду на пандемію Ковід -19 та зростання захворюваності населення, ще однією характеристикою трудового потенціалу повинно стати рівень медичного захисту населення. Крім того, особлива увага приділяється фізичному захисту населення, що в умовах нестабільного розвитку України є надзвичайно важливим питанням при створенні умов для відповідального інвестування.

До інфраструктурної складової інвестиційної привабливості входять:

- капітальні вкладення в охорону навколишнього середовища (млн. грн.);
- протяжність автомобільних доріг загального користування (тис. км);
- кількість інтернет-абонентів на 1000 осіб (чоловік);
- обсяг реалізованої інноваційної продукції (товарів, послуг)

промислових підприємств (тис. грн).

Таким чином, перший показник описує витрати економічних агентів на масштабні природоохоронні заходи в регіоні. Другий і третій індикатори характеризують мінімальні організаційні умови, які необхідно створити в регіоні для успішного збору коштів на проекти сталого розвитку. Вибір четвертого показника обумовлений тим, що обсяг інноваційної продукції показує, як держава може створювати умови для інвестиційного розвитку, оскільки в переважній більшості інноваційні підприємства здійснюють відповідальні інвестиції [26].

Таким чином, визначення інвестиційної привабливості може відбуватися за формулою:

$$IP = S \cdot P_S + G \cdot P_G, \quad (1.1)$$

Де IP - комплексна інвестиційна привабливість регіону; S - трудовий потенціал території; G - інфраструктурна складова інвестиційної привабливості; P_S , P_G - питома вага кожного показника інвестиційної привабливості.

Крім того, для визначення показників інвестиційної привабливості території потрібно врахувати рентабельність інвестицій:

$$I = E - RI, \quad (1.2)$$

Де I - інвестиційна привабливість регіону за територією/сектором; E - норма прибутку сектору, куди спрямовувалися інвестиції території/сектора; RI - ризикованість інвестицій, спрямованих на територію/промисловість.

У зв'язку з тим, що інвестиції в регіон можуть вкладатися одночасно в різні галузі (диверсифікація), а їх прибуток (рентабельність кожного об'єкта) може бути різною, показник економічної прибутковості приймається за середній регіональний.

$$RR = \frac{FR}{I} \quad (1.3)$$

Де RR - економічна рентабельність території (норма прибутку);

FR - залишок фінансового результату (прибуток мінус збиток);

I - Інвестиції, вкладені в основний капітал за останній рік (за регіонами)

[4].

2. Інвестиційна привабливість України та її окремих регіонів

2.1 Інвестиційна привабливість України за оцінкою міжнародних рейтингових агентств

Інвестиційну привабливість країн та регіонів у світі оцінюють 4 основних рейтинги [13]:

- 1) The Global Competitiveness Index
- 2) Index of Economic Freedom
- 3) Ease of Doing Business Index
- 4) International Business Compass.

The Global Competitiveness Index складається з 113 змінних, які детально описують конкурентоспроможність країн світу за рівнями економічного розвитку. Рейтинг складається з результатів опитування топ-менеджерів міжнародних компаній і з загальнодоступних джерел [6]. Україна посіла 92 місце в 2020 році в цьому рейтингу і піднялася на 2 пункти в порівнянні з 2019 роком.

Досвід міжнародних організацій говорить про прямий зв'язок між свободою економіки і успіхом їх розвитку, а також рівень свободи розглядають як рівень втручання держави в економіку. Показник економічної свободи України становить 56,2, та займає 127 місце у Індексі 2021 року. Її загальний бал зріс на 1,3 бали, насамперед через збільшення показника податкового навантаження [5].

Index of Economic Freedom заснований на 10 індексах :

- свобода бізнесу;
- свобода торгівлі;
- податкова свобода;
- державні витрати;
- грошова свобода;
- свобода інвестицій;

- фінансова незалежність;
- захист прав власності;
- свобода від корупції;
- свобода трудових відносин [59].

Ease of Doing Business Index заснований на десяти показниках регулювання бізнесу, які оцінюють тривалість і вартість дотримання підприємцем державних вимог щодо реєстрації підприємства, його діяльності, проведення торгових операцій, укладання договорів, оподаткуванню і ліквідації підприємства. В цьому році Україна посіла 64 місце з показником 70,2 бали. Розподіл основних показників наведений на рис. 2.1 [1]



Рисунок 2.1 – Складові Ease of Doing Business Index для України у 2020 році [5]

International Business Compass розраховується на основі 20 показників, згрупованих в 3 групи: економічні умови (дохід на душу населення; державний борг; прямі інвестиції на душу населення; інфляція; свобода бізнесу; інфраструктура; середня податкова ставка; ринковий потенціал), політичні та правові умови (політична стабільність ; якість законодавства; верховенство закону; боротьба з корупцією; свобода торгівлі, свобода інвестицій), соціально-культурні умови (зростання населення; безробіття; витрати на душу населення; охорону здоров'я, освіту, свобода праці).

Таблиця 2.1 – Методика оцінки інвестиційної привабливості територіальних одиниць

Фактори	Показники	Статистичні показники, що характеризують територіальні одиниці
Привабливість ринку (X1)	Розмір ринку	Валовий регіональний продукт, млн дол. США (X11).
	Купівельна спроможність	Валовий регіональний продукт на особу, USD (X12)
	Потенціал зростання ринку	Індекс обсягу валового регіонального продукту, у цінах минулого року, % (X13)
Ціна та якість праці (X2)	Витрати на оплату праці	Середньомісячна номінальна заробітна плата працівників, USD (X21)
	Виробничі можливості	Кількість працівників, тис. Осіб (X22)
	Здоров'я	Кількість відвідувань за зміну в амбулаторіях на 10 тисяч населення (X23)
	Освіта	Кількість студентів вищих навчальних закладів з акредитацією на 10 тис. Населення (X24).
Наявність необхідної інфраструктури (X3)	Енергетика	Виробництво електроенергії, млн кВт/год (X31) Vyrobnytstvo elektroenerhiyi, mln kVt/hod (KH31)
		Транспорт
	Загальна частка доріг з твердим покриттям, % (X33)	
	Щільність залізничних колій загального користування, км на 1000 квадратних кілометрів (X34)	
	Зв'язок (на 100 населення)	Кількість основних телефонних апаратів (X36)
		Кількість абонентів стільникового зв'язку (X37).
		Кількість передплатників Інтернет (X38).
Наявність природних ресурсів (X4)	Сільськогосподарські ресурси	Площа сільськогосподарських угідь, що перебувають у власності та користуванні сільськогосподарських підприємств та домогосподарств на кінець року; тис. га (X41)
		Експлуатація природних ресурсів
	Експорт руди, шлаку та золи, тис.	

		Доларів США (X43)
		Потенціал природного ландшафтного туризму (X44).
Безпека інвестиційної діяльності (X5)	Кримінальний	Рівень злочинності, випадків на 10 тисяч осіб (X51).
	Екологічний	Викиди забруднюючих речовин у повітря зі стаціонарних та пересувних джерел забруднення, т/км ² (X52)
		Утворення відходів на квадратний км, т (X53)
Політичні	Національна ідентичність населення (54X)	

створено на основі [14]

Для аналізу інвестиційної привабливості міст України проаналізуємо досвід провідних країн світу. У США були розроблені державні рейтинги інвестиційної привабливості на основі статистичних карт. Він базується на базових оцінках політичної інфраструктури, демографії та динаміки економічного руху. Статистична карта містить дані про всі держави у вигляді чотирьох узагальнених індексів: економічної ефективності, ділової активності, потенціалу економічного розвитку території та умов податкової політики [2].

Для цього необхідно побудувати відповідну інформаційну матрицю (табл. 2.1), яка складається з чотирьох стовпців: перша містить назву фактору інвестиційної привабливості; другий-відповідні показники (назви груп показників); треті показники, які доцільно використовувати на регіональному рівні. Загалом, можна визначити 23 показники для регіонального рівня на основі вивчення таких ключових джерел інформації [3, 8-12, 16].

2.2 Кредитний рейтинг міст України як складова інвестиційної привабливості

Кредитний рейтинг показує рівень ризику інвестиційного середовища країни і використовується інвесторами при пошуку об'єкта інвестування, та враховує політичний ризик.

Кредитний рейтинг - це оцінка якісної і кількісної інформації про боржника, в тому числі інформації, наданої боржником, і іншої закритої інформації, отриманої аналітиками рейтингового агентства. Рейтинг визначається міжнародним рейтинговим агентством за шкалою, прийнятою цим агентством.

Наявність кредитного рейтингу є важливою умовою інвестиційної привабливості і використовується на міжнародному рівні, в тому числі в переговорах з інвесторами та залучення коштів як за допомогою публічних пропозицій, так і в формі приватних розміщень.

Перелічимо 3 відомих рейтингових агентства: Moody's, Standard&Poor's та Fitch Ratings. Україна також співпрацює з японським агентством Rating and Investment Information, Inc. Показники, що використовуються різними агентствами представлені у таблиці 2.2.

Таблиця 2.2 – Показники, що використовуються різними агентствами для визначення кредитного рейтингу міста

Рейтинг	Показники
Fitch Ratings	Дохід на душу населення: ВВП на душу населення (долари США, курси обміну валют) Зростання ВВП: реальне зростання ВВП (%) Інфляція: Споживчі ціни (середньорічна зміна у %) Фінансовий баланс: баланс державного бюджету (% ВВП) кошти; баланс уряду Фіскальний борг: борг загального уряду (% ВВП) Зовнішній баланс: залишок поточного рахунку плюс чисті ПІІ (% ВВП)
"Standard & Poor's"	Оцінює ризики для економіки
"Moody's Investors Service"	ВВП на душу населення Зростання реального ВВП Рівень інфляції Фінансовий баланс/ВВП Залишок поточного рахунку/ВВП Зовнішній борг/ВВП
R&I Affirms B+	1) рамки управління місцевою владою, включаючи системи, положення та практику, 2) здатність та готовність національного уряду підтримувати органи місцевого самоврядування у своїй країні 3) кредитоспроможність окремого органу місцевого самоврядування, яка визначається переважно на основі економічних основ та податкових умов.

Складено автором на основі [13, 15, 17]

Наявність кредитного рейтингу розвиває місто, підвищує репутацію місцевого самоврядування через готовність приймати інвестиції і відкритого діалогу з інвесторами, дозволяє в дуже короткі терміни залучити значні фінансові ресурси в міський бюджет для вирішення соціально-економічних проблем.

Кредитний рейтинг впливає на:

- Поширення інформації про місто, створення інвестиційного іміджу міста.

- підвищення кількості потенційних інвесторів.

- Сприяння переговорам з кредиторами про зміну умов кредитних ліній.

- Підвищення ефективності управління витратами, пов'язаними із залученням кредитів.

- Підвищення шансів висунення міста в рамках будь-якого національного або міжнародного заходу.

- Кредитний рейтинг міст, що використовує Україна - Credit Rating. За цим рейтингом основні показники, що оцінюються для складання кредитного рейтингу муніципалітету наступні:

- рівень соціально-економічного розвитку (здатність регіону формувати ресурсну базу для розрахунку своїх зобов'язань: демографічна ситуація й трудові ресурси, виробнича і невиробнича сфера, інвестиційна діяльність та зовнішньоекономічна діяльність);

- фінансовий стан (надходження в місцевий бюджет і витрати на реалізацію програм і заходів, передбачених місцевою радою, аналіз їх структури, динаміки і збалансованості, фактори, які можуть призвести до дисбалансу між доходами і витратами);

- боргові зобов'язання, включаючи обсяг, динаміку і структуру боргу, а також боргове навантаження на місцевий бюджет в частині обслуговування зобов'язань і їх погашення;

- наявність комунального майна, а також якість системи обліку та управління комунальним майном;

- існуюча система управління, а також політична ситуація в регіоні і рівень взаємодії різних гілок влади;

- плани і перспективи подальшого розвитку [35].

Починаючи з 2012 року Державне агентство з інвестицій та управління національними проектами проводить оцінювання інвестиційного клімату регіонів для визначення рейтингу їх інвестиційної привабливості.

Рейтинг включає наступні показники:

1. індекс капітальних вкладень,
2. обсяг капітальних вкладень на душу населення,
3. швидкість збільшення або зменшення ВВП,
4. обсяг ВВП на душу населення,
5. частка проданої інноваційної продукції в загальному обсязі продукції та експорті товарів в розрахунку на 1 особу.

Рейтинг областей за інвестиційною діяльністю в динаміці наведений на рис. 2.2.



Рисунок 2.2 – Інвестиційна привабливість областей України за 2014-2019 роки [56]

В Україні створюється лише рейтинг регіонів України, і немає систематичного аналізу діяльності українських міст. Така ініціатива може

бути зроблена органами місцевого самоврядування у приватних фірм за рахунок власних коштів. В Україні рейтинг міст складає дві агенції: «Євро рейтинг» та ІВІ рейтинг.

«Євро рейтинг» використовує такі показники для аналізу:

- капітальні інвестиції на душу населення
- іноземні інвестиції на душу населення
- виконання будівельних робіт на душу населення ц відповідний період.

Також цей рейтинг враховує соціально-економічні показники, такі як:

- заробітна плата;
- введення будівельних об'єктів в експлуатацію
- працевлаштування
- послуги, що надаються.

2.3 Чинники, що впливають на інвестиційну привабливість

Інвестиційну привабливість регіону визначає набір факторів. Ці чинники можна розділити на великі групи за критерієм незмінності/мінливості у часі: жорсткі та м'які (рисунок 2.3).



Рисунок 2.3 – Класифікація чинників інвестиційної привабливості [54]

Жорсткі чинники – це фактори, вплив яких не можна змінити у короткостроковій перспективі. Але вони багато в чому визначають потенціал

території і є основою для середньострокових та довгострокових прогнозів розвитку. До них відносяться: географічне розташування області та її площа, природні ресурси, робоча сила, співпраця бізнесу з дослідними установами, розмір ринку: споживчий сектор, розмір ринку: бізнес-сегмент, інфраструктура (рис. 2.4) [54].



Рисунок 2.4 – Жорсткі фактори інвестиційної привабливості

«М'які» фактори розглядаються як перешкоди для розвитку виробництва або виходу на ринок. До них відносяться: діловий клімат, правила та процедури, відкритість влади, діловий оптимізм, успішний досвід реалізації інвестиційних проектів.



Рисунок 2.5 - М'які фактори інвестиційної привабливості.

Для набуття інвестиційної привабливості, регіон повинен мати такі фактори, як:

- природні умови регіонів,
- сформоване бізнес-середовище,
- соціально-економічні та адміністративні принципи,
- готовність населення розвивати малий бізнес,
- сприйняття ризиків і кваліфікація трудових ресурсів, наявність різних інституційні системи і їх розвиток.

Інвестиційний клімат - це середовище, в якому реалізуються інвестиційні проекти. Він формується під впливом політичних, економічних, правових, соціальних та інших факторів, що визначають рівень інвестиційного ризику і стан інвестиційної активності в регіоні.

Різні автори по різному визначають інвестиційний клімат. В таблиці 2.3 наведені різні визначення інвестиційного клімату.

Таблиця 2.3 – Поняття інвестиційного клімату

Автор	Поняття
Ланченко Є.О	«сукупність політичних, правових, економічних та соціальних умов, що забезпечують та сприяють інвестиційній діяльності вітчизняних та закордонних інвесторів»
Гуткевич С.А	«сукупність економічних передумов функціонування суб'єктів підприємницької діяльності»
О. Федорчак	«сукупність політичних, економічних, юридичних чинників та умов регулювання інвестиційної діяльності»
С. Мочерний і	«сукупність об'єктивних і суб'єктивних умов, які сприяють (гальмують) процесу інвестування народного господарства»
Інна НОВАК	«сукупність чинників мікро- та макросередовища, а саме економічного, політичного, правового та соціального характеру, які бере до уваги інвестор, ухвалюючи рішення щодо здійснення інвестицій на певному рівні – загальнодержавному, регіональному, галузевому тощо»

Створено на основі [23, 25, 34, 36, 38, 58]

Для поліпшення інвестиційного клімату нашої держави необхідно вирішити деякі проблемні питання:

- У регіонах при владі сьогодні виникає момент поділу інвесторів на українських і міжнародних. Подібні обставини негативно впливають на відношення міжнародних інвесторів, оскільки вони не впевнені в юридичних гарантіях;

- орієнтація української влади на отримання економічних ресурсів в основному від зовнішньоекономічних організацій, а не інвестицій [28, с. 347].

Міжнародні експерти називають такі фактори, що негативно впливають на інвестиційну привабливість України у 2020-2021 році:

- слабка судова система;
- високий рівень корупції;
- тіньова економіка;
- непередбачувані умови ведення бізнесу;
- гальмування необхідних для співпраці з МВФ реформ;
- висока кадрова ротація в уряді;
- нестабільність у відносинах України з зарубіжними партнерами,
- податковий тиск.

З метою підвищення інвестиційної привабливості та відновлення інвестиційної активності в регіонах необхідно вжити таких заходів:

1. Міністерству фінансів України внести поправки до Бюджетного кодексу, а саме питання нормування фінансування з Державного фонду розвитку.

2. Мінекономрозвитку повинно посилити державну підтримку для стратегічного розвитку індустріальних парків як важливого інструменту залучення міжнародних інвестицій та внести зміну до Закону України «Про індустріальні парки» щодо регіонального рівня.

3. Внести зміни до Бюджетного кодексу України, щодо спрямування бюджетних коштів на будівництво індустріальних парків у розмірі 10% бюджету розвитку обласного бюджету [30, с. 185].

4. Міністерству інфраструктури оновити перелік інвестиційних проєктів для міжнародних інвесторів. [32, с. 8].

5. Мінекономрозвитку необхідно розширити можливості для тих підприємців, які беруть участь в регіональних проєктах [32].

6. Мінекономрозвитку розробити інвестиційну стратегію країни і регіонів з метою отримання міжнародних інвестиційних ресурсів [21, с. 18].

На регіональному рівні органам місцевого самоврядування потрібно:

- підтримувати інвестиційну діяльність малих підприємств ;
- створювати інвестиційні форуми та ярмарки на місцевому рівні;
- розміщувати на національних інтернет-ресурсах інформацію про державні закупівлі з метою отримання заявок від різних учасників з різних регіонів;
- надавати допомогу громадським організаціям в комунікаційній підтримки;
- ініціювати створення промислових і наукових комплексів регіонального рівня. Завдяки високій результативності таких комплексів можливе залучення великої кількості міжнародних інвесторів;

- Розробка програм створення масштабних спортивних змагань, ярмарків, фестивалів на регіональному рівні, які дозволять дати старт розвитку економічної активності і залучити міжнародних інвестицій.

3. Управління інвестиційною привабливістю Прилуцької громади

1.4. 3.1. Характеристика Прилуцької громади

Проаналізуємо інвестиційну привабливість м. Прилуки.

Зручне географічне розташування міста дозволяє у радіусі 200 км дістатися столиці України та обласних центрів: Чернігова, Сум, Черкас, Полтави, основні автошляхи Київ-Харків республіканського значення проходить за 40 км від міста, траси Київ-Суми за 7 км та Кіпті-Бачевськ за 65 км.

Загальна характеристика міста представлена у табл. 3.1 [55]

Таблиця 3. 1. - Загальна інформація про місто (станом на 01.01.2020р.)

Площа (тис. км ²)	0,042
Площа у % до загальної площі країни	0,007
Населення чол	55215
Населення у % до загального населення країни	0,13
Щільність населення чол./ км ²	1314,6

У місті є унікальні археологічні, архітектурні та меморіальні пам'ятки історії та культури місцевого значення. Серед археологічних пам'яток, що збереглися донині, унікальні: городище літописного міста Прилуки, (XI-XII століття), слов'янське поселення та поховання (2 тис. р. до н.е), поселення черняхівської культури (III-IV ст. н.е.)

Серед найвідоміших архітектурних пам'яток: Полкова скарбниця, Преображенський собор, церква Святого Миколая зі дзвіницею, собор Різдва Пресвятої Богородиці, Вулична церква, скульптура Володимира Мономаха.

Сьогодні у місті збереглося 38 історичних будівель, що вражають своєю архітектурою та неповторністю.

Для залучення інвестицій потрібно проаналізувати виробничу та соціальну інфраструктуру. Соціальна інфраструктура складається з 9 установ культури, в тому числі 5 бібліотек, будинок культури, краєзнавчий музей, музична школа та школа мистецтв. Щорічно міські заклади культури організовують різні фестивалі та конкурси: Міжнародний молодіжний фестиваль, Фестиваль хореографічного мистецтва, Фестиваль акторської майстерності, Фольклорний фестиваль, Фестиваль творчості людей з обмеженими можливостями, Фестиваль театрального мистецтва, ярмарки, в яких приймають участь велика кількість фольклорних колективів та майстрів народної творчості.

Виробничий потенціал м. Прилуки представлений в таблиці 3.2.

Таблиця 3.2 – Виробничий потенціал м. Прилуки

Галузь	Підприємства
виробництво тютюнових виробів	ПрАТ «А/Т тютюнова компанія «В.А.Т.-Прилуки»
добувна та переробна промисловість	НГВУ «Чернігівнафтогаз» ПАТ «Укрнафта»
легка промисловість	ТОВ «Прилуцька швейна фабрика «Корона», ПрАТ «Прилуцька швейна фабрика», ТОВ «Алітоні»
машинобудування	ПрАТ «Завод «Будмаш»
хімічна промисловість	ДП «Пластмас» ТОВ «ТД Пластмас-Прилуки»
виробництво будівельних матеріалів	ТОВ ВТФ «Керамік-Прилуки»
харчова промисловість	ПрАТ «Прилуцький хлібозавод» ПрАТ «Прилуцький м'ясокомбінат»; ТОВ «Прилуцький завод — «Білкозин»
поліграфічна діяльність	КП «Прилуцька міська друкарня»
виробництво стільців	ТОВ «Янг-Україна»

Основним джерелом фінансування капітальних вкладень є кошти підприємств і організацій міста. Основними інвесторами є: ПАТ А/Т ТК «В.А.Т. – Прилуки», ТОВ «Алітоні», ДП «Пластмас», ТОВ «ТД ПластмасПрилуки», ПАТ «Прилуцький хлібозавод», ПАТ «Прилуцька

швейна фабрика» та інші. Обсяги капітальних інвестицій за 2013-2019 роки представлено в таблиці 3.3.

Таблиця 3.3 – Динаміка капітальних інвестицій за 2013-2019 роки у м. Прилуки [51]

Рік	2013	2014	2015	2016	2017	2018	2019
Капітальні інвестиції, млн. грн.	229,5	450,6	542,3	809,5	689,9	1028,9	762,6*

Обсяг прямих іноземних інвестицій станом на 1.01.2020 року у Чернігівській області становив 443 мільйони доларів. До міста Прилуки надійшло 374,5 мільйона доларів. Місто посідає перше місце в регіоні за обсягом прямих іноземних інвестицій, що становить 84,5% загального обсягу.

SWOT -аналіз м. Прилуки наведений у таблиці 3.4.

Таблиця 3.4 - SWOT -аналіз м. Прилуки

Сильні сторони	Слабкі сторони
Близькість до столиці та інших великих міст	Не велике місто
Історична спадщина	Недостатньо розвинена інфраструктура
Активна громада	Зношеність інфраструктури
Фестивали та ярмарки	Дефіцит робочих місць
Потужний економічний центр	Відсутність доступу до генерального плану
Значний експортний потенціал	Пам'ятки архітектури потребують реконструкції
Можливості	Загрози
Залучення інвестицій до пріоритетної галузі - туризм	Недостатній рівень промоції міста
Поліпшення інфраструктури міста	Політична нестабільність
Розширення промоції міста	Втрата можливостей для створення нових робочих місць
Пошук економічної активності	Втрата бюджетних надходжень від туристичного бізнесу
Залучення позабюджетних коштів для профілактичної роботи серед молоді	Відсутність фінансування

Фонд «Регіональний центр економічних досліджень та підтримки бізнесу» Рейтинг інституційної спроможності і сталого розвитку малих та середніх громад України представив Фонд «Регіональний центр економічних досліджень та підтримки бізнесу». Згідно рейтингу Прилуцька громада зайняла 8 місце (таблиця 3.5). Рейтинг інституційної спроможності для м. Прилуки знизився у 2021 році по відношенню до 2020 з 144,48 балів до 134,

Таблиця 3.5 - Рейтинг інституційної спроможності і сталого розвитку малих та середніх громад України 01.07.2021 року [50]

№ рейтингу	Назва громади	Область	Населення	статус	рейтинг
1	Тростянецька	Сумська	28,9	ОТГ	182,81
2	Коростень	Житомирська	65,0	місто	156,38
3	Славутич	Київська	25,0	місто	150,02
4	Кам'янець-подільський	Хмельницька	99,7	ОТГ	146,30
5	Миргород	Полтавська	40,1	місто	145,33
6	Володимир-волинська	Волинська	42,5	ОТГ	140,99
7	Бахмацька	Донецька	80,5	ОТГ	
6	Прилуки	Чернігівська	56,2	місто	135,43
7	Добропільська	Донецька	44,5	ОТГ	124,03
8	Пирятинська	Чернігівська	53,3	ОТГ	120,44

Цей рейтинг враховує наступні показники:

- «Відсутність/наявність корупційних скандалів в муніципалітеті за останні 2 роки»
- «Наявність конкретних дій у співпраці з іншими ОТГ»
- «Готовність органів міського самоврядування працювати над підвищенням рейтингу».
- «Політична активність голови громади».
- «Активність громади» .
- «Наявність/відсутність амбіційних планів органів міського самоврядування та їхня підтримка громадянським суспільством» .
- «Приєднання до ініціативи ЄС «Угода мерів».

•«Наявність впроваджених модернізаційних інфраструктурних проектів в сфері ЖКГ».

- «Участь громади в міжнародних проектах фінансової підтримки».
- «Наявність у громади міжнародних запозичень
- Громадський бюджет
- Наявність програми «Відкрите місто»
- Наявність програми «Розумне місто».
- Наявність програми «Безпечне місто».
- Наявність Інвестиційного паспорта громади
- Мапа інвестиційних пропозицій
- Проморолики громади
- Наявність ЕСКО контрактів
- Наявність структури енергоменеджменту
- Наявність громадських проектів рівня країни
- Офіційно призначена календарна дата Дня Енергії в громаді
- Спільні проекти з іншими громадами
- Креативні ініціативи муніципалітету 2018-2020 рр.
- Наявність бренду громади
- Якість промоції муніципалітету
- Наявність та якість сайту громади
- Співпраця з бізнесом, проекти державно-приватного партнерства
- Наявність та якість стратегій розвитку».

Місце Прилуцької громади серед 20 громад Чернігівської області на 1.07.2021 року показано на рис. 3.1. Як бачимо з рисунку, Прилуцька громада найбільш інвестиційно приваблива у Чернігівській області.



Рисунок 3.1 – Рейтинг 20 кращих громад Чернігівської області від 1.07.2021 року

1.5. 3.2. Методологія та оцінка інвестиційної привабливості Прилуцької громади

На сьогодні в економічній літературі є велика кількість робіт, присвячених різним теоретичним аспектам визначення інвестиційної привабливості. Для розрахунку ми вибрали інструменти, які використання міжнародними організаціями та провідними аналітичними центрами світу та враховують достатню кількість факторів.

Для приведення показників в одну величину в роботі використовується метод Min-Max, що дозволяє надати всі дані від 0 до 1.

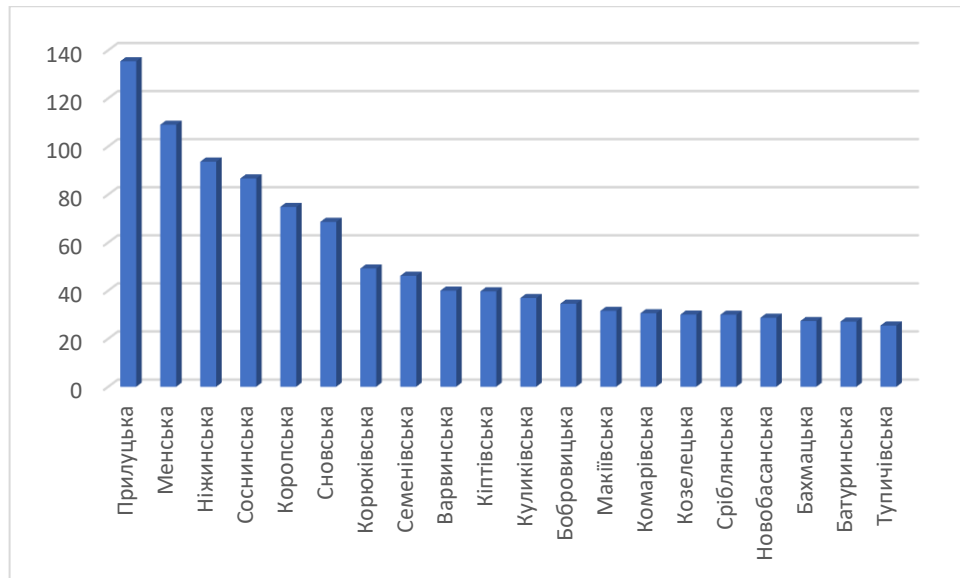
$$i_k = \frac{x_n - x_{min}}{x_{max} - x_{min}}, \quad (3.1)$$

де i_k – стандартизоване значення статистичного показника k .

x_n - значення статистичного показника для громади n ;

x_{max}, x_{min} – максимальне та мінімальне значення статистичного показника k ;

Наступним кроком у побудові індексу є визначення ваги кожного індикатора. У дослідженні використовується трирівнева структура індексу, а саме:

- Рівень двох груп факторів (м'який і жорсткий).
- Рівень факторів усередині однієї групи.
- Рівень статистичних показників у межах одного фактору (рис. 3.2)



Рисунок 3.2 – Структура індексу інвестиційної привабливості

I – індекс інвестиційної привабливості; G – показник, що характеризує групу факторів в цілому («жорстких» хб «м'яких»); F – - тий фактор; i -тий індикатор.

Кожний фактор інвестиційної привабливості визначається за формулою:

$$y = \sum_i^n w_i \cdot y_i, \quad (3.2)$$

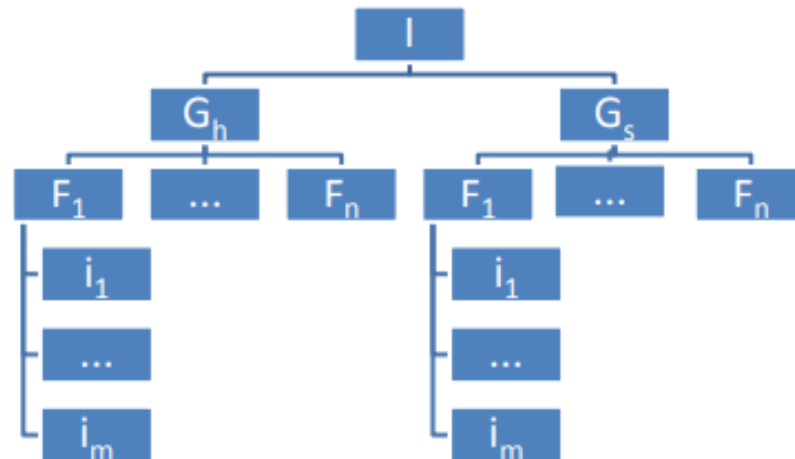
де w_i – вага величини; y_i – значення величини.

Загальний індекс інвестиційної привабливості знаходимо за формулою:

$$I = G_n \cdot G_i, \quad (3.3)$$

де G_n, G_i - показник, що характеризує групу факторів в цілому («жорстких» (hard) та «м'яких» (soft))

Нами було проаналізовано 5 громад Черніговської області, що займають перші місця у Рейтингу інституційної спроможності і сталого розвитку малих та середніх громад України.

До жорстких факторів нами пропонується взяти наступні: площа ОГТ, відстань доріг місцевого значення, кількість робочої сили, обсяг доходів бюджету, обсяг бюджету розвитку, обсяг видатків громади, кількість об'єктів інфраструктури.

Таблиця 3.6 – Жорсткі фактори інвестиційної діяльності

Фактори	Площа, км2	Доріг місцевого значення, км	Робоча сила, осіб	Обсяг доходів	бюджету розвитку	Обсяг видатків	Інфраструктура, об'єктів
Вага фактора	0,10	0,15	0,15	0,15	0,15	0,15	0,15
Прилуцька	56,2	181,7	52647	598945,5	2555,0	610186,1	106
Менська	448,59	375,626	24513	193870507,94	500000	204883	78
Ніжинська	105,58	234	67 709	536 015	571000	533 609,3	32
Сновська	1283	47,	22 086	160 762,5	12 808,3	160 762,5	172
Коропська	835,24	537,888	16521	65 667 924	3057	68708,00	87

Створено на основі [29, 40, 41]

Порівняння жорстких факторів інвестиційної привабливості представлено на рис. 3.3.



Рисунок 3.3 – Порівняння жорстких факторів інвестиційної привабливості по 5 громадам Чернігівської області

До м'яких факторів слід віднести: кількість реалізованих проєктів з іноземною підтримкою, відкритість влади, діловий клімат, ефективність державних органів.

Таблиця 3.7 – М'які фактори інвестиційної діяльності

Фактори	кількість реалізованих проєктів з іноземною підтримкою	відкритість влади	діловий клімат	ефективність державних органів
Вага фактора	0,25	0,25	0,25	0,25
Прилуцька	10	1	1	1
Менська	3	1	0	0
Ніжинська	18	1	1	1
Сновська	10	1	1	1
Коропська	10	1	1	1

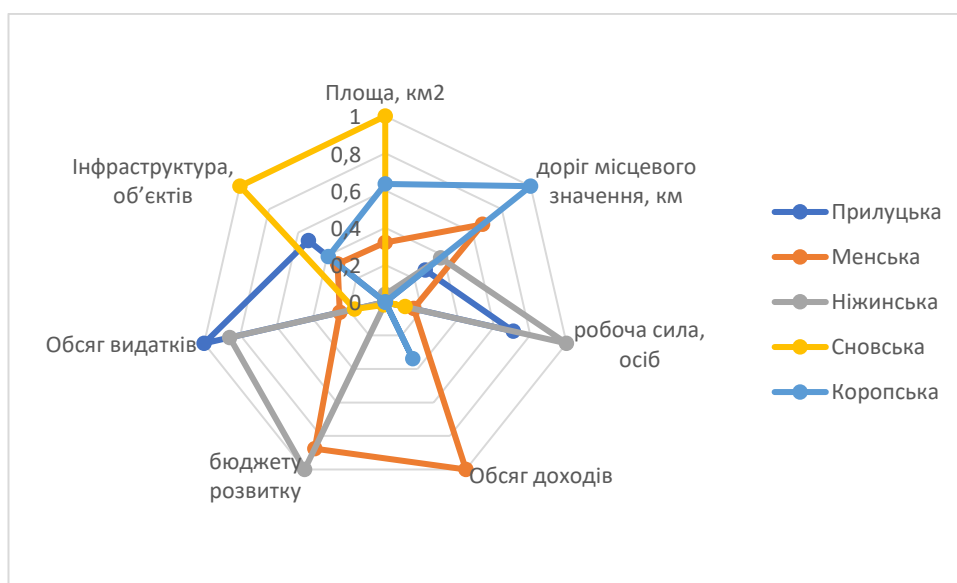
М'які фактори інвестиційної діяльності представлені на рисунку 3.4.



Рисунок 3.4 – М'які фактори інвестиційної діяльності

Індекс інвестиційної діяльності розраховуємо за формулою 3.3. Результати представимо у таблиці 3.8

Таблиця 3.8 – Індекс інвестиційної діяльності

Фактори	Жорсткі фактори	М'які фактори	Інвестиційна привабливість
Прилуцька	0,297362113	0,86666667	0,25771383
Менська	0,474810015	0,25	0,1187025
Ніжинська	0,49024376	0,75	0,36768282
Сновська	0,144514044	0,86666667	0,12524551
Коропська	0,264360021	0,86666667	0,22911202

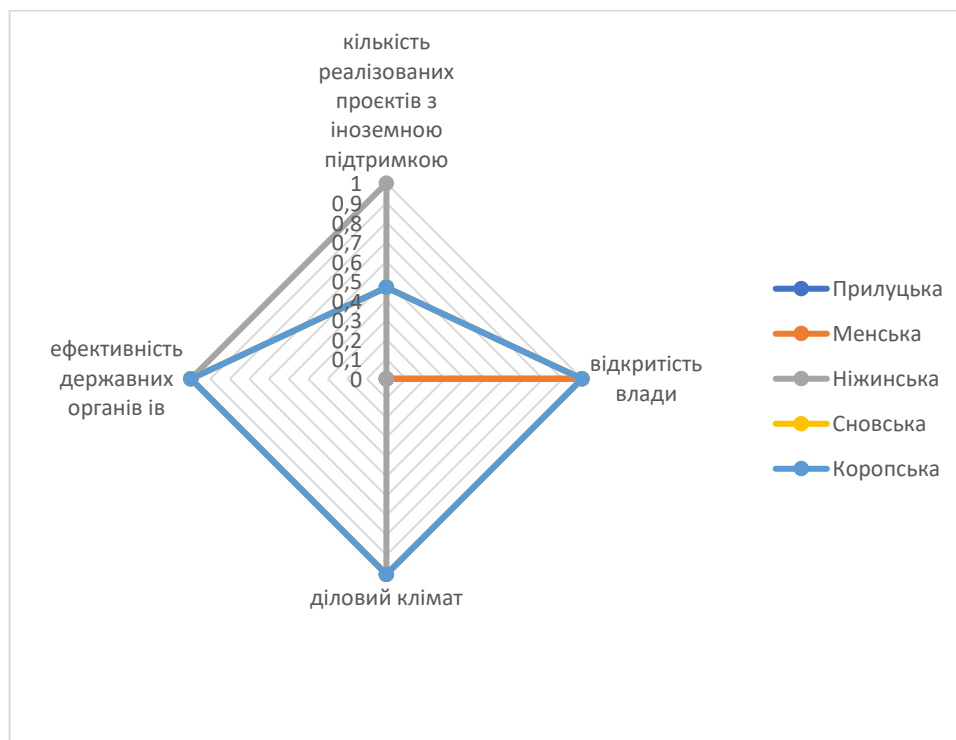
З таблиці 3.8 бачимо, що Ніжинська громада має найвищий результат. Прилуцька громада має значення 0,26 та посідає друге місце.

Для підвищення інвестиційної привабливості потрібно запропонувати такі заходи:

- Розвиток туристичного потенціалу. М. Прилуки має історичний спадок, тому може залучати туристів на постійній основі;
- Розвиток інфраструктури міста;
- розвиток бізнес-середовища;
- залучення іноземних інвесторів;
- участь у міжнародних конкурсах та програмах.

1.6. 3.3. Управління інвестиційною привабливістю Прилуцької ОТГ

Для підвищення інвестиційної привабливості потрібно розробити вдосконалити механізм управління інвестиційною привабливістю та розглянути взаємодію органів місцевого самоврядування та потенційних інвесторів. Механізм інвестиційної привабливості представлений на рис. 3.5.



Рисунок 3.5 – Механізм управління інвестиційною привабливістю.

Основна задача органів місцевого самоврядування – залучати інвесторів на основі державно-приватного партнерства, партнерства на рівні територіальної громади, співпраці територіальних громад, розробки ефективних програм їх розвитку та проектів інвестування і створювати привабливий інвестиційний клімат.

Для Прилуцької ОТГ пропонуємо залучати інвесторів як уже в існуючі виробництва так і створення нових.

Основні інвестиційні пропозиції представлені в таблиці 3.9. [39]

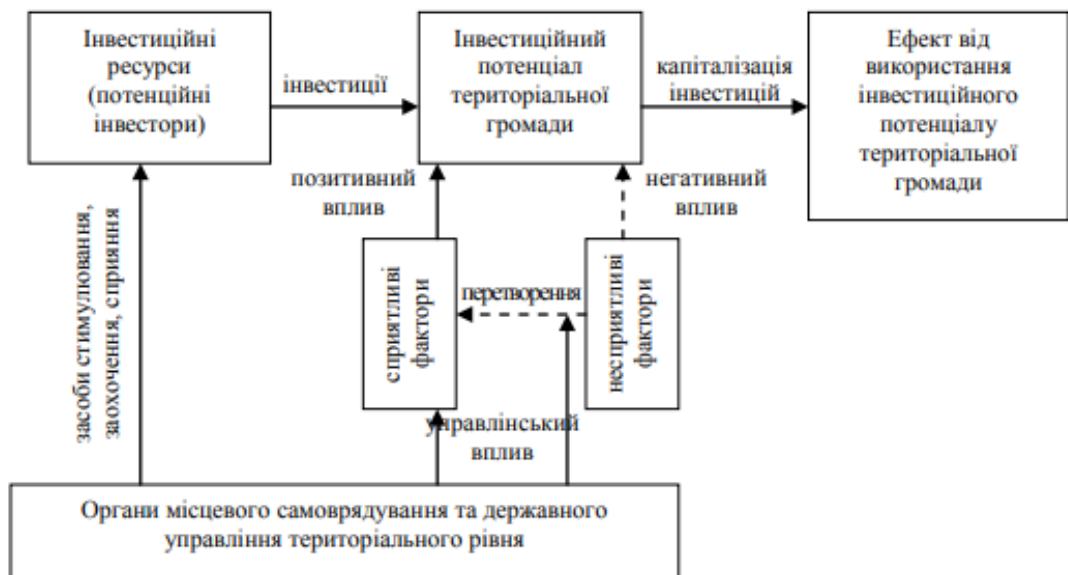
Проаналізуємо один з проектів «Створення культурно-мистецького центру «Творчий простір»».

Пропонуємо реконструкцію будинку В.П. Шкуратова - об'єкта культурної спадщини (колишня 4 школи) із пристосуванням його під арт-центр, який відіграватиме роль центру культури та творчості у місті громаді.

У Прилуках велика кількість активної та творчої молоді, яка прагне розвиватися, розвивати свій творчий потенціал та реалізовувати свої ідеї. Тому назріла гостра необхідність у створенні у місті єдиного простору, де завзята та творча молодь могла б проводити вільний час, розвиватися та розвивати культуру міста, регіону та країни загалом.

Таблиця 3.9 – Основні інвестиційні пропозиції Прилуцької ОТГ

Пропозиція	Опис	Цільове призначення	Варіанти використання	Примітки
Вільні земельні ділянки	Площа ділянки 4,4 га	Землі промислового значення	розміщення та експлуатація основних, допоміжних будівель та споруд підприємств переробної, машинобудівної та інших галузей промисловості	територія заводу ДП «Пластмас» ТОВ «ТД «ПластамсПрилуки»
Вільні земельні ділянки	3,5 га	Землі промислового значення	Для забудови	ділянка вільна від забудови
Виробничі приміщення	Загальна площа: 5500 м ²	Офісні, виробничі, складські приміщення	оренда, спільна діяльність.	територія ДП «Пластмас» ТОВ «ТД Пластмас-Прилуки»
Будівництво комплексу	Площа ділянки: 15139 м ²	Земельна ділянка з капітальними будівлями спорудами.	Будівництво комплексу з приміщенням для знефторюючої установки продуктивністю 24 м ³ /добу	Знаходиться у відокремленій від житлових будинків зоні, територія огорожена.
Створення культурно-мистецького комплексу	Площа ділянки: 3808,00 м ²		Реконструкція будівлі школи №4 під культурно-мистецький центр «Творчий простір»	Реконструкція будинку Шкуратова шляхом його реставрації з пристосуванням до потреб громади
Створення готельно-оздоровчого комплексу	Площа ділянки: 8 га.	Рекреаційна сфера	Створення сучасного готельно-оздоровчого комплексу та розширення спектру лікувальних послуг на базі КП санаторій «Берізка»	На території розміщується унікальне природне джерело мінеральної води.
Створення центру комплексної реабілітації осіб з інвалідністю	Площа ділянки: 1 178,51 м ²	Реконструкція частини нежитлової будівлі	реконструкція колишнього ДНЗ №7 під Центр комплексної реабілітації осіб з інвалідністю	

Створений культурно-мистецький центр надасть молоді місце для спілкування, культурної та освітньої діяльності та інших соціальних потреб. «Творчий простір» допоможе створити умови для розвитку особистості, культурного зростання та спілкування молоді Прилук та районів.

Основна вікова та соціальна аудиторія культурно-мистецького центру – молодь (25%), студенти (35%) та молодь до 40 років (10%). Найменша група – молодші школярі (10%) та дорослі громадяни, які будуть відвідувачами під час культурних заходів (20%). Таким чином, цільовою групою культурно-мистецького центру «Творчий простір» стануть:

- творчі та талановиті молоді люди (художники, дизайнери, скульптори, музиканти, фотографи), Центр для них може стати майданчиком для обговорення, надання досвіду, початку своєї кар'єри.

- жителі міста, району та області, потенційні відвідувачі культурних заходів;

- Школи мистецтв, Центри дітей та юнацтва, які зможуть реалізувати спільні творчі проекти;

- Прилукувський краєзнавчий музей. Може отримати можливість організувати виставки для молоді та всіх зацікавлених творчих мешканців міста, районів, районів;

- Туристи, як частина екскурсії містом.

Основні простори, що буде містити «Креативний простір»:

- Виставкові площі (6 шт.);

- Творчі студії (2 шт.);

- музейні фонди (6 прим.);

- Хол (зимовий сад, 1 шт.);

- їдальня-кафетерій "Арт-кафе" (1 штука);

- сан. вузли (5 штук, одна з яких для людей з обмеженими можливостями);

- переговорна (1 штука);

- конференц-зал (1 штука);

- Офіси (2 шт.).

Основні роботи, що необхідно виконати представлені в таблиці 3.10.

Таблиця 3.10 – Вартість основних ремонтних робіт «Творчий простір»

Вид робіт	Вартість, тис. грн
посилення фундаментів із посиленням стін приміщення	3236,6
заміна покрівельних конструкцій із встановленням нової покрівлі та водостоку	3034,56
утеплення стін	2654,89
заміна віконних та дверних блоків	1654,78
монтаж перекриттів та перекриттів	1859,23
внутрішнє та зовнішнє обладнання будівлі	2214,78
будова інженерних мереж водопостачання, каналізації, газопостачання	2987,63
встановлення окремої котельні з газовими котлами	200,46
будову зовнішнього та внутрішнього опалення, вентиляції	1025,45
електричні рішення для електропостачання та освітлення будівлі	1745,475
Всього	20613,855

Основні результати по проекту представлені в таблиці 3.11

Таблиця 3.11 – Основні результати по проекту «Творчий простір»

Показники успішності проекту	Значення показників станом на початок проекту	Значення показників станом на завершення бюджетного року					
		1 рік проекту	2 рік проекту	3 рік проекту	1 рік після завершення проекту	2 рік після завершення проекту	3 рік після завершення проекту
Середньорічна чисельність відвідувачів	0	0	0	-	10 тис. осіб	15 тис. осіб	20 тис. осіб
К-сть створених нових робочих місць	0	0	0	-	12	12	12
К-сть культурно-мистецьких заходів	0	0	0	-	20	20	30
К-сть щорічних виставок	0	0	0	-	15	16	18

Грошові надходження по проекту наведені в таблиці 3.12.

Таблиця 3.12 – Грошовий потік інвестиційного проекту «Творчий простір»

Грошовий потік, тис. грн					
1 рік проекту	2 рік проекту	3 рік проекту	1 рік після завершення проекту	2 рік після завершення проекту	3 рік після завершення проекту
11250	4600.855	5360	5200	5600	5400

Проаналізуємо показники інвестиційної ефективності проекту.

Чистий дисконтований дохід характеризує інтегральний ефект від реалізації проекту та визначається як величина, отримана дисконтуванням чистого потоку готівки, що накопичується протягом реалізацій проекту:

$$NPV = -IC + \sum CF_t / (1 + r)^t \quad (3.4)$$

де NPV - величина чистого дисконтованого доходу; IC - початкові інвестиції; CF_t — потоки грошових коштів у конкретний період терміну окупності проекту, які є сумами приток та відтоків грошових коштів у кожному конкретному періоді t (t = 1...n); r – ставка дисконтування.

$$NPV = -1125 - \frac{4600.855}{(1+0.15)^1} - \frac{5360}{(1+0.15)^2} + \frac{5000}{(1+0.15)^3} + \frac{5000}{(1+0.15)^4} + \frac{5000}{(1+0.15)^5} = 126,98 \text{ тис. грн.}$$

NPV > 0, то інвестиційний проект є вигідним

Індекс рентабельності інвестицій характеризує відносну результативність проекту. Він показує вартість чистого доходу, розрахованого за розрахунковий період одиницю вартості інвестицій.

$$PI = \frac{\sum_{i=1}^N \frac{CF_i}{(1+r)^i}}{CF_0} \quad (3.5)$$

де N – термін життя проекту; CF_i - чистий грошовий потік в i -му періоді;
 r – ставка дисконтування; CF_0 - грошовий потік в 0-ій точці (сума початкових інвестицій).

$$P_i = \frac{9305,65}{20613,855} = 0,45$$

Термін окупності служить визначення ступеня ризиків реалізації проекту та ліквідності інвестицій:

$$PP = K_0 / ПЧ_{сг} \quad (3.6)$$

Де K_0 - сума вкладених коштів; $ПЧ_{сг}$ – чистий прибуток у середньому протягом року

$$PP = \frac{20613,855}{5400} = 3,81 \text{ року}$$

Аналогічно проведемо розрахунки по всіх інших проектах (таблиця 3.13)

Таблиця 3.13 – Оцінка інвестиційної ефективності проектів Прилуцької ОТГ

Пропозиція	Капітальні інвестиції, тис. грн	Чистий дисконтований дохід, тис. грн	Індекс рентабельності інвестицій	Термін окупності
Вільні земельні ділянки	10000	110,3	0,36	2,6
Будівництво комплексу	10000	800,25	0,24	5,6
Створення культурно-мистецького комплексу	11236	126,98	0,45	3,81
Створення готельно-оздоровчого комплексу	14526	485,63	0,32	4,8
Створення центру комплексної реабілітації осіб з інвалідністю	13310,7	70,36	0,12	5,9

Висновки

В роботі було проаналізовано інвестиційний клімат Прилуцької ОТГ, зроблений СВОТ аналіз громади. Проаналізований Рейтинг інституційної спроможності і сталого розвитку малих та середніх громад України та доведено, що у 2021 році Прилуцька громада зайняла 8 місце серед всіх громад Чернігівської області. На основі цього дослідження було обрано 5 найефективніших громад Чернігівської області та проаналізована їх інвестиційна привабливість.

В роботі удосконалена методика оцінки інвестиційної привабливості громади та адаптована до українських реалій. Для розрахунку ми вибрали інструменти, які використання міжнародними організаціями та провідними аналітичними центрами світу та враховують достатню кількість факторів.

В роботі було визначено жорсткі та м'які фактори інвестиційної привабливості та на їх основі зроблена оцінка. До жорстких факторів нами пропонується взяти наступні: площа ОГТ, відстань доріг місцевого значення, кількість робочої сили, обсяг доходів бюджету, обсяг бюджету розвитку, обсяг видатків громади, кількість об'єктів інфраструктури.

До м'яких факторів слід віднести: кількість реалізованих проектів з іноземною підтримкою, відкритість влади, діловий клімат, ефективність державних органів.

За результатами розрахунків зроблено висновок, що Ніжинська громада має найвищий результат. Прилуцька громада має значення 0,26 та посідає друге місце.

Для підвищення інвестиційної привабливості потрібно запропонувати такі заходи:

- Розвиток туристичного потенціалу. М. Прилуки має історичний спадок, тому може залучати туристів на постійній основі;
- Розвиток інфраструктури міста;
- розвиток бізнес-середовища;

- залучення іноземних інвесторів;
- участь у міжнародних конкурсах та програмах.

Для підвищення інвестиційної привабливості потрібно розробити вдосконалити механізм управління інвестиційною привабливістю та розглянути взаємодію органів місцевого самоврядування та потенційних інвесторів. Основна задача органів місцевого самоврядування – залучати інвесторів на основі державно-приватного партнерства, партнерства на рівні територіальної громади, співпраці територіальних громад, розробки ефективних програм їх розвитку та проектів інвестування і створювати привабливий інвестиційний клімат.

В роботі розроблені основні інвестиційні пропозиції для інвесторів та зроблена оцінка економічної оцінки цих проектів.

Список використаних джерел

1. Alfaro L. et al. Doing business: external panel review. 2021.
2. Bose S., Roy S. K., Tiwari A. K. Measuring customer-based place brand equity (CBPBE): An investment attractiveness perspective *Journal of Strategic Marketing*. 2016. Т. 24. №. 7. С. 617-634.
3. Dorożyński T., Kuna-Marszałek A. Investments attractiveness: The case of the Visegrad Group countries. *Comparative Economic Research*. 2016. Т. 19. №. 1. С. 119-140.
4. Dzwigol H. et al. An entrepreneurship model for assessing the investment attractiveness of regions . *Journal of Entrepreneurship Education*. 2019. Т. 22. С. 1-7.
5. Index of Economic Freedom: веб-сайт. URL: <https://www.heritage.org/index/country/ukraine>
6. Kvilinskyi O., Kravchenko S. Optimization of innovative project realization conditions. *Zeszyty Naukowe Politechniki Poznańskiej. Organizacja i Zarządzanie*. 2016.
7. Kwilinski A. Development of industrial enterprise in the conditions of formation of information economics .*Thai Science Review*. 2017. С. 85-90.
8. Kwilinski A. et al. Mechanism for assessing the competitiveness of an industrial enterprise in the information economy . *Research Papers in Economics and Finance*. 2019. Т. 3. №. 1.– С. 7-16.
9. Kwilinski A. et al. Mechanism of formation of industrial enterprise development strategy in the information economy. *Virtual Economics*. 2018. Т. 1. №. 1. С. 7-25.
10. Kwilinski A. Mechanism of modernization of industrial sphere of industrial enterprise in accordance with requirements of the information economy. 2018.

11. Moody's upgrades Ukraine's ratings: web-site. URL: [https://mof.gov.ua/storage/files/Rating%20Action%20-%20Moody's-upgrades-Ukraines-ratings-to-B3-stable-outlook%20-%202012Jun20%20\(1\).pdf](https://mof.gov.ua/storage/files/Rating%20Action%20-%20Moody's-upgrades-Ukraines-ratings-to-B3-stable-outlook%20-%202012Jun20%20(1).pdf)
12. Mustafakulov S. Investment Attractiveness of Regions: Methodic Aspects of the Definition and Classification of Impacting Factors. *European Scientific Journal*. 2017. Т. 13. №. 10. С. 433-449.
13. R&I's Analytical Approach to Local Governments: web-site. URL: https://www.r-i.co.jp/en/methodology_basic/2019/09/methodology_basic_20190927_eng.pdf
14. Saidi S. et al. The place of transport infrastructures among the economic factors of foreign direct investment attractiveness in the meda-10 Region. *American Journal of Economics and Business Administration*. 2016. Т. 8. №. 1. С. 23-34.
15. S&P Global Ratings: web-site. URL: https://mof.gov.ua/storage/files/SP_Ukraine_Sep-13-2021.pdf
16. Schwab K., Zahidi S. Global competitiveness report: special edition 2020. – World Economic Forum Snieska, V., & Zykiene, I. (2015). City attractiveness for investment: characteristics and underlying factors. *Procedia-Social and Behavioral Sciences*, 213, 48-54.
17. Бураковський І., Правління Г. Індекс інвестиційної привабливості регіонів України 2014. URL:: http://www.ier.com.ua/files/publications/News/Index_present_IVB_28_04_2014_edited_final.pdf.
18. Гарагата, Т. В. Шляхи відновлення інвестиційної активності в регіонах України. *Інтернет–конференції ХНУМГ ім. ОМ Бекетова*. 2018.
19. Господарський кодекс України Г. закон України. *Офіційний вісник України*. 2003. №. 11.
20. Гуткевич С. А. Инвестиционная привлекательность аграрного сектора экономики //К.: Изд-во Европ. ун-та. 2003.
21. Економічна енциклопедія [Текст] : у 3 т. Т. 3 / редкол. :С.В. Мочерний (відпов. ред.) [та ін.]. К. : Вид. центр “Академія”, 2000. 864 с

22. Євтушенко Г. І., Дерев'янка В. М. Аналіз стану управління робочим часом та шляхи підвищення ефективності застосування Тайм-менеджменту в організації. *Збірник наукових праць Національного університету державної податкової служби України*. 2014. №. 1. С. 88-96.
23. Єльнікова Ю. В. Рейтингування регіонів України за рівнем привабливості для відповідальних інвестицій. *Інвестиції: практика та досвід*. 2020. №. 17-18. С. 63-68.
24. Задніпряна, Т. С. Управління інноваційно-інвестиційною діяльністю підприємства. *Стратегія и механизмы регулювання промислового розвитку*. 2009. №1. С. 346–353
25. Інвестиційний паспорт міста Прилуки. URL: <https://pryluky.cg.gov.ua/index.php?id=28405&tp=1>
26. Карлін, М. І. Управління дефіцитом бюджету України: проблеми та перспективи. *Економічний форум*. 2017. №1. С. 188-197.
27. Конвенція про порядок вирішення інвестиційних спорів між державами та іноземними особами ратифіковано Законом N 1547-III (1547-14) від 16.03.2000, (ВВР), 2000, N 21, ст.161 (поточна редакція — Ратифікація від 16.03.2000) URL: https://zakon.rada.gov.ua/laws/show/995_060#Text
28. Конституція України : Закон України від 20 жовтня 2019 р. № 47/Ст. 646-ВР. Відомості Верховної Ради України. 2020. № 4218. Ст. 32.
29. Ланченко, Є. О. Соціально-трудова проблеми розвитку інвестиційних процесів у сільському господарстві. *Вісник Вінницького політехнічного інституту*, 2012. 71-74.
30. Методологія Credit rating: web-site. URL: <https://www.credit-rating.ua/ua/about-rating/methodology/>
31. Мордань, Є. Ю., and А. В. Гуца. Інвестиційний клімат України та шляхи його поліпшення. *Інвестиції: практика та досвід* 2017. №17. С.33-38.
32. Мунька С. С. Аналіз інвестиційної привабливості регіонів України. *Вісник Хмельницького національного університету*. 2021. № 1. URL:

<http://journals.khnu.km.ua/vestnik/wp-content/uploads/2021/07/2021-1-E%D0%9D-17.pdf>

33. Новак, І. Сприятливий інвестиційний клімат як фактор активізації інвестування в Україні. *Вісник Тернопільського національного економічного університету*. 2015. №2. С. 18-27.

34. Паспорт міста Прилуки. 2020. URL: <https://pryluky.cg.gov.ua/index.php?id=10051&tp=1&pg=>

35. Паспорт громади. Менська міська об'єднана територіальна громада. URL: https://mena.cg.gov.ua/web_docs/18717/2020/06/docs/%D0%9F%D0%B0%D1%81%D0%BF%D0%BE%D1%80%D1%82%20%D0%B3%D1%80%D0%BE%D0%BC%D0%B0%D0%B4%D0%B8%2001012020.pdf

36. Паспорт Сновської міської територіальної громади Корюківського району Чернігівської області. URL: <https://snovmr.gov.ua/znajomstvo-z-mistom/pasport-gromady/>

37. Прилуцька міська рада: офіційний веб сайт. URL::<https://pryluky.cg.gov.ua/index.php?id=28406&tp=1>

38. Про інвестиційну діяльність: Закон України. від 18 вересня 1991 року № 1560-XII (поточна редакція — від 01.07.2021) . URL: <https://zakon.rada.gov.ua/laws/show/1560-12#Text>

39. Про зовнішньоекономічну діяльність: Закон України (поточна редакція — Редакція від 01.08.2021) URL: <https://zakon.rada.gov.ua/laws/show/959-12#Text>

40. Про усунення дискримінації в оподаткуванні суб'єктів господарювання, створених з використанням майна та коштів вітчизняного походження: Закон України від 17 лютого 2000 року № 1457-III (поточна редакція — Редакція від 25.06.2016) URL: <https://zakon.rada.gov.ua/laws/show/1457-14#Text>

41. Про інноваційну діяльність: Закон України від 4 липня 2002 року № 40-IV (поточна редакція — Редакція від 05.12.2012) URL: <https://zakon.rada.gov.ua/laws/show/40-15#Text>

42. Про спеціальний режим інноваційної діяльності технологічних парків: Закон України від 16 липня 1999 року N 991-XIV (поточна редакція — Редакція від 05.12.2012) URL: <https://zakon.rada.gov.ua/laws/show/991-14#Text>

43. Про пріоритетні напрями інноваційної діяльності в Україні: Закон України від 8 вересня 2011 року № 3715-VI (поточна редакція — Редакція від 05.12.2012) URL: <https://zakon.rada.gov.ua/laws/show/3715-17#Text>

44. Про стимулювання інвестиційної діяльності у пріоритетних галузях економіки з метою створення нових робочих місць: Закон України від 6 вересня 2012 року № 5205- (поточна редакція — Прийняття від 06.09.2012) URL: <https://zakon.rada.gov.ua/laws/show/5205-17#Text>

45. Про індустриальні парки: Закон України від 21 червня 2012 року № 5018-VI (поточна редакція — Редакція від 07.10.2021) URL: <https://zakon.rada.gov.ua/laws/show/5018-17#Text>

46. Про затвердження переліку пріоритетних галузей економіки: Розпорядження КМУ від 14 серпня 2013 р. № 843-р (поточна редакція — Прийняття від 14.08.2013) URL: <https://zakon.rada.gov.ua/laws/show/843-2013-%D1%80#n7>

47. Про затвердження Порядку відбору, схвалення і реєстрації інвестиційних проектів у пріоритетних галузях економіки та вимог до таких проектів: Розпорядження КМУ від 14 серпня 2013 р. № 715. URL: <https://zakon.rada.gov.ua/laws/show/715-2013-%D0%BF#Text>

48. Про режим іноземного інвестування: Закон України (поточна редакція — Редакція від 13.02.2021). URL: <https://zakon.rada.gov.ua/laws/show/93/96-%D0%B2%D1%80#Text>

49. Опанасюк, Ю.А. Методологічні основи оцінювання інвестиційної привабливості рекреаційного комплексу міських агломерацій. *Вісник Сумського державного університету*. Серія Економіка. 2020. № 1. С. 16-24. DOI: 10.21272/1817-9215.2020.1-2
50. Рейтинги інвестиційної привабливості. **URL::** <https://www.credit-rating.ua/ua/ratings/invest/>
51. Стратегія сталого розвитку м. Прилуки до 2025 року. URL:https://pryluky.cg.gov.ua/web_docs/5612/2018/11/docs
52. Федоренко О.О. Коваленко Н.В. Інвестиційна привабливість регіонів України. *Розвиток продуктивних сил і регіональна економіка*. 2020. №39. С. 273-276
53. Ференс О. Інвестиційний клімат України. *Юридичний журнал*. 2008. №. 3.
54. Федорчак, О. В. Основні підходи до наукового визначення інвестиційного клімату. *Ефективність державного управління*. 2016. (1-2 (1)). С. 162-171.
55. Чурута І. Інвестиційні рейтинги та їхній вплив на інвестиційний імідж країни. *Вісник Тернопільського національного економічного університету*. 2018. № 3.
56. Скільки інвестицій заходить в області України: хто лідер, а хто аутсайдер. Слово і діло. URL: <https://www.slovoidilo.ua/2020/10/16/infografika/ekonomika/skilky-investyczij-zahodyt-oblasti-ukrayiny-xto-lider-a-xto-atsajder>