

Матеріали XIII

студентської
конференції

ПЕРШИЙ КРОК У НАУКУ



9–13 травня 2022 року

Міністерство освіти і науки України
Сумський державний університет
Наукове товариство студентів, аспірантів,
докторантів і молодих вчених СумДУ

ПЕРШИЙ КРОК У НАУКУ

Матеріали
XIII студентської конференції
(Суми, 9-13 травня 2022 року)

Суми
Сумський державний університет
2022

ОРГАНІЗАЦІЙНИЙ КОМІТЕТ

- Ігнатенко Вікторія Михайлівна** – доцент кафедри електроніки, загальної та прикладної фізики СумДУ
- Нефедченко Василь Федорович** – доцент кафедри електроніки, загальної та прикладної фізики СумДУ
- Коваль Віталій Вікторович** – ст. викл. кафедри кібербезпеки СумДУ
- Уткіна Марина Сергіївна** – голова Наукового товариства студентів (слухачів), аспірантів, докторантів і молодих вчених СумДУ
- Сікора Владислав Володимирович** – голова НТСА ННІ МІ
- Линдін Микола Сергійович** – в.о. голови НТСА ННІ МІ
- Ус Яна Олександрівна** – голова НТСА ННІ БіЕМ
- Стеблянко Аліна Володимирівна** – голова НТСА ННІ права
- Чубур Вікторія Сергіївна** – голова НТСА ф-ту ТеСЕТ
- Шубенко Микола Миколайович** – голова НТСА ф-ту ЕлІТ
- Степанов Віталій Валерійович** – голова НТСА ф-ту ІФСК

СЕКРЕТАР КОНФЕРЕНЦІЇ

- Коваль Віталій Вікторович** – ст. викл. кафедри кібербезпеки СумДУ

СТУДЕНТСЬКИЙ СЕКРЕТАР КОНФЕРЕНЦІЇ

- Жолудьова Діана** – студентка факультету електроніки та інформаційних технологій СумДУ, гр. КБ-12

ОСНОВНЕ ЗАВДАННЯ КОНФЕРЕНЦІЇ – *подолання традиційного розриву між наукою та освітою.*

ЗАВДАННЯ КОНФЕРЕНЦІЇ:

- *формування зацікавленості молоді до наукової роботи;*
- *підготовка талановитої молоді для подальшої наукової роботи;*
- *підготовка молоді до участі у наукових конференціях;*
- *формування уявлень студентів про напрямки наукової роботи, що проводиться кафедрами СумДУ.*

СЕКЦІЇ КОНФЕРЕНЦІЇ:

Актуальні проблеми та перспективи розвитку сучасної медицини.

Біофізика.

Держава і право.

Математичні науки. Комп'ютерні та інформаційні технології.

Суспільство. Економіка. Управління.

Технічна фізика. Електроніка.

Філологія – Комунікації – Суспільство.

Сучасні технології у промисловому виробництві. Механічна інженерія. Актуальні екологічні проблеми.



***Актуальні проблеми та
перспективи розвитку
сучасної медицини***

ПОРІВНЯННЯ ЛЕТАЛЬНОСТІ ВАКЦИНОВАНОГО І НЕВАКЦИНОВАНОГО НАСЕЛЕННЯ МЕТОДОМ СТАНДАРТИЗАЦІЇ

Руденко А.В., студентка; СумДУ, ГР.м-101

З осені 2019 р. світ сколихнула пандемія COVID-19, яка триває і на даний час. Основною проблемою стало недостатнє вивчення цієї хвороби і відсутність дієвих методів лікування. Як наслідок - високий рівень смертності серед населення. Знизити рівень летальних випадків могла б вакцинація, але дехто вважає її неефективною, а частина - небезпечною. У зв'язку з цим є актуальним питанням вивчення летальності від COVID-19, як одного з індикаторів ефективності вакцинації.

Метою даної роботи є порівняння рівня летальності в двох групах хворих, щеплених від COVID-19, та не щеплених за допомогою метода стандартизації. Метод стандартизації - метод розрахунку умовних величин, який застосовується для усунення неоднорідності складу порівнюваних груп. Він демонструє, яким би був рівень летальності, якби його склад був однаковий [1].

Таблиця - 1. Летальність в групах вакцинованих і невакцинованих.

Вік	Вакциновані			Невакциновані		
	Інфіковані	К-ть смертей	Летальність	Інфіковані	К-ть смертей	Летальність
0-17	818	0	0,0000	336893	6	0,0018
18-29	33649	2	0,0059	24097	7	0,0290
30-39	71492	5	0,0070	25832	17	0,0658
40-49	130686	34	0,0260	15717	37	0,2354
50-59	99722	89	0,0892	6701	81	1,2088
60-69	56779	285	0,5019	2484	118	4,7504
70-79	34305	674	1,9647	917	115	12,5409
80+	12339	1358	11,0058	471	157	33,3333
Total	439790	2447	0,5564	413112	538	0,1302

Нами був проаналізований рівень летальності, госпіталізованих у реанімаційне відділення у Великобританії, в залежності від вакцинального статусу, за період 40-43 тижня (11-31 жовтня) 2021 р[2].

У дослідження були використані статистичні дані Великобританії, адже в Україні відсутня подібна інформація у вільному доступі.

За цією інформацією кількість інфікованих у групі вакцинованих склала 439 790, а смертей – 2 447. У групі невакцинованих інфікованих 413 112, смертей – 538. Рівень летальності в групі вакцинованих вище, ніж в групі невакцинованих 0,56 % проти 0,13 % (Див. Табл. 1).

Для усунення неоднорідності складу порівнюваних груп застосували прямий метод стандартизації. Після розрахунку стандартизованих показників рівень летальності у групі вакцинованих - 0,29 %, проти 1,55% у групі невакцинованих.

Отже, після порівняння летальності до стандартизації вона була вищою в групі вакцинованих. Після проведення стандартизації рівень летальності в групі невакцинованого населення став в 5,34 разів вище, ніж у вакцинованого населення. Також була помічена закономірність: чим старша вікова група, тим вищий показник летальності.

Вакцинація – це єдиний дієвий метод захисту від COVID-19. Особливо для населення старших вікових груп. На жаль, вакцинація не завжди допомагає уникнути хвороби, але дає можливість легше, а іноді навіть безсимптомно перенести її. Вакцинувавшись, люди дають можливість своєму організму бути підготовленим до боротьби і виробити імунітет. Населенню вкрай важливо вакцинуватися, щоб уникнути цієї небезпечної хвороби і зберегти своє життя та здоров'я та інших.

Керівник: к.мед.н., доцент Васильєв Ю.К.

1. Голованова І.А., Белікова І.В., Ляхова Н.О.«Основи медичної статистики» Навчальний посібник для аспірантів та клінічних ординаторів;
2. https://assets.publishing.service.gov.uk/government/uploads/system/uploads/attachment_data/file/1029606/Vaccine-surveillance-report-week-43.pdf

СУЧАСНИЙ СТАН РОЗВИТКУ ІНФОРМАЦІЙНИХ ТЕХНОЛОГІЙ В СИСТЕМІ ОХОРОНИ ЗДОРОВ'Я

Карпенко Анастасія, *студентка*; СумДУ, медичний інститут,
Мц.м-805

В даній роботі розглянемо стан інформаційних технологій (ІТ) в медичній сфері в Україні сатном на 2021 р. Прослідкувавши шлях становлення та впровадження роботи інформаційних систем (ІС) визначимо основні переваги та недоліки останніх. Гостро постає питання про сучасну електронну систему, яка б створювала стимул для пацієнтів щодо активної профілактики захворювань, шляхом активного залучення до самоконтролю здоров'я та попередження впливу модифікованих факторів ризику розвитку захворювань.

Сучасні технології значно спрощують роботу системи охорони здоров'я, роблять медицину доступнішою для населення, а процес надання медичних послуг — ефективнішим та точним, незалежно від географічного перебування лікаря та пацієнта, поитивно впливаючи на якість медичної допомоги населенню.

У директиві А58/21 Всесвітньої організації охорони здоров'я йдеться про те, що електронна охорона здоров'я «...відкриває унікальну можливість для розвитку суспільної охорони здоров'я.»

У 2017 році в Україні розпочалась реформа системи охорони здоров'я, головною особливістю якої стала система “гроші ходять за пацієнтом”. Інституціями, що мали впроваджити інформатизацію сфери стали— Міністерство Охорони Здоров'я (МОЗ), Національна Служба Здоров'я України (НСЗУ)

У 2018 році в Україні почала працювати центральна база даних електронної системи охорони здоров'я ЕHealth, в рамках якої було створено ряд ключових реєстрів (реєстр пацієнтів, спеціалістів, надавачів мед. послуг, звітність). Другим компонентом стала медична інформаційна система (МІС), яка автоматизує роботу лікаря, стаціонару, ведення електронних медичних карток, закладу охорони здоров'я.

З 2017 року первинна ланка закладів охорони здоров'я почала реєструватися в еHealth. МІС Helsi стала однією з перших медичних ІС. Починаючи з 2018 року у пацієнтів з'явилася можливість

самостійно обирати лікарів та укладати декларації з ними, а з 2019 року за урядовою програмою «Доступні ліки» лікарі розпочали виписувати електронні рецепти. Заклади вторинної та третинної ланки, які уклали договір з НСЗУ, у 2020 році стали отримувати гроші за медичні послуги, які були надані пацієнту. Станом на 2021 року МІС обрали понад 1 500 закладів по всій Україні 200 тисяч записів на прийом щодня, 50 тисяч зареєстрованих лікарів і 12 мільйонів пацієнтів.

Перевагами для пацієнтів є можливість знаходити та обрати лікаря, запис на прийом on-line, доступ до призначень лікаря, електронної медичної картки. Для лікарів - робота відповідно до клінічних протоколів, ведення історії хвороби пацієнтів, отримання результатів діагностики та аналізів. Для медичного закладу - комплексна автоматизація роботи, формування звітності та статистики.

Недоліками є відсутність навчання лікарів роботі з ІТ, недостатнє забезпечення сучасною технікою ЛПЗ, проблеми з захистом персональних даних, великий обсяг інформації, довготривале введення інформації (до 1 години), зависання системи та сервісу звітності, незрозуміла система кодування діагнозів/невідповідність кодів захворювань.

Як висновок варто сказати, що Україна має величезний науковий та кадровий потенціал у галузі інформаційних технологій. Попри наявні недоліки, які потребують доопрацювання (такі як: спрощення інтерфейсу, примноження серверів для усунення зависання системи та запобігання перенавантаження, масового та системного підходу до навчання мед.персоналу та популяризації електронного користування, забезпечення технікою лікарень, створення зрозумілої системи кодування у відповідності до МКХ-10, усунення програмно-технічних недоліків інформаційного сервісу система досить перспективна та необхідна у сучасних реаліях. Актуальним є впровадження МІС з можливістю зворотнього зв'язку.

Загалом розвиток ІТ для охорони здоров'я може виступити одним з важливих факторів, які могли б пришвидшити в українській медицині реальні реформи та еволюцію в напрямку покращення охорони здоров'я та надання якісних медичних послуг пацієнтам.

Керівник: Дрига Н.О.

KINESIOTHERAPY

Zaitseva Viktoria, student; SumDu, gr. FR-101

Kinesiotherapy is a method of active treatment and rehabilitation using simulators, various forms of movement and natural motor functions of a person.

The main goal of treatment is to eliminate the causes of pain in the affected joints and spine, to restore their functions to the maximum, increase the range of motion, and return to an active lifestyle. Mostly, after illness, surgery or injury, a person's muscles weaken, joint mobility decreases, natural movements are disrupted, which leads to a deterioration in the general condition. And any physical exercise makes not only the musculoskeletal system react, but all body systems: nervous, hormonal, immune, which significantly speeds up the healing process. Kinesiotherapy is based on the results of scientific and clinical studies of the work of the human muscular system and its influence on the human musculoskeletal system.

Depending on the patient's participation, kinesiotherapy is: active, when the patient moves himself (physiotherapy exercises, games for children); passive, when the movements of the patient's limbs are carried out either by specialists or with the help of special apparatus or devices (massage, mechanotherapy, etc.). The effect of exercise will be noticeable if you adhere to the following rules: regularity, availability of the necessary equipment, from simple to complex, control by a specialist.

Exercise therapy is successfully used in disorders of the central and peripheral nervous system: neuritis and neuralgia, neuropathy, Parkinson's syndrome, multiple sclerosis, sleep disturbances, anxiety disorders, traumatic brain injury. Also suitable for diseases of the musculoskeletal system: osteochondrosis, disc herniation, intervertebral instability, spinal curvature, shoulder and knee arthropathy, arthritis and arthrosis.

Contraindications: occurrence or exacerbation of pain during exercise, neoplastic diseases of the spine and joints, acute injuries from tendon.

Kinesiotherapy is an ideal method of healing for problems of the musculoskeletal system.

Academic Advisor: Iryna Liashenko, Associate Professor

ELECTROSLEEP THERAPY

Berlet Alina, student; SumDU, gr. FR-101

Electrosleep is a treatment method based on the use of low-frequency pulse currents.

It affects the central nervous system; this causes its inhibition, which leads to sleep. It can be said that the characteristics of electric sleep are very close to natural sleep. But it is also very different from medication sleep. It is very important that this procedure does not cause complications and does not lead to intoxications.

The electronic method was developed in 1948 by a group of Soviet scientists: Liventsev, Gilyarevsky, Segal and others. In Western countries, this technique is called electrical analgesia.

The mechanism of action of electrons is unclear. It is believed that when it reaches the cerebral cortex, the pulsed current intensifies the inhibitory process, leading to sleep. Inhibition also applies to structures where excessive activity may trigger the development of disease.

During the forced rest period of the brain, the regeneration process is activated, which is good for all body systems. At the same time, endorphins-the "happiness hormone"-can improve mood and increase the production of analgesic effects.

The operation is performed in a separate, well-ventilated room, absolutely quiet or accompanied by calm music. Ask the patient to lie on the sofa and cover with a blanket.

Use a special mask or rubber ring with 4 metal cups to supply power. Two of them are connected to the cathode of the generator by wires, and the other two-are connected to the anode.

Place the mask on the patient's eyes. The cup is placed on the track and temple. If using a baffle, wear it on the forehead. With the help of shoulder straps, the structure is fixed to the back of the head. Place a cotton swab soaked in warm water under the cup.

The medical staff sets the required pulse frequency and turns on the device. The current intensity is determined individually according to the patient's feelings. Slowly turn the generator knob and the expert gradually increases the parameter value until the patient feels a slight vibration in the

eye area. In the current case of overdose, patients will complain of severe pressure and tingling under the bandage.

Everyone responds differently to surgery. Some sleep during the entire meeting. Others fell asleep immediately after finishing. The second half means not sleeping, and the second half-dozing off.

Electrosleep is usually suitable for children between 3 and 5 years old. At the same time use low frequency and small current force. The duration of the meeting is also shorter.

For adults, the pulse frequency is also individually selected by the expert, but the severity of the disease and the general condition of the patient will be considered. The usual frequency is 10-150 Hz, the current-up to 10 mA, and the voltage-50-80 volts. It can be used for almost any type of disease. The duration of the session can vary from 30-40 to 60-90 minutes. In most cases, the duration of the operation depends on the nature of the pathological process and the individual characteristics of the patient. In order to obtain positive results, the procedure should be performed every day or every other day.

Usually 10-15 lessons are arranged for the course.

Pulse current is a weak stimulus. It has a monotonous rhythm effect. During the operation, electric current enters the patient's brain through the eye socket. There, it spreads along the blood vessels and reaches the hypothalamus and reticular structures of the human brain. This allows you to produce a special psychological and physical state, which leads to the restoration of mood and body fluid balance.

Electrosleep helps to improve the blood supply to the brain, and has a calming effect. This process stimulates the hematopoietic process in the human body, normalizes blood coagulation, activates the function of the gastrointestinal tract, and improves excretion and reproductive system activities. Helps reduce cholesterol in the blood. Electrosleep can also restore impaired carbohydrate, lipid, protein and mineral metabolism. It can be used as an antispasmodic and has a hypotensive effect

Academic Advisor: Iryna Liashenko, Associate Professor

1. ywoman.ru
2. FEIGHNER, JOHN P., STUART L. BROWN, and J. EDWARD OLIVIER. "Electrosleep therapy: a controlled double blind study." *The Journal of nervous and mental disease* 157.2 (1973): 121-128.

НОВІТНІ ТЕХНОЛОГІЇ В ЛІКУВАННІ ДЦП

Хисна О.О, студентка; СумДУ, гр.МЦ.м - 101

Дитячий церебральний параліч (ДЦП) – найчастіше стає причиною рухових порушень у ранньому дитинстві, що зумовлює довічну інвалідність. Понад 17 млн людей за статистикою страждають від дитячого церебрального паралічу.

Передчасні пологи та асфіксія – ускладнення, що зустрічаються найчастіше та призводять до уражень центральної нервової системи та представлені сукупністю захворювань, які об'єднують під назвою «дитячий церебральний параліч». ДЦП – комплекс захворювань нервової системи, клінічні ознаки якого охоплюють широкий спектр відхилень, переважно порушень руху та рівноваги, що набуваються внаслідок відхилень розвитку мозку або пошкодження його частин, які здійснюють контроль м'язового тону та рухової активності. Рухові розлади здебільшого супроводжуються когнітивними дефектами.

На даний момент не існує єдиного підходу до корекції рухового дефіциту та розумових порушень, тому лікування ДЦП викликає складності. Існують різні методи – консервативні та хірургічні, але кожен з них має свої недоліки. Новітнім є метод лікування ДЦП за допомогою трансплантації стовбурових клітин.

Вперше термін “стовбура клітина” використали у 1909 році. Роль цих клітин в організмі, можливості їх практичного застосування протягом ХХ століття вивчали та постійно доповнювали дослідники багатьох країн.

Дослідники у галузі медицини вбачають багато перспектив застосування стовбурових клітин. Людські хвороби мають потенціал до змін свого зовнішнього вигляду завдяки цим клітинам. Вважається, що їх можна використовувати для лікування онкозахворювань, уражень спинного мозку, хвороб Паркінсона та Альцгеймера.

Також стовбурові клітини відкривають широкі можливості у реконструктивній медицині. В Україні вони вже застосовуються для лікування термічних і хімічних опіків високого ступеня. Диференціюючись в будь-яку тканину організму, забезпечують

відновлення шкірних покривів, навіть на великих ділянках. При використанні аутологічних стовбурових клітин, відсутній ризик відторгнення, який існує при застосуванні донорського матеріалу.

В результаті багатьох досліджень було доведено ефективність та розроблено нейрохірургічний алгоритм лікування ДЦП за допомогою ембріональних стовбурових клітин (ЕСК), з урахуванням ступеня, типу захворювання та віку пацієнта. ЕСК мають необмежені перспективи використання та надзвичайний потенціал до диференціації є дуже перспективними, але ці властивості роблять їх небезпечними з точки зору онкогенності.

Багатим джерелом стовбурових клітин є пуповинна кров, яка може бути зібрана при народженні. Вона містить: мезенхімні стовбурові клітини (МСК), велику кількість гемопоетичних стовбурових клітин (ГСК) та попередники ендотелію. Значна перевага збору пуповинної крові – абсолютна безболісність процесу та повна безпека. Такий метод отримання стовбурових клітин відповідає усім етичним нормам.

Важливий фактор появи МСК в нервовій тканині - індукція ендогенного нейрогенезу та стимуляція нейропластичності. Введення МСК покращує роботу мозку, запобігає розвитку запалення мозку, дегенерації та, зокрема, проліферації астроцитів. За допомогою ін'єкції МСК можна покращити функціональні та структурні порушення мієліну в тканинах головного мозку. Відбуватиметься відновлення трофіки та поліпшення метаболізму нервової тканини. За результатами дослідження було продемонстровано позитивну динаміку рухових функцій у пацієнтів, хворих на ДЦП, що спричинило значне покращення якості життя.

Найвідомішим дослідженням лікування ДЦП за допомогою пуповинної крові є протокол розроблений Джоан Курцбергом, доктором медицини з Університету Дюка, США. Лікування дітей власною пуповинною кров'ю розпочато ще у 2005 році. У 2018 Університет розпочав клінічне випробування з використанням донорської пуповинної крові.

Керівник: Кіптенко Л.І., доцент

ПРИНЦИПИ ПЕРШОЇ ЕКСТРЕНОЇ ПСИХОЛОГІЧНОЇ ДОПОМОГИ ПОСТРАЖДАЛИМ У НАДЗВИЧАЙНИХ СИТУАЦІЯХ

Сокрута А. М., *студентка*; СумДУ, гр. ПЛ-91

Щоразу, коли відбувається лихо чи надзвичайна ситуація будь-якого масштабу, чи то в Україні, чи за кордоном, психологи можуть бути мобілізовані для надання допомоги. Психолог, який працює у надзвичайних ситуаціях, надає первинну психологічну допомогу жертвам, їх сім'ям та підтримує рятувальників. Основні функції психолога в осередку надзвичайної ситуації – допомогти людям впоратися з гострими фазами стресу та відновити їх здатність приймати рішення та діяти. Не залежно від специфіки надзвичайної ситуації можна виокремити 5 основних принципів надання першої психологічної допомоги.

1. *Створення почуття безпеки* означає, що йде повідомлення системі управління мозком, що стресова ситуація позаду. Психолог може це зробити, прикривши постраждалого від тривожної сцени або пояснивши йому, що він у безпеці.

2. *Заспокоєння* як стабілізація психічного стану постраждалого відбувається із використанням простих інструментів, наприклад, контролю дихання. Для цього психологу важливо контролювати власне самовладання.

3. *Забезпечення особистої та колективної ефективності* як передумови досягнення бажаного результату. Психолог може допомагати постраждалому розвинути самоефективність, зробивши його активним учасником власного порятунку.

4. *Встановлення психологічного зв'язку* відбувається через використання імені співрозмовника, вияв емпатії, активне слухання тощо та допомагає долучити постраждалих до отримання психологічної, соціальної та ін. підтримки.

5. *Формування надії* як віри в те, що, не зважаючи на всі складності актуальних подій, у подальшому ситуація покращиться. Збереження надії так само важливо для окремих учасників надзвичайної ситуації, як і для кризового психолога, який виконує свої професійні обов'язки.

Керівник: доцент Улунова Г. Є.

ОГЛЯД ПАЦІЄНТІВ ЗА ДОПОМОГОЮ ПРИСТРОЮ TYTOSARE В УМОВАХ ДИСТАНЦІЙНОГО НАВЧАННЯ СТУДЕНТІВ МЕДИЧНИХ СПЕЦІАЛЬНОСТЕЙ

Сердюк К.Л., *студентка*; СумДУ, гр. МЦ.м – 939

В умовах пандемії Covid-19 дистанційне навчання студентів медичних спеціальностей унеможливує їх роботу «біля ліжка хворого» на клінічних базах університету. Проте на кафедрі хірургії, травматології, ортопедії та фізіотерапії СумДУ з'явилася можливість застосування пристрою ТайтоКер (TytoCare), який дозволяє проводити обстеження пацієнта.

ТайтоКер – це зручний електронний пристрій, який дозволяє прослухати аускультацию серця і легень пацієнтів, як у клініці, так і дистанційно; переглянути відео вух та горла пацієнтів; виміряти температуру тіла пацієнтів; і сфотографувати шкіру пацієнтів. Система складається з таких пристроїв: отоскоп, стетоскоп, термометр, камера і депресор (шпатель) язика для обстежень горла.

Пристрій може записувати цифрові зображення (світлини), відео та звук, а також може передавати ці дані лікареві (студенту) для постановки діагнозу. Це можна зробити як через Інтернет (під час відеоконференції з пацієнтом), так і передачею заздалегідь підготовлених файлів обстеження. Крім того, можна використовувати пристрій для проведення обстежень безпосередньо у клініці, і зберігання результатів обстежень.

За допомогою студента чи викладача пристрій підключається до мобільного пристрою пацієнта для забезпечення процесу обміну даними та відео з лікарем у режимі віддаленого доступу, через мережу Інтернет. Користуючись платформою, що ґрунтується на «Хмарних технологіях» (cloud-based platform) ТайтоКер (TytoCare), доступ до якої надається веб-браузером, можна як керувати процесом виконання обстежень, так і переглядати результати (зберегти і передати результат), або ж проводити віртуальний сеанс дистанційно (онлайн), на основі відео-обміну.

Застосування такого пристрою дозволяє прирівняти дистанційне навчання студентів-медиків до повноцінних практичних занять в клініці.

Керівник: Олещенко Г.П., к.м.н., *асистент*

ДО ПИТАННЯ ПЕРСПЕКТИВ ЛІКУВАННЯ ХВОРОБ ПЕЧІНКИ ЗА ДОПОМОГОЮ СТОВБУРОВИХ КЛІТИН

Пташенчук Т.Р., студент; ННМІ СумДУ; МЦ.м-103

Печінка – найбільша залоза людського організму. Вона виконує велику кількість функцій. Печінка є одним із небагатьох органів, здатних до самовідновлення. Навіть коли 70% її клітин пошкоджено або навіть зруйновано. Саме тому висока здатність печінки до регенерації завжди привертала увагу науковців і лікарів.

Новітні дослідження показали, що в основі процесу самовідновлення печінки лежить просте ділення клітин. Науковці точно не можуть дати однозначної відповіді, що саме є рушійною силою такого типу регенерації печінки. Проте найбільш вірогідним варіантом визнають наявність в органі стовбурових клітин. Їх плюрипотентність дає широкі клінічні можливості в лікуванні дегенерованих або пошкоджених тканин. Одним із найбільш перспективних і прогресивних напрямів дослідження самовідновлення печінки є розвиток технологій для індукції в стовбурових клітинах їхньої диференціації в гепатоцити [1].

Останнім часом велику увагу приділяють вивченню мезенхімальних стовбурових клітин, які є популяцією мультипотентних клітин і здатні диференціюватися в похідні сполучної тканини. Такий інтерес викликано тим, що ці клітини виділяють із жирової тканини, через що вони є більш доступними, ніж клітини кісткового мозку [2].

У наш час лікування термінальних стадій захворювань печінки можливе лише шляхом трансплантації. Мезенхімальні стовбурові клітини можуть покращити прогнози летальних стадій захворювання печінки в якості ад'ювантної терапії. Це може бути перспективним через низку особливостей цих стовбурових клітин: 1) здатність диференціюватися у гепатоцитоподібні клітини; 2) здатність мігрувати і приживатися на місцях пошкоджених тканин; 3) можливість отримання з кількох потенційних джерел: пуповини, пуповинної крові, жирової тканини, м'язів, дерми і печінки [1].

Thorgeirsson S.S. довів, що стовбурові клітини печінки відрізняються від класичних систем стовбурових клітин. Активація цих клітин зростає після втрати маси печінки. Крім того, клітини-попередниці печінки морфологічно не відрізняються у різних видів тварин і людини [3].

Лікування стовбуровими клітинами ставить за мету усунути пошкоджені гепатоцити і виправити розбалансованість регенерації і дегенерації екстрацелюлярного матриксу. Оскільки для стовбурових клітин дуже важливе мікрооточення – стовбутова ніша. У печінці ця ніша вміщує в себе справжні стовбурові клітини або клітини-попередниці [4].

Liu Z.C. і Chang T.M. зробили справжній прорив у лікуванні печінки стовбуровими клітинами. Вони створили мікрокапсулу зі стовбуровими клітинами, яку ввели внутрішньочеревинно при печінковій недостатності піддослідним щурам. Після цього вчені спостерігали трансдиференціацію цих клітин у гепатоцити. Вже сьогодні пацієнтам із цією патологією пропонують трансплантацію клітин, здатних до відновлення популяції пошкоджених гепатоцитів [5].

Разом із тим дослідники зазначають, що дуже складно контролювати процес проліферації і диференціації стовбурових клітин. Тому при лікуванні хвороб печінки цими клітинами є ризик їхньої злякисної трансформації і розвитку гепатоцелюлярної карциноми [6].

Керівник: Гордієнко О.В., асистент

1. Lee S. M., Lee S. D., Wang S. Z. [et al.] Effect of mesenchymal stem cell in liver regeneration and clinical applications. *Hepatoma Res.* 2021. Vol. 7. P. 53.
2. Ra J. C., Shin I. S., Kim S. H. [et al.] Safety of intravenous infusion of human adipose tissue-derived mesenchymal stem cells in animals and humans. *Stem Cells Dev.* 2011. Vol. 20. P. 1295-1296.
3. Thorgeirsson S. S. Hepatic stem cells in liver regeneration. *FASEB J.* 1996. Vol. 10. P. 1249-1256.
4. Soto-Gutierrez A., Navaro-Alvarez N., Yagi H. [et al.] Stem cells for liver repopulation. *Curr. Opin. Organ Transplant.* 2009. Vol. 14(6). P. 667-673.
5. Liu Z. C., Chang T. M. Artificial cell microencapsulated stem cells in regenerative medicine, tissue engineering and cell therapy. *Adv. Exp. Med. Biol.* 2010. Vol. 670. P. 68-79.
6. Quante M., Wang T. C., Quante M. Stem cells in gastroenterology and hepatology. *Nat. Rev. Gastroenterol. Hepatol.* 2009. Vol. 6(12). P. 724-737.

ДЕЯКІ АСПЕКТИ ЛАЗЕРНОЇ ЕПІЛЯЦІЇ

Таценко О. В., *студент*; Медичний інститут СумДУ, гр. МЦ.м-104

Лазер – фізичний прилад, який випромінює пучки монохроматичного світла видимого або інфрачервоного діапазону, що не розсіюється. Параметри, характерні для певних видів лазерів, такі: енергія імпульсу, довжина хвилі, тривалість імпульсу, дивергенція променя. Залежно від зазначених характеристик розрізняють низькоенергетичні (терапевтичні) і високоенергетичні (хірургічні) лазери. Так, низькоенергетичні лазери (ОКГ-12, ОКГ-13, ЛГ-56, ЛГ-75, АТ-1, рубіновий) застосовують із метою активізації обмінних процесів у шкірі, прискорення проліферації епітелію й репаративних процесів у сполучній тканині, зменшення інтенсивності алергічних реакцій шкіри.

Лазерна епіляція (ЛЕ) – це найсучасніший метод видалення небажаного волосся. В апаратах використовується три види лазерів: Nd-qsw (неодимовий), олександритовий і діодний.

Принцип дії ЛЕ базується на властивостях лазерного променя вибірково впливати на волосся і волосяний фолікул: за їх ушкодження припиняється ріст певного волосся. Під час цієї процедури концентрований пучок світлових променів випалює волосяні фолікули через нагрівання пігменту, що визначає колір волосся, – меланіну.

Відомо, що стрижень волосся нагрівається першим і проводить тепло до ділянки паросткової зони фолікула. Необхідно зазначити, що на поверхні є орієнтовно 10 % активного волосся, деяка кількість волосяних цибулин міститься в шкірі в стані спокою, через 3 – 4 тижні відбувається активізація й на шкірі з'являється нове волосся, тому останнє зумовлює необхідність проведення процедури кожні 4 – 6 тижнів. Зауважимо, що через 2 – 3 сеанси кількість волосся зменшується, воно стає тоншими та світлішими. Тому для досягнення тривалого ефекту рекомендується курс із декількох процедур (від 7 до 12).

Лазерна епіляція діє вибірково на волосся, і не пошкоджує епідерміс. Це дає змогу проводити процедуру на надчутливих ділянках тіла – зоні бікіні, на обличчі, у пахвових западинах.

Головним показанням до лазерної епіляції є інтенсивний волосяний покрив темного кольору, який неможливо повністю прибрати голінням.

Ефективність процедури безпосередньо залежить від кольору волосся. Відомо, що ця процедура дуже ефективна для видалення темного волосся й може використовуватися на будь-яких ділянках тіла. Так, чим більше меланіну міститься в структурах волосся, тим краще результат: пушкове та сиве волосся значно гірше піддається видаленню, ніж темне волосся.

Особливої уваги заслуговує питання гірсутизму й гіпертрихозу – захворювання (спадкові або набуті), пов'язані зі зміною балансу гормонів людини. У пацієнтів із зазначеними проблемами досягти 100 % відсутності небажаного волосся неможливо, проте, практично всі, відмічають значне покращення стану. Тому, якщо оцінювати особливості цієї процедури щодо інших методів епіляції, то ЛЕ – це найкомфортніший і безпечний метод видалення небажаного волосся.

На сьогодні перевагами лазерної епіляції є:

- безпечність;
- відсутність спеціальної підготовки перед процедурою;
- безтравматичність для шкіри (без утворення рубців та кірок);
- можливість застосування на будь-яких ділянках тіла;
- безболісність (можливо, відчуття поколювання);
- застосування для будь-якого типу шкіри;
- швидкість через одночасне оброблення декількох фолікул;
- результативність (після першого сеансу відмічається послаблення росту волосся й розрідження густини росту);
- не спричиняє врослого волосся.

Як і будь-яка процедура, ЛЕ має низку протипоказань, зокрема, захворювання, характерні лише для жінок. Тому, перед проходженням курсу бажано проконсультуватися з лікарем для виключення небажаних наслідків.

Безперечно, успіх процедури також залежить від професійності оператора, оскільки сеансом керує людина, не машина. На жаль, трапляються непоодинокі випадки в медичній практиці, коли оператори без потрібної освіти, знань та підготовки призначали повторні сесії зарано або налаштовували неправильні апаратні параметри проведення процедури, що спричиняло не лише неефективне лікування, а і шкідливі наслідки.

Керівник: Швець У. С., *старший викладач*

ПОШИРЕНІСТЬ ПАЛІННЯ СЕРЕД ОСІБ ПІДЛІТКОВОГО ВІКУ

Іванова С., *учениця* ліцею ім. Івана Пулюя Івано-Франківської
міської ради

Шкідлива звичка паління – залишається глобальною проблемою людства. Актуальність даної проблеми обумовлене тим, що паління розповсюджене практично серед всіх верств населення (Щерба В.В., Лаврін О.Я., 2016; Мамедов Ф.Ю. та ін., 2017). За споживанням сигарет Україна посідає 17-е місце у світі. До цієї шкідливої звички щорічно долучаються понад 500 тисяч молоді (Чапляк А.П. та ін., 2018). За останні десятиліття крім традиційних сигарет популярності набувають, особливо серед підлітків та осіб юнацького віку, альтернативні види паління, а саме електронних сигарет (Е-сигарети, Вейпи), пристрої для нагрівання тютюну (IQOSи), модним та подекуди престижним залишається кальян, який також має шкідливий вплив на організм людини (Латіна Г.О. та ін., 2014; Добрянська О.В., 2018).

Тому метою дослідження стало вивчення поширеності паління серед осіб підліткового віку.

Для досягнення поставленої мети було проведено опитування за допомогою спеціально розробленої анонімної анкети, що включала 16 питань, 76 осіб підліткового віку від 15 до 18 років.

Результати проведеного дослідження показали, що дана шкідлива звичка зустрічається серед осіб підліткового віку. Серед всіх респондентів 23 % визнали себе щоденними курцями. Було встановлено, що рівень поширеності паління підвищується із збільшенням віку анкетованих. Серед опитаних респондентів більшість курців вказали, що палять традиційні сигарети – 51 %, про використання сучасних (альтернативних) видів паління вказали 38 %, а також 11 % палять кальян. Середній вік початку паління становив 12 років, що є негативним фактором впливу на формування здоров'я даного контингенту.

Таким чином, отримані дані вказують на необхідність посилення профілактичних заходів, щодо попередження втягнення осіб підліткового віку в коло курців, а також розробку ефективних програм щодо допомоги кинути палити.

Керівник: Лісецька І.С., *доцент*

ІНФОРМАЦІЙНІ СИСТЕМИ В ОХОРОНІ ЗДОРОВ'Я

Кидик Є. І. *студентка*; СумДУ, гр. Мц.м-805
Терновська К.В., *студентка*; СумДУ, гр. Мц.м-805

Стрімкий розвиток інформаційних технологій в сучасному світі, вимагає постійне удосконалення його в усіх сферах життя людства, в тому числі – медицині. Саме тому, відбувається розроблення та впровадження інформаційних систем в охорону здоров'я на національному і міжнародному рівнях для поліпшення якості надання медичних допомог населенню.

Мета цієї роботи полягає в тому, щоб провести аналіз, висвітлити проблемні питання та порівняти сучасний стан впровадження інформаційної системи в охороні здоров'я України та інших країнах.

Актуальність – розроблення та впровадження інформаційних систем в охороні здоров'я.

Електронна система охорони здоров'я – багатокомпонентна система, в якій надавач медичних послуг та пацієнт через електронну медичну інформаційну систему (МІС) взаємодіє з центральною базою даних. На сьогодні в Україні та інших країнах, прикладом можуть слугувати такі держави як Німеччина та Естонія, ЄСОЗ представлена системою eHealth. Вона має стрімкі тенденції до розвитку, вдосконалення та впроваджує нові проекти, які покращують зручність використання інформаційної системи як для пацієнтів, так і для лікарів.

У кожній країні рівень розвитку показує різні національні чи регіонально політичні та регуляторні пріоритети, які проявляються у різному ступені цифрової зрілості. Тому пріоритети eHealth відрізняються залежно від держави (регіону).

Якщо, наприклад, розглянути Німеччину, то інформаційна система перебуває у стадії трансформації. Основною проблемою, яка наразі є – це відсутність єдиної універсальної системи даних, якою могли б користуватися лікарі у будь-якій частині країни. Саме це спонукало керівництво держави створити законопроект, мета якого – зробити інформаційну систему охорони здоров'я доступною в усіх частинах Німеччини до 2025 року.

Інша країна – Естонія, яка є однією з перших країн, де відбулося загальнонаціональне впровадження електронної медичної картки. Її інформаційна система ОЗ працює за такими основними принципами: ідентифікація всіх користувачів через ID картку, надійність у збереженні інформації, кодифікація персональних даних та високий рівень кібернетичної захищеності. За допомогою цієї системи пацієнт має можливість припинити зберігати інформацію про себе у системі, а лікарям у свою чергу надають шанс бачити зміни в історії хвороби пацієнта у режимі реального часу.

Якщо взяти до уваги нашу державу – Україну, то інформаційна система ОЗ також знаходиться у стадії трансформації. Великою перевагою є прозорість та достовірність. Дані, які корисні і медичним працівникам, і власникам закладів охорони здоров'я, і пацієнтам – є абсолютно відкритими. Завдяки цьому, можна знайти, до якого саме лікаря звернутися по медичну допомогу. Також стало дуже зручним використання електронних направлень, електронних лікарняних, електронних рецептів, переведення медичної документації в електронний вигляд. Проте, залишається невирішеним питання зворотного зв'язку між надавачем медичних послуг та пацієнтом, який дозволить оптимізувати роботу лікаря або взагалі закладу охорони здоров'я, залучити пацієнта до динамічного моніторингу стану його здоров'я, тобто покращити якість профілактики захворювань та стан громадського здоров'я.

Отже, електронна система ОЗ стрімко розвивається у всьому світі. Кожна країна має свої особливості щодо впровадження технологічної трансформації охорони здоров'я, але ціль системи однакова. Наступним кроком інформатизації ОЗ має стати впровадження таких підпроектів: електронний кабінет пацієнта, електронний стаціонар, електронний план лікування, електронні медичні обстеження, модуль чутливих даних, електронні медичні висновки. Також мали розвиватися підпроекти е-ліки та підпроекти е-громадське здоров'я. В Україні використання інформаційної системи ОЗ є однією зі складових сучасної медицини, що стрімко розвивається з кожним роком та впроваджуються нові проекти, які покращуються зручність використання інформаційної системи як для пацієнтів, так і для лікарів.

Керівник: Дрига Н.О.

ДІАГНОСТИКА БАЛАНСУ НА СТАБІЛОПЛАТФОРМІ ТУМО

Валявська Ю.Р., *студентка*; СумДУ, гр ФР-101

Сучасну реабілітацію неможливо уявити без роботизованих пристроїв. Роботизована реабілітація стрімко розвивається, тому що має низку переваг, зокрема можливість застосування тренувань рухових функцій людини на основі біологічного зворотного зв'язку в ігровому чи віртуальному середовищі.

Одним із перспективних напрямів застосувань роботизованих пристроїв є тренування балансу, рівноваги і координації. З цією метою можна використовувати стабілоплатформу ТУМО (виробництво *Tyromotion*). ТУМО застосовують для роботи з балансом та рівновагою людей з певними хворобами, наприклад – перелом стегна, хвороба Паркінсона чи дисфункція колінного суглобу тощо.

Вважають, що тренування балансу та рівноваги на ТУМО позитивно впливає на синаптичну пластичність нервової системи, нейрогенез і підвищує васкуляризацію кори головного мозку (R.Bevilaqua et all, 2020; E.Maranesi et all, 2020). У систематичних оглядах акцентується увага на кореляції позитивних нейробіологічних змін у корі головного мозку з тренуваннями на роботизованих пристроях.

Для визначення ефективності тренування балансу і координації на стабілоплатформі ТУМО важливо знати вихідні дані конкретного пацієнта та вікові норми. Тому метою нашої роботи є збір даних для визначення вікових норм показників балансу у людей різного віку.

Стабілоплатформа дозволяє діагностувати такі показники балансу і координації: пройдено відстань під час обстеження (коливання від центру маси тіла), серединно-бічне та передне-заднє відхилення, розподіл навантаження, відсоток системи зворотного зв'язку (візуальний, вестибулярний та соматосенсорний), індекс Ромберга. Слід зазначити, що діагностика відбувається на твердій та м'якій поверхнях, із відкритими та закритими очима. Повторні обстеження демонструють динаміку змін у досліджуваних показниках.

На першому етапі нами обстежено 118 осіб, серед яких 60 чоловіків і 58 жінок 17-25-річного віку. Описова статистика виконана

із застосуванням пакету STATISTICA 6.0. Середні значення (M), коефіцієнт варіації (Cvar) та стандарте відхилення (Std.Dev.) показників балансу на твердій та м'якій поверхнях наведено у таблиці. Вимірювання проводилося із відкритими очима (в.о.) та закритими очима (з.о.).

Таблиця

Показники балансу на твердій та м'якій поверхнях

Стан	на твердій поверхні			на м'якій поверхні		
	M	Cvar	Std.Dev.	Mean	Cvar	Std.Dev.
пройдена відстань (см)						
в.о.	29,300	38,432	6,199	50,600	94,042	9,698
з.о.	31,800	47,642	6,902	90,350	415,503	20,384
серединно-бічне (см)						
в.о.	1,500	0,684	0,827	2,750	0,618	0,786
з.о.	1,200	0,274	0,523	3,600	1,305	1,142
передне-заднє відхилення (см)						
в.о.	2,400	0,568	0,754	3,900	2,200	1,483
з.о.	2,400	1,095	1,046	5,250	1,355	1,164
розподіл навантаження (см)						
в.о.	1,770	1,119	1,058	2,955	1,967	1,402
з.о.	1,840	1,219	1,104	2,905	2,186	1,478
Індекс Ромберга (у.о.)						
во+зо	1,132	0,286	0,535	1,000	0,025	0,157

Виявлено, що статева різниця між показниками балансу відсутня. Але для розрахування вікової норми потрібно збільшити обсяг вибірки і розширити віковий діапазон досліджуваних. Для визначення ефективності реабілітації на роботизованих пристроях можна використовувати індивідуальні зміни показників протягом періоду реабілітації.

Керівник: Єжова О.О., *професор*

ВИВЧЕННЯ ВПЛИВУ СПАДКОВИХ ФАКТОРІВ ТА ФІЗІОЛОГІЧНИХ МЕХАНІЗМІВ НА ПРАЦЕЗДАТНІСТЬ ЛЕГКОАТЛЕТІВ

Роботько А, *студентка* ННМІ СумДУ, гр. МЦ.м–102

Проблема впливу спадкових факторів та фізіологічних механізмів на працездатність легкоатлетів є дуже важливою, адже від них залежить їх ефективність. Метою цього дослідження є узагальнення існуючих досліджень з генетики спорту щодо взаємозв'язку спадкових факторів та працездатності легкоатлетів.

Ключовими генетичними поліморфізмами, як вважають сучасні зарубіжні науковці, що впливають на спортивні результати є ангіотензин-1-перетворюючий фермент (ACE I/D) та поліморфізм α -актинін-3 (ACTN3) R577X. Асоціація варіації ACTN3 R577X з продуктивністю, як зазначають науковці Ma F., Yang Y., Li X., є найсильнішою на сьогоднішній день. Частоту генотипу не тільки неодноразово пов'язували зі статусом спортсмена та фенотипами продуктивності, але й експериментальні моделі на тваринах також підтверджують шкідливий вплив дефіциту α -актиніну-3 на м'язову продуктивність [1].

Дослідження генетичних асоціацій виявляють фактори, які пов'язані з характеристиками спортивних результатів на рівні популяції, і відносна важливість будь-якого даного варіанта для індивіда є більш варіабельною, тому генетичний скринінг не можна використовувати для остаточного прогнозування спортивних успіхів. На даний момент не існує варіанту гена, який був би необхідним або достатнім для чудових спортивних результатів [3].

Таким чином, узагальнюючи попередні дослідження, визначили, що генетичний фактор впливає на розвиток працездатності у легкоатлетів. Знаючи генетичні варіації описаних генів можна виявити перспективних спортсменів у молодому віці.

Керівник: Беседіна А.А., доцент; Левченко З.М., асистент

1. Ma F, Yang Y, Li X, et al. The Association of Sport Performance with ACE and ACTN3 Genetic Polymorphisms: A Systematic Review and Meta-Analysis. // Gonzalez GE, editor. PLoS ONE. 1. –Vol. 8. – 2013.

НАУКОВО-ТЕОРЕТИЧНИЙ АНАЛІЗ ПОЛІМОРФІЗМІВ ГЕНІВ ПРИ ВИЗНАЧЕННІ СПАДКОВОЇ СХИЛЬНОСТІ В СПОРТІ

Ткаченко К.О., студентка ННМІ СумДУ, гр. МЦ–101

Відомо, що спортивні можливості людини залежать від спадкової схильності, тому на сьогодні залишається актуальним питання вивчення поліморфізмів генів для виявлення висококваліфікованих спеціалістів-спортсменів та їх якісної підготовки.

Сучасними дослідниками молекулярної генетики доведено, що фізичні властивості визначаються полігенетично.[1; 2].

Згідно з думкою зарубіжних авторів: Н. Jung, N. Lee, S. Park, ген ACTN3 (альфа–актинін–3) є одним з найбільш важливих генів, який керує структурою та функцією м'язових волокон. ACTN3 експресується строго у швидких м'язових волокнах, продуктом гена є альфа-актинін-3. У даного гена існує 2 алелі: домінантний-R і рецесивний- X. Відповідно, можливі генотипи з цього гену – RR, RX, XX [3].

Для варіанту RR генотипу характерні такі спортивні характеристики: швидкість, високі силові характеристики, низька витривалість, отже рекомендовані такі види спорту: бодібілдинг, боротьба, плавання та велосипедний спорт. Для генотипу RX- витривалість, швидка реакція, отже рекомендований бодібілдинг, футбол, баскетбол, великий теніс, спортивна ходьба, плавання. Для генотипу XX –висока витривалість, тривалі навантаження, швидкість; рекомендовані види спорту: марафон, триатлон, плавання і велосипедний спорт [2].

Таким чином, науково-пошуковий метод дослідження дозволив виявити та схарактеризувати поліморфізм генів, що впливає на визначення спадкової схильності в спорті.

Керівник: Бесєдіна А.А., доцент

1. Ахметов, И.И. Молекулярная генетика спорта : монография / И.И. Ахметов. – М. : Советский спорт, 2009. – 268 с.
2. Малахова С. М. Клінічні аспекти поліморфізму гена ендотеліальної NO-синтази у професійних спортсменів. Патологія. 2016. – № 2 (37). – С. 98–104.
3. Jung H., Lee N., Park S. Interaction of ACTN3 gene polymorphism and muscle imbalance effects on kinematic efficiency in combat sports athletes. –2016.

МЕТОДИ ЗАБАРВЛЕННЯ ГІСТОЛОГІЧНИХ ПРЕПАРАТІВ

Дядченко О.С., *студент*; НН Медичний інститут СумДУ,
гр. МЦ.М-101

Розвиток гістології призвів до значних змін у методах, які використовуються для виготовлення гістологічних препаратів за допомогою хімічних, молекулярно-біологічних та імунологічних методів, які загалом називаються гістохімією. Раніше гістологи використовували легкодоступні хімічні речовини для підготовки тканин до мікроскопічних досліджень (наприклад: дихромат калію, спирт та хлорид ртуті), які з розвитком технологій стали змінюватися.

Різницю у минулих і поточних методах забарвлення гістологічних препаратів засвідчує література, адже якість використання барвників у гістопатології та гістотехнології безумовно покращилася. Відбувається зростання потреби в ефективних, точних та менш складних процедурах фарбування. Більшість методів використовуються і сьогодні, але чимало було замінено технологіями імунофарбування, молекулярними та іншими методами. Також у сучасній гістології використовується комбінація різних методів фарбування, які підвищують ефективність даного процесу.

Таблиця 1 - Класифікація гістологічних барвників

Загальні барвники	Ядерні барвники	<ul style="list-style-type: none">• Гематоксилін;• Кармін;• Азур II;• Сафранін.
	Цитоплазматичні барвники	<ul style="list-style-type: none">• Еозин;• Еритрозин;• Кислий фуксин.
Спеціальні барвники		<ul style="list-style-type: none">• Судан III;• Орсеїн.
За походженням	Рослинні барвники	<ul style="list-style-type: none">• Гематоксилін.
	Тваринні барвники	<ul style="list-style-type: none">• Кармін.
	Синтетичні (анілінові) барвники	<ul style="list-style-type: none">• Еозин;• Фуксин;• Азур.

За хімічними властивостями	Основні (катіонні) барвники	Ядерні барвники.
	Кислі (аніонні) барвники	Цитоплазматичні барвники.
	Нейтральні барвники	• Еозиново-кислий метиленовий синій.

Також виявити гістологічні структури можна за допомогою методу імпрегнації, методу обробки зрізів розчинами солей важких металів із наступним їхнім відновленням (нітрат срібла, хлористе золото).

Історичні методи фарбування, які застосовувалися ранніми патологами та хірургами були основані на таких речовинах, як марена, індиго та шафран, які забарвлювали тканини, що потім вивчалися на рудиментарних мікроскопах. Такі дослідження встановлювали відмінності в різних клітинах, а також визначали нормальну структуру рослинних та тваринних клітин.

Пізніше були розроблені нові технології для детального вивчення клітинної структури з використанням різних лабораторних хімікатів для збереження тканин у їхній природній формі перед фарбуванням. Джозеф фон Герлах вважався піонером мікроскопічного фарбування в 1858 році, коли він успішно застосував аміачний кармін для фарбування клітин мозочка.

Перші гістологи використовували доступні хімічні речовини для підготовки тканин до мікроскопічних досліджень. Дані фіксатори та фарбувальні агенти були оригінальними та «робочими» для тої пори, проте через деякий час були розроблені кольорові фарбувальні агенти.

Великий поштовх у розвитку методів фарбування відбувся завдяки створенню в 1856 р. гістологічних барвників (анліновий барвник).

Після XIX століття відбувся прорив у гістологічних досліджень. Група патологів розробила методи інтраопераційного фарбування заморожених зрізів тканин, застосувавши спеціальний метод фарбування у гістопатології. Саме в цей час було розроблено техніку фарбування парафіноюю інфільтрацією.

Отже, поступово з розвитком технологій відбувалося відкриття і змінення вже доступних методів забарвлення препаратів, які наразі використовуються у біології, медицині та інших галузях.

Керівник: Кіптенко Л.І., доцент

ВИКОРИСТАННЯ ДІОДНОГО ЛАЗЕРА В СТОМАТОЛОГІЇ

Скібчик Ю. А, *студент*; Медичний інститут СумДУ, гр. Мц.м-104

У наш час лазери широко використовуються в хірургічній стоматології завдяки безлічі переваг. Лазерне випромінювання відрізняється меншою операційною травматичністю, відсутністю дискомфорту під час процедури, активацією репаративних процесів рани та абсолютною стерильністю. За статистичними даними приблизно 15 % усіх маніпуляцій у ротовій порожнині проводяться саме за допомогою застосування цієї новітньої технології.

У 1964 році було сконструйовано лазер на основі діоксиду вуглецю, чим було покладено початок їх використання в хірургічній стоматології. Діодні випромінювачі (від 810 до 1064 нм) у цій сфері стали альтернативою ріжучим інструментам. Вони застосовуються для дезінфекції ран, очищення корневих каналів та припікання операційної області. До їх характерних особливостей відносяться відсутність кровоточивості під час і після операцій, висока точність розрізу, хороший гомеостаз, а також і прогнозована глибина ушкодження. Ці лазери працюють у короткому інфрачервоному діапазоні електромагнітного спектра світла і взаємодіють із м'якими тканинами за допомогою дифузії. Глибина їх проникнення складає до 3 мм. Також до плюсів використання діодного лазера під час проведення хірургічних маніпуляцій у порожнині рота можна віднести формування більш еластичних післяопераційних рубців, що не призводить до деформації тканин.

Діодні лазери – це незамінне обладнання для вирішення великої кількості проблем порожнини рота в багатьох клініках європейських країн. На жаль, в Україні це обладнання є не настільки поширеним, не дивлячись на переваги його застосування над традиційними методами лікування.

Важливо зазначити, що впровадження діодних випромінювачів у хірургічній стоматології зробило вагомий внесок у розвиток цієї сфери медицини і значно полегшило процес проведення операційних втручань.

Керівник: Швець У. С., *доцент*

КЛОНУВАННЯ ОРГАНІЗМІВ ЯК СПОСІБ ВИРІШЕННЯ БІОЛОГІЧНИХ ПРОБЛЕМ

Скібчик Ю. А, *студент*; Медичний інститут СумДУ, гр. Мц.м-104

Клонуванням багатоклітинних організмів називають процес пересадки донорського ядра в клітину-реципієнт, активація отриманого гібриду до поділу та його трансплантація в матку для подальшого розвитку.

Залежно від клітин, що беруть участь у цьому процесі, розрізняють ембріональне та соматичне утворення клонів. Під час ембріонального клонування донором ядра стають клітини морул або бластоцист, а в разі соматичного – соматичні клітини.

Існує і друга – традиційна класифікація, яка поділяє клонування на два типи: терапевтичне та репродуктивне. Терапевтичне клонування передбачає розвиток отриманого гібриду лише до чотирнадцятого дня існування. Це пояснюється тим, що саме в цей період в організмі формуються так звані «ембріональні стовбурові клітини» – ті, що здатні подальше перетворюватися в специфічні клітини таких органів, як: нирки, серце, підшлункова залоза, печінка тощо. Зазначений тип клонування практикується в медицині задля вилучення частин в ембріону, які будуть використовуватися для терапії багатьох захворювань за допомогою пересадки. Репродуктивне клонування вже спрямоване на створення повноцінного клону та сприймається, як спосіб розмноження.

Першим вдалим клонованим організмом в історії медицини стала саламандра, зародок якої в 1901 році Ханс Шпеман розділив навпіл. Після цього Дж. Гордон отримав клоновані ембріони шпорцевих жаб через соматичне клонування. Упродовж 20-го століття розпочинаються широкі дослідження, які охоплюють експерименти над рибами, дрозofiлами, іншими амфiбіями тощо. Лише у 1970 році Ласки разом із Дж. Гордоном почали культивувати *in vitro* клітини легені, нирки та шкіри дорослих тварин і використовувати їх у якості донорів ядер. Проте найвідомішим клонованим організмом в історії стала вівця Доллі, яка прожила аж 6 років.

Необхідно зазначити, що клонування організмів є дуже дискусійним питанням, як у юридичному, так і в релігійному

аспектах, що немає однозначної відповіді. Так, з погляду буддизму, це є порушенням карми та «чорним» діянням, що призводить до негативних наслідків у майбутньому, а Папа Римський у Ватикані оголосив 7 нових смертних гріхів, серед яких є «маніпуляції на генному рівні». До того ж значна кількість країн світу на сьогодні заборонила клонування. Це стосується Великобританії, Данії, Бельгії, Іспанії, Італії, Нідерландів, Німеччини, Франції, Швейцарії, Словаччини, Швеції і Японії. Україна так само не підтримує тему клонування й у 2004 році прийняла Закон «Про заборону репродуктивного клонування людини».

Клонування є, можливо, недооціненою практикою в медицині. Насамперед репродуктивне клонування може допомогти вирішити проблему зменшення популяції різних видів тварин під час тестування ліків і продукції загального призначення. Сьогодні велика кількість брендів переходять на *cruelty-free*, проте, у більшості випадків, речовини, які використовують у процесі створення їх продукції, попередньо проходили тестування. Клоновані організми могли б витіснити та замінити всіх звичайних тварин, тим самим не змінюючи фактичну кількість особин на Землі. Проблема проведення експериментів також могла б бути вирішена цим шляхом.

Іншою причиною для клонування може бути велика кількість видів тварин, що є на межі вимирання. Тому в 2001 році вчені створили перший клон, що під загрозою зникнення, – азіатського вола. На жаль, цей експеримент не завершився успіхом.

Проте не всі варіанти використання клонування є догадками або звичайними ідеями, що не були втілені в реальність. Уже зараз Китай активно користується новітніми технологіями для збільшення числа рогатої худоби та інших сільськогосподарських тварин.

Репродуктивне клонування людини, поки що, не практикується через етичні та суспільні права. Створюючи ідентичного собі клона, ми знищуємо головну особливість людини – її унікальність, як фенотипічну, так і генетичну, адже, навіть максимально схожі близнюки, мають відмінності на молекулярному рівні.

Варіантів застосування клонів у повсякденному житті може бути безліч, проте, у наш час людство не наважується на порушення суспільних норм та ідей.

Керівник: Швець У. С., доцент

ФІЗИЧНА РЕАБІЛІТАЦІЯ ПРИ СПАСТИЧНОМУ ПАРЕЗІ

Романенко І. В., студентка; СумДУ, гр. ФР-004-1

Вступ. Парез – це часткове порушення рухових функцій із зниженням м'язової сили в результаті різних патологічних процесів у нервовій системі, які викликали порушення структури і функцій опорно- рухового апарату (ОРА).

Парези бувають центрального та периферичного походження. При спастичному парезі центрального походження відмічається нерівномірність м'язового тонусу різних м'язових груп, підвищення сухожилкових рефлексів. Парез периферичного походження, характеризується зниженням м'язового тонусу, м'язовою атрофією, зниженням або відсутністю сухожилкових рефлексів.

Актуальність теми. Щороку, близько 40 мільйонів людей у всьому світі страждають на травми спинного мозку. Більшість з них молоді чоловіки, як правило, віком від 20 до 35 років, хоча 1% цієї популяції становлять діти. Ушкодження спинного мозку призводить до серйозної інвалідності пацієнта, внаслідок цього люди втрачають роботу, що несе психосоціальні та економічні проблеми.

Мета. Визначити ефективні методи фізичної реабілітації при спастичному парезі.

Методи. Аналіз та узагальнення наукової літератури.

Результати. Спастичні парези та інші ушкодження нервової системи лікують використовуючи комплексний підхід, де фізична реабілітація посідає одне з головних місць. Відновлення втрачених функцій організму залежить від своєчасного початку та вірного вибору реабілітаційних програм. В процесі реабілітації приймають участь фахівців різних спеціальностей, з яких формується мультидисциплінарна команда до складу якої долучені нейрореабілітолог, фізіотерапевт, ерготерапевт, психолог.

Рання реабілітація важлива для запобігання контрактур суглобів і втрати м'язової сили, збереження щільності кісток і забезпечення нормального функціонування дихальної та травної системи. Процес реабілітації при цій травмі є тривалим, дорогим і виснажливим, що несе проблеми, які ускладнюють життя пацієнта.

Масажні прийоми виконують в тому порядку, що і прийоми класичного масажу. Після успішного проведеного масажу наступним

етапом буде кінезіотерапія - комплексна система рефлекторних і терапевтичних вправ.

Кінезіотерапія – це місток, який є між станом патології та періодом відновлення. При парезах порушується зв'язок рефлекторної дуги від центру до робочого органу ОРА. Як показує практика, у таких випадках потрібно відновити рефлекторну дугу в так званому зворотному зв'язку в такій послідовності: уражений робочий орган ОРА – ЦНС. Тут спрацює так звана м'язова пам'ять.

При спастичному парезі рухи у суглобах утруднені гіперкінезом, які частково або повністю заблоковані. На цьому етапі реабілітації терапевтичні вправи виконують у швидкому темпі (20-30 рухів/хв) кожен день, збільшуючи швидкість виконання та кількість повторень. Даний метод допомагає швидше відновити нормальний стан хворого, не повторюючи патологічних рухів. Далі терапевтичні вправи поділяється на загальнорозвиваючі та спеціальні вправи. Загальнорозвиваючі вправи виконуються в основному активно (пацієнт виконує самостійно) на неуражені суглоби. Спеціальні вправи - на уражених суглобах в основному в пасивному режимі (виконують для усунення контрактур, атрофії м'язів і болю). Ці вправи спрямовані на більш точні побутові рухи та рухи самообслуговування. В подальшому спеціальні вправи виконуються активно.

Невід'ємною складовою реабілітації є дихальні вправи, які слід виконувати та навчати, а також пояснювати їх важливість пацієнтам для того щоб захистити ємність легень. Ефективними будуть силові вправи для обертання плечима для подальшого використання милиць, плавання і ходьби. Також досліджено, що вправи з еластичними бинтами, є ефективними для зменшення болю в плечах. Тренування з вагою та опором можна застосовувати з гантелями в ліжку залежно від сили м'язів пацієнта. Електростимуляція може бути корисною альтернативою, якщо під час зміцнення м'язів виникає сильна втома.

Висновок. Отже, усі складові реабілітаційної програми спрямовані на покращення загального фізичного стану, психоемоційного стану, покращення крово- та лімфообігу, сприяють кращій роботі кардіореспіраторної системи та шлунково-кишкового тракту.

Керівник: Ситник О.А., кандидат біологічних наук, доцент.

РОЛЬ ХАРЧУВАННЯ В ПРОФІЛАКТИЦІ ЗАЙВОЇ ВАГИ В ЖІНОК У КОНТЕКСТІ ЦІЛЕЙ СТАЛОГО РОЗВИТКУ

Стародубова Д.М., *студентка*; СумДУ, гр. ГР.м-101

Одна з цілей в галузі сталого розвитку (ЦСР) на період до 2030 року, а саме третя ціль: «Забезпечення здорового способу життя та сприяння благополуччю для всіх у будь-якому віці» має вирішальне значення для досягнення інших економічних, екологічних і соціальних цілей, оскільки вони можливі тільки при здоровому населенні. Запобігання зростанню кількості смертей і страждань вимагає рішучих дій у боротьбі з надмірною вагою та ожирінням. Ожиріння є чинником ризику виникнення неінфекційних захворювань, і навіть самостійним захворюванням. Неінфекційні захворювання та ожиріння більше не є проблемою лише для регіонів із високим рівнем доходу: більшість населення світу зараз живе в країнах, де надмірна вага/ожиріння є причиною більшої кількості смертей, ніж недостатня вага. Загально визнано, що існує зв'язок між ожирінням та серцево-судинними захворюваннями, які є основною причиною смерті у всьому світі. Так само діабет 2 типу і багато інших захворювань також пов'язані з ожирінням. Всесвітня федерація боротьби з ожирінням прогнозує, що, якщо прогрес не зупинити, кількість людей з ожирінням може зрости до 850 мільйонів до 2025 року, що призведе до збільшення кількості смертей. В цілому, харчові аспекти ЦСР спрямовані на сприяння здоровому та сталому харчуванню та забезпечення продовольчої безпеки у всьому світі.

Методи дослідження: анкетне опитування, антропометричні (оцінка індексу маси тіла), оцінка харчового раціону (добове споживання білків, жирів, вуглеводів, вітамінів та мікроелементів), аналітично-статистичні.

Згідно даних літератури надмірну вагу в світі мають 39 % жінок, що можна пояснити недотриманням принципів

раціонального харчування, наявністю шкідливих звичок, нехтування занять спортом, а отже в цілому недотримання правил здорового способу життя. За даними Держстату України у 2020 році зайву масу тіла мали 39,8% українців, а від ожиріння страждало – 15,4% населення. Серед українських жінок зайва вага реєструється у 35%, а ожиріння має – 18,3% жінок. Основними методами оцінювання стану харчового статусу людини є використання розрахункових методів із використанням індексів, спеціальних таблиць, а також метод опитування, який ми використали у нашій роботі.

За використанням розробленої нами анкети було встановлено, що серед жінок міста Суми віком від 18 до 55 років надмірну вагу мають – 52%. 18% з яких складають жінки віком від 26 до 30 років, 12 % спостерігається у жінок від 21 до 26 років. 10% жінок віком від 45 до 55 років мають зайву вагу. По 6% склали жінки вікових категорій 30–45 і 55 років. Основними причинами надлишкової маси тіла серед сумських жінок є шкідливі звички – 69,2%, неправильне приготування їжі – 53,8%, недостатнє заняття спортом – 48,1%, наявність перекусів – 15,3%. Основними причинами ,які сприяють набору надлишкової ваги є: вживання хлібобулочних виробів – 75%; вживання солодощів – 71,1%; шкідливі звички - 69,2%; вживання ковбасних виробів (ковбаса, сосиски, сардельки) – 59,6%; неправильне приготування їжі (смаження на олії) – 53,8%; гіподинамія - (відсутність фізичної активності) – 48,1%; не правильне і нераціональне харчування – 46,2%; вживання солодких, газованих напоїв – 42,4%; вживання фаст-фуду – 42,2%; швидке вживання їжі – 34,6%; харчування більше 3 разів – 32,1%; зловживання алкоголем – 26,9%; переїдання – 25%; їжа на ніч – 23,1%; перекуси – 15,3; часте вживання макаронних виробів – 13,4%. Були розроблені рекомендації щодо профілактики зайвої ваги та ожиріння серед жінок.

Керівник: Касянчук В. В., *професор*

ПІДХІД «ЄДИНЕ ЗДОРОВ'Я» В БОРОТЬБІ З ПАНДЕМІЄЮ COVID-19 ТА ДЛЯ СТАЛОГО РОЗВИТКУ КРАЇН

Малюк І.Ю., студентка; СумДУ, гр. МЦ.м-903

Термін «Єдине здоров'я» вперше був використаний у 2003–2004 роках і був пов'язаний з появою і світовим поширенням гострої респіраторної хвороби SARS-CoV та пташиного грипу H5N1, а також розробкою серії стратегічних Тристоронніх документів між ФАО (FAO), МЕБ (OIE) та ВООЗ (WHO), які чітко визнали зв'язок між здоров'ям людей, тварин та довкілля і загрозами, які несуть ці захворювання для людства і економіки країни. Спеціалісти та вчені усього світу стверджують, що глобальна і національна готовність та реагування на пандемію COVID-19 були недостатніми тому, що багато з основних принципів, які лежать в основі охорони громадського здоров'я, не були доповнені сучасними міждисциплінарними підходами «Єдиного здоров'я».

Метою даного дослідження було зробити аналіз сучасної наукової літератури, щодо пандемії коронавірусної інфекції та важливість застосування нового підходу «Єдине здоров'я» в боротьбі з цим захворюванням та для сталого розвитку країни.

Більшість (65-70%) емерджентних та реемерджентних інфекційних захворювань є зоонозними, тобто походять від тварин, як і у випадку з COVID-19, що ймовірно, перейшов безпосередньо від кажана до людини або опосередковано через іншу тварину-господаря. Проте, цьому сприяло ряд факторів, серед яких важливими є збільшення контактів між людьми та популяціями диких і домашніх тварин, через світову торгівлю екзотичними тваринами, тримання диких та екзотичних видів тварин вдома, зміни в харчових звичках людей та вживання м'яса екзотичних тварин, екологічний туризм, зміни клімату, техногенні катастрофи, забруднення навколишнього середовища та погіршення екології – все це призводить до того, що люди та тварини все частіше стикаються один з одним, а збудники захворювань стають спільними та викликають епідемії та пандемії серед людей. Отже, саме взаємозв'язок у ланцюгу «тварина–людина–довкілля» є головним у підході «Єдине здоров'я», що дає краще реагувати на спалахи емерджентних та реемерджентних захворювань

через скоординований, мультидисциплінарний та міжгалузевий підхід. Будь які дії і втручання в будь-який з трьох складових ланцюгу «тварина - людина – екосистема» впливає на інший. На сьогодні відбулося втручання у кожен із складових даного ланцюгу, що призвело до негативного впливу на здоров'я всіх трьох. Крім того, зі зростанням глобальної популяції людей і тварин, взаємодія людина-тварина прискорюється, розширюється і стають дедалі більш наслідковими. Кінцевим результатом є загроза здоров'ю та добробуту людей, тварин та довкіллю.

Цілі у сфері сталого розвитку (ЦСР) на 2015–2030 роки, ратифіковані 193 країнами, визнають цінність комплексного та етичного підходу до суспільства та довкілля. З погляду охорони здоров'я ЦСР наголошують на важливості підходу «Єдине здоров'я», який охоплює здоров'я людини, тварин та навколишнього середовища та визнає їх актуальну взаємозалежність.

З метою розвитку системи громадського здоров'я в Україні та узгодження національного законодавства зі світовими та європейськими стандартами у сфері протидії інфекційним захворюванням у 2019 року ухвалено «Стратегію та план заходів щодо забезпечення біологічної безпеки та біологічного захисту за принципом «Єдине здоров'я» на період до 2025 року» (Розпорядження Кабінету Міністрів України від 27 листопада 2019 р. № 1416). Згідно цієї стратегії передбачено поетапне створення єдиної системи біобезпеки та біозахисту, спрямованої на охорону життя і здоров'я людей та тварин, запобігання поширенню на території держави збудників небезпечних інфекційних захворювань та своєчасне реагування на ці спалахи, і зокрема на ті, що можуть призвести до надзвичайних ситуацій і загрожувати національній та міжнародній безпеці. Для реалізації національної стратегії, необхідне залучення фахівців Центру громадського здоров'я України, МОЗ України, Державної служби України з питань безпечності харчових продуктів та захисту споживачів та науковців галузевих Національних академій наук.

Керівник: Бергілевич О.М., *професор*

СУЧАСНІ СВІТОВІ ТЕНДЕНЦІЇ У МОДЕЛЯХ ХАРЧУВАННЯ ТА ЗДОРОВИЙ, СТАЛИЙ СПОСІБ ЖИТТЯ В ЕПОХУ COVID-19.

Ялижко М.В, *студентка*; СумДУ, гр. МЦ.м-903

Відомо, що харчування може впливати як на виникнення певних захворювань в людини, а також є ефективним профілактичним засобом для більшості хвороб. Нами було проаналізовано сучасні світові тенденції у моделях харчування та здорового стійкого способу життя в епоху COVID-19 на основі наукових публікацій, поширених в Інтернеті.

В більшості публікацій звертається увага на веганство, яке сповідує повагу до життя, захист екосистеми та етичне споживання, яке в перспективі призведе до культури споживання на глобальному рівні. У Сполучених Штатах та Європі близько 25% мільйонів населення (народжених між 1980 і 2000 роками) вважаються вегетаріанцями або веганами. Є повідомлення, що кількість вегетаріанців у Кореї вже перевищила 1,5 мільйона. Перехід на веганство, обумовлений усвідомленням отримання користі для здоров'я, а також бажанням допомогти тваринам та навколишньому середовищу.

Численні дослідження вже довели, що веганство може вберегти людину від багатьох хронічних захворювань, таких як, наприклад, діабет 2-го типу, крім того в цілому позитивно впливає на самовідчуття. Подолання культури м'ясоїдності – віддзеркалює наше ставлення до тварин і природи та є ідеальним проявом свідомості та духовності.

Для стійкості людства духовність має бути відновлена у всіх можливих сферах. Загальні кризи довкілля, культури, політики та економіки, це питання духовності. Духовність – це усвідомлення взаємозалежності.

Наступною сучасною тенденцією для сталого розвитку країн є виробництво штучного м'яса для збереження екосистеми та мінімізації впливу на зміну клімату. Для людей, які споживають м'ясо тварин пропонується альтернативне м'ясо або м'яса, що культивується (штучне м'ясо), яке за своїми харчовими та смаковими властивостями мало чим відрізняється від натурального. Таке рішення

обґрунтовується необхідністю зменшити енергоємність та негативний вплив тваринництва на екосистему. Виробництво такого м'яса потребує на 45% менше енергії, на 99% менше використання землі та на 96% менше води, ніж виробництво звичайного м'яса. Якщо буде прийнято економічну доцільність альтернативного м'яса в більшості країн, очікується, що структура м'ясної промисловості природним чином зміниться і м'ясне тваринництво поступово буде займати менший об'єм продовольчого ринку.

Успіх реалізації цих сучасних тенденцій залежить від політичних рішень урядів країн, який має відігравати центральну роль у розвитку сталої культури споживання. Сучасні уряди країн повинні цінувати та підтримувати перехід споживачів до стійких моделей споживання.

Сучасні споживачі борються з великою кількістю змін після COVID-19, в тому числі вносять зміни або думають про зміну свого раціону. Факти показують, що для того, щоб нація перейшла до здоровішого та стійкішого харчування, ми повинні:

- збільште частку продуктів рослинного походження (наприклад, фрукти, овочі, горіхи, цільнозернові крохмалисті вуглеводи, бобові);
- скоротити вживання м'яса (особливо червоного та обробленого м'яса);
- скоротити вживання продуктів з високим вмістом жиру, солі та цукру.

COVID-19 зачепив усі три області. Це, мабуть, призвело до поляризації поведінки щодо вживання м'яса. Частка людей, які вживають м'ясо, у Великій Британії значно знизилася в період пандемії COVID-19, при цьому частка вегетаріанців та веганів значно зросла з 9% споживачів у листопаді 2019 року до 15% у липні 2020 року. Спостерігається зростання кількості вегетаріанців та веганів серед усіх демографічних груп, але найсильніше серед молодих людей віком від 18 до 34 років.

Крім вищезазначеного, в літературі всебічно підтриманий комплексний підхід у питаннях харчування в період сучасних паднемійних обмежень, який стосується дотримання здорової дієти, особистої гігієни та дотримання здорового способу життя, який сприяє фізичному благополуччю та зміцненню імунної системи.

Керівник: *Касянчук В.В., професор*

ОЦІНКА ЕФЕКТИВНОСТІ РЕАБІЛІТАЦІЙНОГО ВТРУЧАННЯ ПРИ ПАРАПЛЕГІЇ

Бородавка А. О., студент; СумДУ, гр. ФР-004-1

Вступ. Функціональна незалежність є важливою метою нервової і ортопедичної реабілітації. Оцінка результатів втручання відбувається на всіх етапах реабілітації. Інструментом оцінки можуть слугувати шкали. Вони широко використовуються в усьому світі. Для отримання інформації при параплегії використовуються такі шкали як KOOS, WOMAC, ICRS, Goldberg, оцінка якості життя SF-36, LEFS, NPRS.

Мета роботи: розглянути шкали оцінки ефективності реабілітаційного втручання при параплегії.

Параплегія – клінічний синдром, який проявляється розладами м'язової сили в обох нижніх кінцівках. Мета реабілітаційного втручання - формування компенсацій для пристосування пацієнта до пересування і самообслуговування, що покращить якість життя. Розглянемо деякі шкали, що оцінюють ефективність реабілітаційного втручання при параплегії.

Функціональна шкала нижніх кінцівок LEFS (The Lower Extremity Functional Scale) – призначена для оцінки функціонального стану пацієнтів з будь-яким скелетно-м'язовим захворюванням, пов'язаним з нижніми кінцівками. Вона містить питання про труднощі пацієнта в повсякденному житті, має характеристику побутових і соціальних функцій, рухової активності і ходи. KOOS (The Knee injury and Osteoarthritis Outcome Score) - оцінює суб'єктивні зміни в колінному суглобі, що відбулися з пацієнтом за тиждень, ступінь обмеження рухливості, з'ясовує характер больових відчуттів, складність виконання щоденних побутових дій, можливість займатися спортивною діяльністю, якість життя. *FIM* - використовується фізичними терапевтами для оцінки можливостей пацієнта в основних видах повсякденного життя. Містить питання, які розкривають рухові та інтелектуальні можливості пацієнта: самообслуговування, контроль життєвоважливих функцій, здатність до спілкування, бути частиною соціуму, приймати рішення.

Висновки. Наведені шкали слугують гарним інструментом оцінки відстеження прогресу в стані пацієнта на всіх етапах реабілітації.

Керівник: Ситник О.А., кандидат біологічних наук, доцент

ЗАСТОСУВАННЯ ВІТАМІНУ А ТА ЙОГО ПОХІДНИХ, ЗОКРЕМА В КОСМЕТОЛОГІЇ

Галата В.Г., студентка; СумДУ, гр. І-11/2пх

Ретинол (істинний вітамін А) та ретиноїди (його похідні) широко використовуються в косметології для боротьби із найпоширенішими проблемами шкіри обличчя та тіла.

Вітамін А сам по собі незамінний компонент в людському організмі. Він підтримує нормальний метаболізм та нічний зір, відіграє важливу роль в формуванні кісток, регулює секрецію сальних залоз, необхідний для підтримання і відновлення епітелію. Це жиророзчинна речовина, нестабільна, а отже зазвичай в лікувальній практиці використовуються біологічно активні форми, які мають в своїй будові вітамін А і впливають на клітини подібно до нього.

Виходячи з властивостей і функцій, ретиноїди застосовують у лікуванні проблем шкіри та для підтримання нормального стану організму.

Дана робота присвячена дослідженню застосування медичних та косметичних препаратів, що містять ретиноїди, в лікувальній та естетичній практиках та їх ефективності з огляду на його кількісний вміст.

Такі медпрепарати використовуються при лікуванні акне та гіперкератозу, а також для зменшення проявів фотостаріння і зморшок. Найчастіше використовуються такі форми вітаміну:

- ретиналь;
- ретиноева кислота;
- ретинол ацетат;
- ретинол пальмітат.

Зокрема, для боротьби з акне використовують ретиналь та ретиноеву кислоту, а для усунення вікових змін – ретинол ацетат та ретинол пальмітат.

Надалі нами планується проведення експериментів з визначення кількості ретинолу та його похідних як в медичних препаратах, так і в косметичних засобах.

Керівник: Воробйова І.Г., доцент

ВИВЧЕННЯ АДАПТАЦІЙНОГО ПОТЕНЦІАЛУ ТА СТУПЕНЮ ГОТОВНОСТІ ДО РИЗИКУ СТУДЕНТІВ МЕДИЧНОГО ІНСТИТУТУ З РІЗНИМ ТИПОМ ТЕМПЕРАМЕНТУ

Здоровцова Д.О., *студентка*; СумДУ, гр. СМ-101
Поддусєва В.П., *студентка*; СумДУ, гр. СМ-101

На працездатність та адаптацію людини впливають багато чинників, і серед них важливу роль грають психофізіологічні аспекти організму, в тому числі й темперамент. Студенти медичного інституту більшу частину часу проводять за навчанням, це вимагає значних витрат енергії, в результаті сил на фізичну активність залишається менше. У студентів спостерігається негативний вплив на фізичну працездатність, що полягає у психічній перевтомі, порушенні режиму дня, нервово-психічні перенапруження. Актуальним питанням залишається вивчення оцінки адаптаційного потенціалу та рівня функціонування систем організму (а саме: серцево-судинної), що допоможе оптимізувати та удосконалити методи здоров'яспрямованої діяльності студентів-медиків.

Метою нашого дослідження є визначення взаємозв'язку показників адаптаційного потенціалу, ступеню ризику з темпераментом людини. Для реалізації мети були використані такі методи дослідження – анкетування, антропометрія, вимірювання артеріального тиску методом тонів Короткова, статистична обробка результатів.

Для діагностики темпераментних особливостей людини скористалися опитувальником, розробленим В. М. Русаловим, на основі власної концепції темпераменту. Адаптаційний потенціал серцево-судинної системи організму визначали за методикою Р.М. Баєвського з врахуванням частоти серцевих скорочень, систолічного та діастолічного артеріального тиску, антропометричних показників.

Експериментальне дослідження проводилось на базі медичного інституту Сумського державного університету. У дослідженні брали участь 43 студентів першого курсу 18-19 років, серед яких – чоловіки (12 осіб) та жінки (32 особи).

Таким чином, використовуючи опитувальник В. М. Русалова, ми розділили наших студентів на 4 групи за визначеним темпераментом. Отже, серед студентів переважає тип темпераменту – сангвініки (47%), потім – холерики (28%), флегматики (21%), найменше меланхоліків – (4 %).

Використовуючи шкали за В.П. Казначеевим та Р.М. Баєвським, визначили, що 67 % (29 осіб) студентів мають задовільну адаптацію ($\leq 2,1$ у.о.); а 33 % (14 осіб) напруження механізмів адаптації (2,11-3,2 у.о.). З незадовільною адаптацією та зривом механізмів адаптації студентів не було виявлено.

За методикою діагностики ступеня готовності до ризику (Шуберта) виявили, що 56% (24 особи) мають середні значення, а занадто обережними є 44% (19 осіб). Аналіз результатів досліджень дозволяє зробити висновок, що майже половина студентів є надто обережними і половина має середні значення. У процесі навчання студенти медичного інституту отримують навички адаптуватися до непередбачуваних ситуацій у короткий проміжок часу. Для успішного навчання кожен студент має бути вмотивованим, і, коли ціна успіху висока, підвищується ступінь готовності до ризику. Висока готовність до ризику не виявлена, ймовірно, це пов'язано з тим, що у дослідженні брали участь студенти першого курсу, які ще не зовсім адаптувалися до навчання.

Порівнюючи дані адаптаційного потенціалу та ступеня готовності до ризику з темпераментом студентів ми зробили висновок, що серед сангвініків 80% мають задовільну адаптацію та 40% мають середні значення ступеня готовності до ризику; усі флегматики мають задовільну адаптацію і середні значення ступеня готовності до ризику; серед холериків – 40% мають задовільну адаптацію та 80% мають середні значення ступеня готовності до ризику; усі меланхоліки мають напружену адаптацію і є занадто обережними.

Таким чином, ми визначили взаємозв'язок показників адаптаційного потенціалу, ступеню ризику з темпераментом людини.

Керівники: Бєседіна А.А., доцент; Левченко З.М., асистент

ПЕРСПЕКТИВИ І СУЧАСНИЙ СТАН КЛІТИННОЇ ТЕРАПІЇ ДЛЯ ЛІКУВАННЯ НЕЙРОДЕГЕНЕРАТИВНИХ ХВОРОБ

Бутенко В.В, *студентка*; СумДУ, гр. МЦ.м-101

Створення нервових клітин зі стовбурових (СК) *in vitro* уможливило проведення новітніх клінічних випробувань, спрямованих на лікування нейродегенеративних захворювань.

Хвороба Паркінсона (ХП) пов'язана зі стрімкою втратою дофамінергічних нейронів середнього мозку. Спроби розроблення клітинних методів її лікування орієнтовані на отримання відповідних нейронів з СК. У 2018 р. Сін'я Яманака ініціював перше схвалене клінічне випробування з використанням індукованих плюрипотентних стовбурових клітин (ІПСК) для лікування ХП. Стратегія дослідження передбачала хірургічну трансплантацію дофамінергічних попередників у мозок пацієнтів. Для усунення побічних реакцій застосовувалися імунодепресанти. Попередньо метод визнано безпечним.

Розсіяний склероз – аутоімунне захворювання центральної нервової системи. Нині інноваційні методи лікування перебувають на стадії дослідження і ґрунтуються на вивченні можливості заміни пошкодженої нервової тканини клітинами, отриманими з ІПСК.

На основі даних про те, що ін'єкція СК, виділених із кісткового мозку, допомагає у відновленні чутливості й рухливості, цей спосіб при травмах спинного мозку нещодавно вперше схвалено в Японії.

Бічний аміотрофічний склероз (БАС) викликає дегенерацію рухових нейронів, що призводить до порушення роботи м'язів. Уперше спробу лікування БАС було здійснено шляхом трансплантації миші мезенхімальних СК. На основі отриманих результатів декілька клінічних випробувань, які оцінюють безпеку концепції й на сьогодні не підтвердили клінічного успіху, перебувають на етапі проектування.

Отже, застосування СК, як новий метод терапії нейродегенеративних хвороб, має широке коло нез'ясованих питань щодо безпечності, терапевтичного потенціалу СК, але з огляду на наявні успіхи є підстави вважати, що цей вид клітинної терапії невдовзі стане передовим у лікуванні багатьох захворювань.

Керівник: Кіптенко Л.І., *доцент*

ЛІПОСОМНІ ПРЕПАРАТИ – СЬОГОДЕННЯ НАНОФАРМАКОЛОГІЇ

Дерев'янюк Т.В., *студент*; НН Медичний інститут СумДУ,
гр. МЦ.м-103

Дефіцит заліза – є найпоширенішим різновидом недостатності мікроелементів в організмі людини. За даними Центра медичної статистики МОЗ України в структурі захворюваності на анемію 90,56% людей страждають на залізодефіцитну анемію (ЗДА), що не піддається лікуванню шляхом корекції раціону харчування. Виникає запитання – чи можливо знизити цей відсоток ефективно та швидко?

Одне з головних завдань сучасної медицини - створення нових лікарських препаратів. Основна маса лікарських речовин, що вживаються в традиційних формах, проходять через клітинні мембрани в обмеженій кількості. І при цьому ще піддаються значній біотрансформації в організмі, внаслідок якої фармакологічна активність препарату знижується.

Завдяки інтенсивному розвитку нанофармакології, розділ фармакології, який вивчає механізм дії та фармакінетику наноліків, сьогодні відомі такі наночастинки, як ліпосоми.

Ліпосоми – штучні наночастинки округлої форми, які складаються з подвійного шару ліпідів, що обмежують водне «ядро». Вони здатні до автономної діяльності при фазовому переході завдяки третинній структурі ліпідів, який складається з гідрофільної та гідрофобної груп атомів.

Ліпосоми в складі лікарських препаратів відіграють роль транспортного засобу ліпідних везикул. Тому ліпосомні препарати, завдяки особливості будови ліпосом, мають такі переваги як:

- пролонгація дії введеного в організм лікарського засобу;
- захист лікарських речовин від втрати своїх властивостей при проходженні через клітинні мембрани;
- відсутність впливу їжі на фармакінетику діючої речовини лікарського препарату;
- захист організму від токсичної дії терапевтичної дози ліків;
- збільшення біодоступності лікарських речовин.

Тому застосування ліпосомальної форми заліза для лікування залізодефіцитної анемії є найоптимальнішим варіантом. Тому що відновлення норми колірного показника, який відображає рівень насиченості еритроцита гемоглобіном, відбувається швидше. Також важливо, що прийом ліпосомального заліза не супроводжується побічними ефектами з боку шлунково-кишкового тракту, як це відбувається при застосуванні звичайного перорального заліза. Але варто пам'ятати, що самолікування може бути шкідливим для Вашого здоров'я. І необхідно завжди консультиватися з лікарем у разі поганого самопочуття.

Нами було проведено дослідження схильності до розвитку залізодефіцитної анемії серед студентів НН Медичного інституту СумДУ. Методом анкетування було здійснено опитування в поперечному перерізі із запитаннями закритого типу. Запитання були спрямовані на виявлення чинників, які провокують розвиток залізодефіцитної анемії. Ми виявили, що 35% опитуваних має тенденцію до розвитку залізодефіциту.

Тому ми хотіли б дати поради з профілактики залізодефіцитної анемії, бо як зазначав Демокрит: «Хворобу легше попередити, ніж лікувати». Наші рекомендації:

- дотримуйтеся збалансованого харчування, що відповідає Вашим калорійним витратам;
- надавайте перевагу продуктам харчування, що містять гемоване залізо;
- включайте в раціон прийом фолієвої кислоти та вітамінів групи В і С;
- уникайте вживання молока, кави або чаю під час їжі, бо це погіршує засвоєння заліза;
- раз на рік проходите профілактичний медичний огляд;
- контролюйте стан шлунково-кишкового тракту;
- ведіть рухливий спосіб життя, але уникайте важких фізичних навантажень;
- вагітним жінкам треба приймати додатково вітаміни і фолієву кислоту, так як потреба в залізі зростає;
- людям, які перебувають в групі ризику, потрібно 1 раз в 6 місяців контролювати рівень феритину.

Керівник: Козаченко Ю. С., *к. пед. н., ст. викл*

МЕХАНОТЕРАПІЯ В РЕАБІЛІТАЦІЇ СПАСТИЧНОГО ПАРЕЗУ

Хоменко В.В, *студент*; СумДУ, гр. Фр-004-1

Вступ. Паралегія переважно є наслідком травми спинного мозку. Яка є руйнівним станом, та вимагає інтенсивної та спеціалізованої клінічної реабілітації. Травма спинного мозку зустрічається в різних країнах світу з щорічною захворюваністю від 15 до 40 випадків на мільйон. Травматичні причини становлять від 70% до 80% загальної кількості ушкоджень спинного мозку. Автомобільні аварії є найбільш поширеними причинами, за ними йдуть спортивні аварії, спроби самогубства, вогнепальні та ножові поранення. Реабілітація цих травм набуває все більшу роль. Основними цілями реабілітації є запобігати вторинним ускладненням, максимізація фізичного функціонування та реінтеграція в суспільство.

Мета: розглянути можливості механотерапії в реабілітації спастичного парезу.

Методи: аналіз науково-методичної літератури.

Паралегія - це медичний стан, що супроводжується порушенням моторних або сенсорних функцій нижніх кінцівок, що є класифікацією паралічу, універсальний термін для опису втрати руху або відчуття після пошкодження нерва в тілі людини.

Спеціалізована реабілітаційна допомога полягає в тому, щоб дати можливість потерпілому відновити максимально можливий рівень незалежності, використовуючи весь потенціал залишкової сили м'язів, розташованих вище рівня травми, і навчитися контролювати залишкові функції, розташовані на рівні травми і нижче. Крім того, на ранніх стадіях травми необхідно особливо піклуватися про запобігання ускладнень які можуть стати на заваді успішної реабілітації. На початку лікування пацієнт не може самостійно виконувати повсякденну діяльність. За допомогою фізіотерапії у пацієнтів покращиться амплітуда рухів у суглобах і уникне атрофія м'язів. Фізіотерапія допоможе підтримувати функцію м'язів на максимальному рівні, який можна очікувати.

Виконання терапевтичних вправ як правило, зосереджено на зниженому тонусу м'язів, підтримці або покращенні діапазону рухів і рухливості, збільшенні сили та координації, а також покращенні комфорту. Існують спеціальні програми, щоб уникнути ускладнень, таких як анкілоз, контрактури або пролежні.

Механотерапія – це нова терапія із застосуванням техніки, яка з кожним днем стає популярною. Механотерапія може бути складовою фізичної терапії, полегшуючи роботу фізичного терапевта при виконанні таких важливих вправ як:

а) Вправи на розтягування: покращують гнучкість завдяки повному діапазону рухів, також можуть зменшити спастичність м'язів і судоми.

б) Аеробні вправи: є постійними вправами з використанням великих груп м'язів. Зазвичай рекомендується поступово працювати до трьох-чотирьох сеансів на тиждень, кожен тривалістю від 15 до 60 хвилин.

в) Вправи на зміцнення: повторюють скорочення м'язів, поки м'яз не втомиться. Вони сприяють підвищенню тонусу м'язів і покращенню якості м'язів.

Висвітлені в літературі дані свідчать, що після тренування показники мануального тесту м'язів розгиначів зап'ястя, згиначів пальців і відведення пальців значно підвищуються. Інше дослідження вказує, що роботизоване тренування ходи з використанням локомотивної системи покращує функціональний стан пацієнтів. При параплегії використовують такі механічні пристрої, як ортези для зворотно-поступальної ходи (RGO), екзоскелети (ReWalk), Lokomat, THERA-Trainer tigo, THERA-Trainer mobi, THERA-Trainer bemo.

Ортез застосовують на колінний, гомілковостопний суглоби і стопу, вони забезпечують фіксацію за допомогою замків. Також застосовують ортез на хребет, для підтримки тіла у необхідному положенні. Сутність застосування механотерапевтичних і роботизованих приладів полягає в забезпеченні примусового руху сегментів верхніх і нижніх кінцівок, близького до природної ходьби, або їзди на велосипеді за допомогою зовнішнього джерела енергії. Додатково, одночасно може бути проведення електростимуляції м'язів протягом руху.

Висновок: Реабілітація спастичного парезу є складною і довготривалою. Необхідно підтримувати функціонування м'язів, уникати ускладнень, реінтегрувати хворого до звичного життя, покращити рухливість в суглобах. Для ефективної реабілітації необхідно застосовувати комплексний підхід із застосуванням механотерапії.

Керівник: Ситник О.А. – кандидат біологічних наук, *доцент*

РОЛЬ ГЕНЕТИЧНИХ ОСОБЛИВОСТЕЙ СПОРТСМЕНІВ ПРИ ВИБОРІ ПРОФЕСІЙНОЇ СПЕЦІАЛІЗАЦІЇ

Бондар Я.О., студентка ННМІ СумДУ, гр. МЦ.м.-102

Згідно з науковими дослідженнями, кожна людина є унікальною, бо має особливий генетичний код. Це означає, що підхід до спортивної спеціалізації, а також до відбору атлетів повинен бути строго індивідуальним. Варто зазначити, що за останнє десятиліття в молекулярній генетиці відбувся значний прогрес, що підтверджено науковими роботами, як вітчизняних та і зарубіжних фахівців (Сергієнко Л.П., 2009; M. S. Bray, 2009; С.Б. Дроздовская, 2020). Поява новітньої інформації є дуже цінною для спорту вищих досягнень та вимагає від тренерів, що працюють з різними віковими контингентами спортсменів, обізнаності про зв'язок генів з розвитком і проявом різних фізичних здібностей для більш ефективного використання генетичної схильності спортсмена до виконання специфічної рухової діяльності. Вибір найважливіших генів для визначення спадкової схильності до спортивної спеціалізації має здійснюватися за певним принципом і залежить від виду діяльності: у легкій атлетиці це здатність до короткочасних «вибухових» зусиль чи витривалість; у ігрових видах спорту – спритність; у спортивній гімнастиці - гнучкість. До основних складових визначення схильності до спорту відносять гени: що обумовлюють антропометричні показники; енергетичного обміну; серцево-судинної системи; нервово-м'язової системи; сполучної тканини; що впливають на мотивацію та стресостійкість.

Для визначення індивідуальних особливостей обміну речовин, стану серцево-судинної системи, опорно-рухового апарату, властивостей ВНД індивіда, фахівці рекомендують застосовувати методи ДНК-діагностики, що мають не тільки наукове, а й соціально-економічне значення, сприяючи охороні здоров'я населення і підвищуючи ефективність роботи спеціалізованих спортивних організацій. Окрім цього, використання подібних технологій є науковою основою для комп'ютерних програм, що необхідні у багаторічній підготовці спортсменів, які починають свій професійний шлях з дитячо-юнацьких шкіл. На думку лікарів, які займаються

пошуком найефективних сучасних технологій у професійному спорті, особливо актуальним є проведення ДНК-типування саме у юних спортсменів, за провідними генами, що визначають їх майбутній потенціал. Усі дані, що будуть отримані фахівцями після дослідження можна вважати підставою для вибору спортивної спеціалізації. Тестування генів, що відповідають за певні фізичні якості, дають необхідну інформацію тренерам для правильного відбору дітей до спортивних секцій та персонального підходу до тренувань.

Як зазначають у своїх наукових роботах Н.В. Чухланцева, Ю.В. Корягина та інші, за допомогою методів генетичної діагностики можна визначити ризик виникнення травм у професійному спорті. Наприклад деякі дослідження іноземних вчених вказують на те, що ризик переломів кісток у атлетів переважно залежить від особливостей метаболізму кісткової тканини. Доведено, що при значних фізичних навантаженнях відбувається порушення структури кісткової тканини і як результат, збільшується прояв травматизму. Серед науковців є думка, що кожен спортсмен у майбутньому може мати індивідуальний генетичний паспорт. В даному документі повинні відмічатись усі можливі варіанти генів, що є необхідними для досягнення високих спортивних результатів в обраному виді спорту, а також гени, що викликають професійні патології. З метою підвищення ефективності прогнозу профпатологій виникає необхідність створення діагностичних комплексів, що включають скринінг локусів, асоційованих з розвитком різних фізичних якостей, а також відповідальних за можливі небезпечні для життя і здоров'я медичні наслідки фізичних перевантажень. Таким чином для студента-медика сьогодні важливо бути обізнаним у питаннях генетичної медицини, яка швидко набирає сили, представляє собою принципово новий і якісний рівень у підготовці професійних спортсменів.

Керівник: Старченко А.Ю., старший викладач

1. Drozdovska S, Andrieieva O, Yarmak O, Blagii O. (2020) Personalization of health-promoting fitness programs for young women based on genetic factors. Journal of Physical Education and Sport, Vol 20 (Supplement issue 1), 331 – 337.

РОЗРАХУНОК ОПТИЧНОЇ СИЛИ ІНТРАОКУЛЯРНОЇ ЛІНЗИ

Дядюра Ірина, студент; СумДУ Медичний інститут, гр. МЦ.м-104

Лазерна корекція зору зарекомендувала себе як безпечний та ефективний метод лікування аномалій рефракції. Максимальне поліпшення зорових функцій у пацієнта можливе лише при правильному розрахунку оптичної сили інтраокулярної лінзи (ІОЛ), що викликає певні труднощі на очах із екстремально великою аксіальною довжиною. При поєднанні факоемулсифікації з імплантацією ІОЛ у пацієнтів з міопією високого ступеня необхідне додаткове коригування формул, що використовуються при розрахунку.

Відомі на сьогоднішній день формули для розрахунку ІОЛ добре адаптовані для неоперованих очей із середньої аксіальної довжиною (22 024,5 мм). Згідно Olsen (2007), середня точність прогнозування рефракції становить менше 0,5 дптр абсолютної помилки (оптимізовані умови відповідають 90% випадків в межах рефракції $\pm 1,0$ дптр і 99,9% в межах $\pm 2,0$ дптр від целевої рефракції).

Це дослідження спрямоване на порівняння точності формул Haigis-L, Barrett True-K і Shammas-PL для прогнозування потужності ІОЛ в очах після рефракційної хірургії рогівки.

Формули Haigis-L, Barrett True-K і Shammas-PL мали середню арифметичну похибку прогнозу ІОЛ -0,65, -0,39 і -0,46 відповідно. Середні числові похибки трьох формул значно відрізнялися від нуля ($P < 0,001$). Найменша середня помилка прогнозу абсолютної рефракції (медіана = 0,40) належала формулі Barrett True-K, яка була значно меншою, ніж у формули Haigis-L (медіана = 0,57, $P < 0,05$), але подібна до формули Shammas- Формула PL (медіана = 0,49, $P > 0,05$). Не було суттєвої різниці у відсотках очей у межах $\pm 0,50$ D або $\pm 1,00$ D від передбаченої помилки рефракції за трьома формулами.

Проведенні розрахунок оптичної сили ІОЛ з використанням скоригованої оптичної сили рогівки у відповідності зі співвідношенням радіусів задньої та передньої кривизни рогівки та модифікованим коригуванням WK у формулі Haigis-L дозволив підвищити точність прогнозування рефракції після операції з видалення катаракти на очах з попередньою міопічною лазерною корекцією.

Керівник: Швець У.С., доцент

ВЗАЄМОЗВ'ЯЗОК ГЕНЕТИЧНИХ МАРКЕРІВ З ШВИДКІСТЮ РЕАКЦІЇ ТА ТИПОМ ТЕМПЕРАМЕНТУ ЛЕГКОАТЛЕТІВ.

Бордуков Б.О., *студент*; СумДУ, гр. МЦ-101

Одним з генетичних маркерів в системі прогнозування майбутніх спортсменів є дерматогліфіка. Дерматогліфічні показники являються одним з найбільш доступних для вивчення і використання генетичних маркерів. Пальцеві візерунки – це незмінна генетично детермінована протягом життя спадкова ознака, формується на 3-5 місяці вагітності, має структурну різноманітність і високу індивідуальну групову мінливість. Дослідження пальцевих візерунків дасть змогу визначити чи присутній зв'язок між спадковістю і типами темпераменту. На сьогодні відомо, що в кожній людині зосереджені приховані задатки та потенції до розвитку індивідуальних здібностей та фізичних якостей. Актуальним питанням сьогодення є визначення найбільш оптимальних шляхів розвитку індивідуальних здібностей та їх прогнозуванні.

Метою нашого дослідження було встановити і практично обґрунтувати взаємозв'язки дерматогліфічних маркерів з швидкістю реакції та типом темпераменту легкоатлетів. Для реалізації мети були використані такі методи дослідження – аналіз науково-методичної літератури, анкетування, дерматогліфіка, педагогічний експеримент, методи математично-статистичної обробки отриманих даних.

Вирішення поставлених експериментальних завдань здійснювалося на базі Сумського державного університету. У дослідженні брали участь 36 студентів медиків першого курсу 17–18 років (контрольна група) та 30 спортсменів легкоатлетів (основна група).

При аналізі даних, після розпізнавання типів відбитків пальців, ми переконалися, що найпоширенішим відбитком пальців є петля в обох групах. Вона зустрічається з частотою приблизно 53% в основній групі та 63% у контрольній групі; завиток відповідно з частотою 40% в основній групі та 28% у контрольній групі; дуги – 5% в основній групі та 9% у контрольній групі. За результатами дослідження ми визначили, що основна група спортсменів має на 12 % більше завитків, ніж контрольна група. Таким чином, можемо зробити висновок, що генетичні маркери легкоатлетів матимуть більший

відсоток таких пальцевих візерунків як завитка та зовсім малий – дуги, на відміну від контрольної групи. У нормі для українського населення кількість завитків має становити 30-40%.

Визначено, що найбільш поширені дерматогліфічні маркери контрольної та основної групи досліджуваних є петля. Генетичні маркери легкоатлетів матимуть більший відсоток таких пальцевих візерунків як завитка та зовсім малий – дуги, на відміну від контрольної групи. Легкоатлети серед населення України мають тенденцію до збільшення кількості завитків ($p < 0,05$).

З'ясовано взаємозв'язки дерматогліфічних маркерів з типом темпераменту легкоатлетів. Такий візерунок як завиток (W) найчастіше зустрічається у холериків, у меланхоліків зустрічається дуже рідко і тільки на одній з рук, а у флегматиків він відсутній у осіб контрольної групи. У флегматиків зустрічається лише такий пальцевий візерунок як петлі, дуже рідко є дуги ($p < 0,001$). Визначено, що такий тип візерунку як завиток (W) переважає в усіх типів темпераменту у основній групі. Відношення типу темпераменту і пальцевих візерунків на десяти пальцях контрольної групи, то виявляється наступне: холерик має більше 50% завитки; сангвінік має більше 50% петель; флегматик має, як правило, всі петлі; меланхолік має хоча б одну дугу. У легкоатлетів всіх типів темпераменту переважає такий пальцевий візерунок як завиток.

Встановлено значення кута АТД та дельтового індексу для долоні: спостерігаємо тенденцію зменшення кута АТД для долоні на 10% у спортсменів-легкоатлетів серед населення України. Дельтовий індекс в контрольній групі має нижчі значення ($DI=9,5$), ніж у основній групі ($DI=13,3$). Так, у легкоатлетів серед населення України дельтовий індекс на 19% більше, ніж у студентів. Це також свідчить про тенденцію до збільшення дельтового індексу у легкоатлетів.

Визначено взаємозв'язок дерматогліфічних маркерів з прогнозуванням ефективності в легкій атлетиці. Прогноз майбутніх легкоатлетів можна зробити за генетичними маркерами відстані між пальцевими трирадіусами a і d , які повинні перевищувати 47 мм та відстані між трирадіусами s і t , що повинні перевищувати 68 мм.

Керівник: Беседіна А.А., доцент

МЕДИЦИНА, ЯК ФАКТОР, ЩО ЗМІНЮЄ СВІТ

Негроєнко В.О, *студент*; МІ, гр. МЦ.М-103

Медицина - одна з найважливіших сфер дослідження в суспільстві. Звернемось до фактів, які є підтвердженням людського прогресу. Медицина не лише покращила, а певною мірою змінила генофонд людства: Френсіс Крік – британський молекулярний біолог, отримав нобелівську премію за дослідження ДНК. Його праці дозволили вченим не лише розшифрувати геном людини, а й редагувати його. Це одне із великих звершень, але йому передували не менш значущі відкриття, які вплинули на хід існування цивілізації: В 40-х роках 18 ст. відразу декілька вчених відкрили анестезію. Вона не лише позитивно вплинула на хід оперативного втручання, а й на виживання після них.

Мабуть ні одному лікарю зараз не спаде на думку робити операцію в септичних умовах. І все це завдяки угорському лікарю Ігнацу Земельвейсу, який 1847 року почав приймати пологи в асептичних умовах. Оперативне втручання без рентгена – нонсенс. Сьогодні, саме так. 1895 року Вільгельм Конрад Рентген зробив відкриття, яке змінило хід медицини, рятуючи зараз мільйони життів. Ну і, напевно, найвідоміше відкриття – це антибіотик. Чашка Петрі, Олександр Флемінг, пеніцилін... Щось відоме майже кожному. Відоме, але не повністю усвідомлене. Туберкульоз, кашлюк, пневмонія – майже, як смертний вирок. 1928 року це змінилось.

Інсулін дав змогу майже повноцінно жити людям, які раніше не мали шансів для життя. 1922 року Фредерік Бантинг вселив надію в хворих на цукровий діабет. Як результат 450 млн. людей живуть і працюють.

Едвард Дженер – лікар, котрий першим зробив відносно безпечну і дієву вакцину. По даним ВООЗ вакцина проти кашлюку, поліомієліту, правця рятує 3 млн. дітей кожного року.

І це лише невелика частинка медичних «чудес», які змінили, змінюють і будуть змінювати хід нашого існування!

Керівник: Козаченко Ю.С., к.пед.н., ст..викл.

ВПЛИВ COVID-19 НА ЕКОНОМІЧНИЙ РОЗВИТОК

Болотна Т. , *студентка*; СумДУ, гр. МК-11

У даній роботі досліджуються зміни у динаміці ВВП та економіки України в умовах пандемії COVID-19.

Валовий внутрішній продукт (ВВП), основний макроекономічний індикатор розвитку країни, який виступає вимірником стану економіки будь-якої держави. Він характеризує загальну ринкову вартість усіх вироблених кінцевих товарів, робіт та послуг в межах країни за певний проміжок часу (рік, квартал). ВВП використовується для оцінки результатів виробництва та споживання, темпів економічного зростання, продуктивності праці, а також формує уявлення про загальний матеріальний добробут нації.

Наслідком пандемії та жорстких карантинних обмежень стало уповільнення економічного розвитку країни, що проявляється у негативній динаміці темпових показників ВВП країни. Проте, варто зазначити, що Україна, порівняно з багатьма іншими країнами світу, має відносно менші втрати в показниках за підсумками 2020 року. Так, якщо темпи зниження світового ВВП у 2020 р. становили 4,4 % у порівнянні з попереднім роком, країни ЄС в середньому зазнали зниження ВВП на 7,4 %, то в Україні даний показник був зафіксований на рівні 4 %.

З поширенням пандемії найбільших втрат зазнали такі сфери економічної діяльності як: туризм, цивільна авіація, промислове виробництво, роздрібною торгівлі, ресторанний бізнес, індустрія розваг та спорту тощо. Це призвело до зменшення обсягів виробництва, зниження торговельних операцій, скорочення іноземних інвестицій, зростання рівня безробіття та зниження рівня ефективності господарської діяльності малого та середнього бізнесу.

Отже, пандемія гострої респіраторної вірусної інфекції COVID-19 і запровадження жорстких карантинних обмежень, задля зменшення ризику її поширення, справила негативний вплив на економіку не тільки України, а й всього світу. Наслідками стали, занепад багатьох галузей економіки, а отже і зменшення показника ВВП та зростання безробіття.

Керівник: Дехтяр Н.А., *доцент*

OUTWIT DEATH

Khryn D. R., student; Medical Institute, SSU, gr. MZ.m-002

Nowadays, the fight against ageing is a popular topic. It is known that the maximum life expectancy can be 120 years. And who doesn't want to live longer? Of course, everyone wants to prolong their life. Therefore, medical professionals are trying to prevent aging.

Fifty years later, genetics has opened up the prospect of optimizing one's genetic potential and the way to prolong one's youth. This is due to the fact that with each cell division, the telomeres shorten, which ultimately leads to loss of cell capacity for division, physiological aging and death. Another important aspect is the quality of telomeres. They are easily affected and need to be restored, but do not have powerful repair mechanisms, as in other parts of DNA. This leads to the accumulation of partially damaged and poorly functioning telomeres, the low quality of which does not depend on their length.

For the first time in the history of medicine, they tested rejuvenating gene therapy on humans. The experiments were performed on 44-year-old Elizabeth Perrish. She decided to take this step in order to demonstrate the safety of such treatment. Previously, the technique has already been tested on cell cultures and laboratory animals, but it has not been tested on patients. Elizabeth Perrish calls herself "Patient Zero", apparently meaning that she will be the starting point for the spread of the GMO pandemic in the civilized world. It was she who conducted a genetic experiment on herself, as a result of which the press dubbed her "the first genetically modified person." First, she began to undergo two rejuvenation programs at once. The first was aimed at preventing the loss of muscle mass that occurs with age. To do this, Elizabeth introduced the gene for follistatin: animal experiments have shown that it increases muscle mass by blocking myostatins, which inhibit the growth of muscle tissue.

The aim of the second program was to increase the level of telomerase production. With the second injection, Elizabeth Perrish received an intravenous dose of viruses containing genetic material for the production of telomerase, a protein that can lengthen telomeres. Six months after the

virus injection, Elizabeth's telomere length increased by 9%, which corresponds to tissue rejuvenation by 20 years.

Although the end portions of chromosomes are telomeres that do not carry genetic information, they protect chromosomes from wear and tear. However, when a cell divides, the telomeres gradually shrink and as a result become very short that they can no longer protect the chromosomes. Telomeres are caps at the end of chromosomes that shorten when cells divide.

Telomere length varies from person to person. But inevitably there comes a point of no return: after about 50 divisions, telomeres end - the cell can no longer divide and dies. This number is called the Hayflick limit, after the name of the scientist who discovered this effect. Telomere shortening is believed to be one of the causes of human aging. Because of this, the cell ages and can no longer perform its functions. An enzyme called telomerase is able to complete short telomeres, returning the cells to a second youth. To start the synthesis of telomerase, Perrish introduced several inactivated viruses, which introduced into its genome material for the production of elongated telomere proteins. Analyzes showed that the drugs really stopped telomere shortening. Leukocytes in Elizabeth's blood became biologically younger, and telomeres "extended" by 20 years.

Experts want to reverse aging in other organs and tissues. It is planned to use similar technologies to combat the external signs of aging, including skin aging. But in fact, scientists are still afraid to repeat this experience in humans and argue about whether the activation of telomerase can even prolong life. Enthusiasts consider this enzyme a true elixir of youth, because if the results of the experiment are the same as in mice, people will live 18 years longer. Skeptics fear cancer and other side effects. They compare telomerase activation to gray hair coloring, meaning that even if telomeres lengthen, it will not necessarily eliminate the cause of cell aging. The experiment continues - the researchers plan to continue to monitor the health of Elizabeth. Compared to cloning, I consider this method more humane and worthy of further development, so in one life a person can do a lot, and in two even more.

English language advisor: Ph.D. Nina Maliovana

ХАРЧУВАННЯ ЖІНОК ТА ЗДОРОВИЙ СТІЙКИЙ СПОСІБ ЖИТТЯ В ПЕРІОД COVID-19

Стародубова Д. М., *студентка*; СумДУ, гр. ГР.м-101
Ласкутова О.А., *студентка*; СумДУ, гр.МЦ.м-903

Особисте здоров'я залишається найбільшим мотиватором щодо змін у поведінці людей, і його актуальність зросла. Пандемія COVID-19 підвищила цінність власного благополуччя і поведінка людей була зосереджені на запобіганні погіршенню здоров'я. Пандемія показала, що раціон нерозривно пов'язані з нашим здоров'ям. До пандемії нераціональне харчування було причиною кожної сьомої смерті у Великій Британії а, що люди, які живуть з ожирінням, більш ніж на 50% частіше вмирають від COVID-19. COVID-19 поставив перед людиною нові завдання щодо підтримки здорового харчування.

Нами було поведене комплексне кількісне та якісне дослідження харчування у жінок, які мають зайву вагу в м. Суми з метою формування в них стійких навичок правильного та здорового харчування. Збалансоване харчування гарантує сильну імунну систему, здатну протистояти будь-якій атаці вірусу.

Щоб отримати уявлення про зміни у звичках щодо здоров'я та сталого розвитку, ми провели опитування понад 1000 репрезентативних на рівні м. Суми жінок протягом квітня-травня 2021р. за допомогою платформи електронних опитувальників. Загалом в опитуванні взяли участь 2267 жительок м. Суми. Електронна анкета складалася з 22 питань, згрупованих у три розділи: (1) основна соціально-демографічна інформація; (2) дієтична різноманітність та купівельна поведінка; (3) специфічна харчова поведінка та проблеми, пов'язані з їжею та харчуванням. Анкета заповнювалася анонімно. Перед опитуванням респонденти надавали згоду, натиснувши кнопку «Згідний», щоб підтвердити бажання добровільно брати участь в опитуванні. Усього в остаточний аналіз було включено 200 учасниць. Вік більшості учасників дослідження вік варіювався від 18 до 55 років: жінки віком від 21 до 26 років (30,8 %), на другому місці респондентки віком від 30 до 45 років - по 17,3%, а жінки вікових груп 18-21 рік і 55 та більше склали по 5,8%.

Згідно анкетних даних, більшість респонденток – 71,2% вважали, що неправильно харчуються, а 28,8% - правильно. Такий результат може бути пов'язаний з помилковим уявленням більшості людей щодо аспектів «правильного» харчування.

Середня вага респонденток склала 72,3 кг, що на 1,3 кг більше ніж середнє значення по Україні за 2020 рік згідно Держстату України. Середній зріст опитаних – 163,9 см, що практично дорівнює середньому по Україні за 2020 рік – 164 см. У 69,2% респонденток були проблеми із зайвою вагою, а у інших 30,8 % жінок така проблема відсутня. Наявність у респонденток зайвої ваги згідно їх думки була у половини жінок, що дотримуються дієти, а інша половина опитуваних не дотримуються ніяких рекомендацій по харчуванню. Не дотримувалися правильного харчування 46,2% опитаних, харчуються тільки перекусами – 17,3%, знаходяться на інтервальному голодуванні – 23,1% жінок. Ще 7,7% віддають перевагу високобілковій дієті, а 9,6% жінок – дієті з низьким вмістом вуглеводів. Вегетаріанство та діабетична дієта не мають послідовниць серед учасниць опитування.

Проведене дослідження серед дорослих жінок виявило існування двох протилежних моделей харчування: корисної для здоров'я та нездорової, а також виявило пов'язані з ними поведінкові зміни під час карантину через COVID-19. Підвищення ваги в жінок в більшості було пов'язане із підвищеним рівнем стресу, а також у зв'язку із малорухомим способом життя, що притаманне введеним обмеженням під час пандемії. Жінки більш старшого віку частіше висловлюють побоювання з приводу зараження вірусом але, вони рідше вносять зміни у харчову поведінку, ніж молоді жінки, під час пандемії COVID-19.

Дослідження підтвердили важливість застосування анкетного тестування як швидкого та простого у використанні інструмента оцінки харчування з низьким навантаженням на респондентів, які надають достовірні дані про стан свого харчування. Такий метод широко використовується в епідеміологічних популяційних дослідженнях в багатьох країнах світу для виявлення важливих чинників, які слід брати до уваги при прийнятті рішень для встановлення основних профілактичних заходів.

Керівник: Бергілевич О.М., *професор*

ДИСКРИМІНАЦІЯ ЛГБТІ-ПАЦІЄНТА ЯК ПЕРЕШКОДА ДЛЯ НАДАННЯ МЕДИЧНОЇ ДОПОМОГИ

Медведева І. М., студентка СумДУ, ГР 802-9

Дискримінацією вважається поведінка, що обмежує права і свободу особистості. Дискримінація може виявлятися в різних сферах діяльності суспільства. Найбільша поширеність зустрічається - в сімейному житті, політиці і на робочому місці. Для кожного виду дискримінації можуть бути індивідуальні причини [3].

Статева дискримінація - упередження чи дискримінація людей через їхню стать або гендер. Переважно поширений вид обмеження прав - дискримінація за статевою ознакою, причому вона може зачепити в рівній мірі і чоловіків, і жінок.

У наш час вважається, що молодь ЛГБТІ-спільноти складають окрему групу ризику самогубств, оскільки мають проблеми у стосунках з оточуючими – їх можуть не сприймати оточуючі. Медичні працівники схиляються до думки, що серед людей ЛГБТІ-спільноти також можна зустріти вказування на те, що ці особи проявляють більшу схильність порівняно з гетеросексуалами до зловживань алкоголем або наркотиками. Для того аби дізнатися про сприйняття суспільством ЛГБТІ-спільноти нами було проведено анкетування. Виявилось, що з 69 опитуваних 6 осіб відноситься нейтрально до людей з гомосексуальною орієнтацією, 12 - позитивно і 51 особа - негативно. На питання “Чи є для вас різниця між ставленням до геїв або лесбіянок?” - 59 осіб відповіло “так” і лише 10 “ні”. Стало цікаво чи зміниться думка респондентів, якщо виявиться, що друг/подруга/знайомий виявиться гомосексуалом, і 59 осіб відповіло “так”. Також було задано питання чому представники ЛГБТІ-спільноти мають таку орієнтацію? Більшість респондентів (51 особа) вважає, що в цих людей психічні відхилення, проблеми в сім’ї, неправильне виховання, зростання в сім’ї, в якій спостерігав_ла одностатеві стосунки і, навіть образливо.

У сфері охорони здоров'я порушення прав ЛГБТІ-спільноти пов’язані, здебільшого, з гомофобними образами та розголошенням конфіденційної інформації (про сексуальну орієнтацію або позитивний ВІЛ-статус) з боку медичних працівників. Також слід зауважити про надання медичної допомоги ЛГБТІ-спільноті. Молоді хлопці, активісти Запорізького обласного благодійного фонду "Гендер

Зед", за 4 місяці 2017 року відвідали 95 медичних установ – 41 в Запоріжжі і 54 в області, – з метою побачити ставлення медичного персоналу до чоловіків, які мають секс з чоловіками та доступності і якості тестування на ВІЛ. У клініці хлопця-волонтера назвали "содомітом" і сказали, що у молодих людей "це" проходить. Лікар присоромив хлопця, порадив ніколи і нікому про це не говорити і зазначив – "ця таємниця повинна померти разом з тобою". Таке ставлення до гомосексуальності з боку медичного персоналу стає зрозумілим, якщо взяти до уваги, що велика кількість викладачів медичних вузів і авторів підручників та посібників є представниками ще радянської освіти [1, 82-83].

Дослідження, проведене серед гомосексуальних і бісексуальних жінок, виявило, що серед тих жінок, які зверталися за медичними послугами, більшість зазнавали труднощів через недоступність послуг. Перелік основних причин:

1) страх, що візит не буде конфіденційним; 2) відсутність спеціалізованого лікаря, компетентного в питаннях ЛГБТ здоров'я; 3) стигма і дискримінація.

Отже, українські ЛГБТІ організації намагаються певним чином виправити дискримінаційні випадки за допомогою пошуку дружніх лікарів і поширення інформації про них серед спільноти – саме це було суттю декількох проєктів, реалізованих різними ЛГБТІ організаціями України протягом кількох останніх років. Навіть наше авторське опитування підводить до висновку, що респонденти не мають обізнаності про ЛГБТІ-спільноту, а піддаються міфам та стереотипам. Професійне обговорення теми має забезпечуватися якісним комунікаційним супроводом для неупередженого роз'яснення дискримінаційних випадків у сфері охорони здоров'я.

Наукова керівниця: Губенко Г.В., доцентка кафедри громадського здоров'я МІ СумДУ

1. Грибанов А., Кравчук А. Райдужна книга/ Центр "Наш світ". – К.: Центр "Наш світ", 2018. – 252 с.
2. Вікторія Бугро про те, чому підтримує ЛГБТ+ спільноту та яку роль лікарі відіграють у житті пацієнтів. Журнал «Секція» — видання про Львів, Україну та світ, 2019 <http://surl.li/bjydu>
3. Південноукраїнський національний педагогічний університет імені К.Д. Ушинського. 2017 <http://surl.li/bjydr>

Держава і право



ДИСПОЗИТИВНІ ТА ІМПЕРАТИВНІ НОРМИ У СПАДКОВОМУ ПРАВІ

Малишева А. О., студентка; СумДУ, гр. Ю-01

Згідно з класифікацією правових норм, до окремої, самостійної групи відносять імперативні та диспозитивні норми.

Диспозитивною нормою переважно вважають засновану на нормах права правову свободу суб'єктів цивільного права у виборі варіанта поведінки. На думку Я. М. Романюк, під диспозитивністю слід розуміти можливість правомірно, у встановлених межах, набувати суб'єктивних цивільних прав і юридичних обов'язків, формулювати структуру суб'єктивних цивільних прав, виконувати суб'єктивні цивільні права, використовувати порядок і способи захисту порушених прав, а також вибирати розмір та форми цивільно-правової відповідальності [1, с. 139].

На противагу, імперативні норми характеризуються присутністю в цивільному праві категоричних проявів, коли сторони не можуть виключити або змінити шляхом узгодження іншого в договорі. Дані норми є категоричними, вони не допускають відступлення від правил, обмежуючи незалежність волі сторін.

При цьому співвідношення диспозитивних та імперативних засад в правовій доктрині втілюються зазвичай в галузі договірного регулювання цивільних правовідносин.

Зазвичай в юридичній літературі загальноприйнятою є позиція щодо переваги диспозитивних норм у приватному праві, а договір постає найбільш важливим регулятором відносин. Це дає змогу узгодити об'єктивний поділ права на публічне і приватне, який підтверджує, що громадянське суспільство не зливається з державою у єдине ціле.

Водночас у спадковому праві, ніж у будь-якій іншій підгалузі цивільного права, домінуючими є саме імперативні норми. Причиною називають їх направленість на врахування державних інтересів. Однак, Книга 6 ЦК України іменує інші підстави імперативних норм. Так, враховуючи переконання А. Н. Левушкина, спадкове право, як підгалузь цивільного права, має тісний зв'язок не лише з правом власності, а й з відносинами шлюбу, сім'ї, споріднення, що певним чином зближує спадкове право із сімейним [2, с. 30]. Тому не випадково окремі автори доходять висновку про тотожність

суб'єктів сімейних відносин та відносин спадкування за законом у зв'язку з тим, що останні засновані на родинних відносинах.

Важливо, що призначення спадкового права зводиться до забезпечення саме посмертного переходу прав та обов'язків від однієї особи (тобто спадкодавця) до інших осіб (відповідно, спадкоємців) в порядку стандартного наступництва. Як наслідок, йдеться про такий перехід, який відбувається внаслідок смерті власника [3].

Аналізуючи вищесказане, можна дійти висновку, що наведені обставини беззаперечно впливають на функціональне призначення імперативних норм у сфері спадкування, за їх допомогою встановлюється баланс інтересів між учасниками правовідносин.

По – перше, за їх допомогою встановлюється баланс інтересів між учасниками правовідносин, яким потрібна допомога на тлі обставин, що мають істотний характер (наприклад, вік, стан здоров'я).

По – друге, межі диспозитивного та імперативного також можуть проявлятися у спадкових правовідносинах досить повно.

Крім того, за заповітом або за законом вид спадкування не може бути змінений за домовленістю учасників цивільних правовідносин.

До того ж, варіант договірної регулювання припустимий лише в окремих випадках в межах певних видів правовідносин.

Наприклад, можна відзначити, що змінити черговість шляхом укладення договору між спадкоємцями можливо лише при спадкуванні за законом.

Отже, диспозитивні та імперативні норми у спадковому праві з огляду на їх спрямованість у сфері цивільних правовідносин закріплюють межі співвідношення актів цивільного законодавства і договору у сфері спадкування.

Керівник: Грибачова І. П., к. ю. н., доцент

1. Романюк Я. М. Правова природа диспозитивних норм цивільного права України. Вісник Національної Академії правових наук України. 2016. № 4. С. 138–151. URL: http://visnyk.kh.ua/web/uploads/pdf/ilovepdf_com-138-151.pdf
2. Левушкин А. Н., Митрошина О. В. Место наследственного права в системе отраслей российского права. Нотариус. 2014. № 1. С. 29–32 URL: <http://www.monp.ru/docs/PDF/publikacii>
3. Цивільний кодекс України від 16.01.2003 № 435-IV URL: <https://zakon.rada.gov.ua/laws/show/435-15#Text>

ВІРТУАЛЬНІ АКТИВИ ЯК ОБ'ЄКТ ЦИВІЛЬНИХ ПРАВОВІДНОСИН

Шейн Д. С., студент; СумДУ, гр. Ю-01

В умовах інформаційного суспільства активно розвивається електронна комерція, за якої гроші вже не є єдиним і універсальним засобом економічного розрахунку. Фактична відсутність правового регулювання віртуальних активів, брак достатньої регламентації, невизначеність термінологічної бази породжує питання цивільно-правового статусу цієї юридичної категорії, в тому числі й з ракурсу використання децентралізованих віртуальних валют та грошових коштів, конвертованих в безготівкове середовище.

Згідно із результатами емпіричних досліджень науковців всесвітньої сервісної IT-компанії Triple-A, Україна є лідером рейтингу держав за часткою населення, котра володіє й користується віртуальними активами. Станом на жовтень 2020 року відсотковий показник цього виміру становить 12,7%, що за офіційними демографічними даними складає 5,6 млн. осіб [1].

Світова практика демонструє, що механізми, пов'язані з обігом віртуальних активів, функціонують тотожно звичним грошовим, через що віртуальні активи в низці європейських держав (Мальта, Швейцарія, Естонія, Гібралтар, Ліхтенштейн [2, с. 54]) прийнято інтерпретувати як супутній підвид грошей, які в свою чергу традиційно є об'єктом цивільних правовідносин. У вітчизняному законодавстві дане положення закріплено в ст. 192 Цивільного кодексу України, хоча важливим нюансом є те, що загалом легальної дефініції «гроші» ця норма не містить [3].

У контексті означення віртуальних активів як самостійного об'єкта цивільних правовідносин найбільш вагому роль відіграє саме законодавче тлумачення сутності даного поняття. Передусім принципово відмітити, що статус, режим віртуальних активів та природа існування цих активів в правовій площині стабільно викликає запитання як в приватних, так і публічних відносинах. Наприклад, при здійсненні фінансового моніторингу або аудиту суб'єкти державного адміністрування не мають змоги й вмотивованих підстав ігнорувати наявність криптовалюти (найбільш поширена варіація віртуальних

активів), але й прирівнювати даний тип власності до цінних паперів, об'єктів інтелектуальної діяльності чи баз даних також є неприпустимим. На практиці віртуальні активи є вільним предметом цивільного або господарського обігу в якості товару, речі [2, с. 51].

Всебічний і магістральний огляд нормативно-правових актів останніх років засвідчує, що зараз термін «віртуальні активи» окреслено лише в одному законі, при цьому власне зміст й концептуальне призначення даного поняття є надто загальним, абстрактним і ефемерним. Так, відповідно до ст. 1 Закону України «Про запобігання та протидію легалізації (відмиванню) доходів, одержаних злочинним шляхом» віртуальними активами є цифрове вираження вартості, яким можна торгувати у цифровому форматі або переказувати і яке може використовуватися для платіжних або інвестиційних цілей.

Таким чином, резюмуючи викладену точку зору, найбільш раціональним наразі є створення системи спеціальних юридичних засад для визнання віртуальних активів як автентичного й унікального виду об'єктів цивільних правовідносин. Цей процес має бути комплексним і відповідати наступним критеріям: відповідності чинному законодавству та тотальним ідеям цивілістики; необхідності імплементації вдалого міжнародного досвіду з урахуванням специфіки економічних реалій держави; впровадження й стимулювання реєстрації віртуальних активів для їх повноцінного використання (приміром, можливості спадкування, дарування, бартеру тощо).

Керівник: Грибачова І. С., к.ю.н., доцент

1. Частка власників криптовалюти в Україні — найбільша у світі.
URL: <https://www.slovoidilo.ua/2021/10/13/infografika/finansy/chastka-vlasnykiv-kryptovalyuty-ukrayini-najbilsha-sviti>.
2. Желюк Т., Бречко О. Використання криптовалют на ринку платежів: нові можливості для національних економік. Вісник Тернопільського національного економічного університету. № 3. 2016. С. 50-60.
3. Цивільний кодекс України: Закон України № 435-IV від 16.01.2003.
URL: <https://zakon.rada.gov.ua/laws/show/435-15#n2> (дата звернення: 24.12.2021).

ЕТИЧНИЙ АСПЕКТ ПРАВ ЛЮДИНИ ЧЕТВЕРТОГО ПОКОЛІННЯ

Шейн Д. С., студент; СумДУ, гр. Ю-01

Еволюція юриспруденції, науки, філософії, етики та й цивілізації загалом беззаперечно трансформує всі сфери життя людства. Постійні пертурбації в соціумі обумовлюють і зміни в спектрі прав людини, оскільки з часом дедалі наочніше стає зрозумілим, що традиційне тлумачення прав як базових, природних можливостей людини, індивіда та особистості вже не відповідає актуальним тенденціям. Нині серед наукових кіл злободенним є питання статусу й концептуального змісту прав людини четвертого покоління – комплексно-конклюдентного правового феномену ХХІ ст., який не має одноставного пояснення. Однією з причин проблеми наукового й практичного осмислення цієї категорії є її етичний аспект.

Передусім доцільно зауважити, що лівова частка сучасних дослідників під поняттям «прав четвертого покоління» інтерпретує права на: 1) доступ до мережі Інтернет та використання віртуальної реальності; 2) право на емансиповане, незалежне життя (звільнене від державного втручання в силу власних моральних та релігійних переконань); 3) право на медичну ідентичність, самоусвідомлення й розпорядженням власним тілом на суб'єктивний розсуд (група медичних прав, до яких віднесено зміну статі, трансплантацію органів, евтаназію, клонування, штучне запліднення, переривання вагітності, генні, геномні та хромосомні модифікації) [1, с. 28]. Деякою мірою четверте покоління охоплює такі важливі типи прав, як екологічне (право на придатне для життя довкілля), право на мир, ядерну безпеку тощо. Проте розвиток останніх в даному контексті не викликає занепокоєння (адже в цілому їхній характер та параметри базуються на сутності звичних соціальних, особистих, політичних і солідарно-колективних правах), а відповідно – не резонує з доктринально допустимим, адекватним співвідношенням моральних засад та правових постулатів.

Натомість протилежна антагоністична ситуація прослідковується відносно вищезазначених медичних прав. Зокрема, намагання унормувати й регламентувати належним чином як на національному,

так і міжнародному рівнях медичні права четвертого покоління є серйозним викликом для органічної єдності морально-етичного й формально-юридичного компонентів.

Наприклад, це стосується вирішення питання позиції евтаназії за сучасних умов. Евтаназія передбачає добровільне, безболісне позбавлення життя на основі власного, вільного волевиявлення особи. Першочергово ця процедура розроблялася виключно як прояв свободи людини, альтернатива для безнадійно хворих з метою мінімізації страждань.

У квітні 2002 року Нідерланди стали першою державою, яка легалізувала евтаназію, певні форми добровільної евтаназії також дозволені у Бельгії й Люксембурзі [2, с. 267]. Безпрецедентним досвідом повної легалізації евтаназії на хвилі лібералізації законодавства є нещодавне (листопад 2021 року) схвалення урядом Швейцарії використання високотехнологічних капсул для евтаназії. При цьому, як зрозуміло з тексту офіційної юридичної експертизи дозволу цих капсул, користування ними буде доступне будь-кому.

Єдина лімітуюча вимога – застосування капсули є законним тільки тоді, коли її запуск для спричинення смерті буде здійснено тим, хто безпосередньо хоче померти. Такий непослідовний підхід до вкрай складного питання ігнорує принцип узгодженості правових явищ та суспільних ідеалів, тим самим зумовлюючи ризики для дегуманізації прав людини на користь підтримки інтересів меншості.

Отже, необхідно підсумувати, що фундаментальною дилемою етичного аспекту прав людини четвертого покоління є раціональне й помірковане поєднання моральної й правової точок зору з дотриманням гармонії між сутністю даних категорій задля оптимально прийняттого балансу, який не зазіхатиме на потенціал прав людини, а тільки стимулюватиме його на довгострокову перспективу.

Керівник: Теліженко Л. В., доцент

1. Крилова Д. А. Четверте покоління прав людини в контексті взаємозв'язку правових та моральних норм. Національний юридичний журнал. № 4. 2017. С. 26-30.
2. Попович Т., Шаварин А. Сутнісне наповнення четвертого покоління прав людини. Підприємництво, господарство і право. № 12. 2019. С. 266-271.

МІСЦЕ КОМІСІЇ З РЕГУЛЮВАННЯ АЗАРТНИХ ІГОР ТА ЛОТЕРЕЙ У СИСТЕМІ ЗАБЕЗПЕЧЕННЯ ЕКОНОМІЧНОЇ БЕЗПЕКИ УКРАЇНИ

Шеїн Д. С., студент; СумДУ, гр. Ю-01

Постійні економічні фактори ризику, стійка тенденція до стагнації й дисгенезії внутрішнього фінансового потенціалу та коронавірусна криза в комплексі обумовлюють низку викликів і проблем перед системою економічної безпеки України. Тому наразі виняткове значення має аналіз реалізації державної політики з цього питання різними суб'єктами функціонування системи економічної безпеки України. У вересні 2020 року перелік органів даної системи поповнився новим регулятором, що координує організацію та проведення азартних ігор та лотерей — Комісією з регулювання азартних ігор та лотерей (далі — КРАІЛ). Враховуючи це, актуальним є питання його адміністративно-правового статусу та місця в системі економічної безпеки України.

Насамперед важливо зауважити, що метою створення даного органу є ефективне використання управлінських інструментів задля стимулювання надходжень до державного бюджету шляхом продуктивного й раціонального регулювання нещодавно легалізованого грального бізнесу. За різними оцінками, прибутки для кошторису України з надання адміністративних послуг та ліцензування з боку КРАІЛ для суб'єктів господарювання мають сягнути щонайменше 35 млрд. грн. (з урахуванням інфляції) в середньостроковій перспективі (5 років). На цей момент, відповідно до офіційних публічних звітів КРАІЛ, від продажу ліценцій на здійснення грального бізнесу було отримано до бюджету тільки 1,34 млрд. грн. при очікуваних 7 млрд. за перший рік діяльності [1].

Цілком об'єктивним і логічним є приналежність КРАІЛ до власне системи органів забезпечення економічної безпеки України, оскільки тривалий час організація азартних ігор, букмекерської діяльності та тоталізаторів була несанкціонованим тіншовим сегментом економіки держави, зважаючи на відсутність достатньої юридичної бази державного регулювання цієї сфери. Тому Законом України № 768-ІХ від 14.07.2020 «Про державне регулювання діяльності щодо організації та проведення азартних ігор» було передбачено, що задля цілей та задач державного регулювання цієї сфери необхідно утворити

уповноважений орган [2]. Положеннями цього ж нормативно-правового акту інтерпретується й конкретизується, що уповноважений орган є центральним органом виконавчої влади зі спеціальним статусом, а особливості спеціального статусу уповноваженого органу обумовлюються його завданнями, засадами діяльності та повноваженнями, які закріплюються відповідним Положенням про КРАІЛ, схваленим Кабінетом Міністрів України [3, с. 285].

Варто враховувати, що за адміністративно-правовим статусом та режимом, регламентованим щодо КРАІЛ, цей орган в якості суб'єкта публічного управління дещо подібний до Національної комісії з цінних паперів та фондового ринку [4, с. 105]. Обидва відомства є колегіальними органами зі спеціальним статусом, що мають вузькогалузеве законодавче визначення особливостей, компетенції, предмету відання в межах діяльності, характеризуються виконавчорозпорядчою відособленістю, ресурсним комплектуванням державою для реалізації професійного державно-владного управління у спеціальному секторі внутрішньої економіки.

Таким чином, доцільно констатувати, що сутність і місце КРАІЛ у державному механізмі, у тому числі з позиції системи забезпечення економічної безпеки України, є неоднозначним та специфічним, а тому потребує подальшого науково-теоретичного обґрунтування та чіткого нормативного окреслення правової природи.

Керівник: Миргород-Карпова В. В., к.ю.н.

1. Доходи від грального бізнесу: аналіз публічних звітів КРАІЛ. URL: <https://suspilne.media/188922-dohodi-vid-gralnogo-biznesu-zaplanuvali-74-mlrd-grn-otrimali-134-mlrd-grn/>.
2. Про державне регулювання діяльності щодо організації та проведення азартних ігор: Закон України № 768-IX від 14.07.2020. URL: <https://zakon.rada.gov.ua/laws/show/768-20#n2>.
3. Кошиков Д. О. Адміністративно-правові засади реалізації державної політики у сфері забезпечення економічної безпеки України: дис. на здобуття наук. ступ. д. ю. н. 12.00.07. Харків, 2021. 485 с.
4. Уткіна М. С. Взаємодія правоохоронних органів та фінансових установ щодо здійснення фінансового моніторингу. Правові горизонти. № 26 (39). 2021. С. 102-108.

ПИТАННЯ ДОЦІЛЬНОСТІ ТЕНДЕНЦІЇ КРИМІНАЛІЗАЦІЇ ПОСЯГАНЬ НА ДЕЯКІ СУСПІЛЬНІ ВІДНОСИНИ

Шейн Д. С., студент; СумДУ, гр. Ю-01

Традиційно процес криміналізації передбачає комплексні заходи в сфері впливу кримінально-правової політики щодо окреслення тих чи інших діянь як суспільно небезпечних, а, відповідно, й вчинення яких легально визнається державою кримінальним правопорушенням на засадах законодавства про кримінальну відповідальність. Останнім часом спостерігається стійка тенденція до оптимізації й доповнення норм кодифікаційних актів кримінально-правового сегменту, де передусім акцент зміщується на користь ревізії Кримінального кодексу України (далі – КК України) [1]. За період 2020-2021 рр. було оприлюднено 30 редакцій Кодексу, що становить 15 % від загальної кількості редакцій акту за 20 років його чинності. Ключову роль в масштабуванні даної динаміки займає безпосередньо вектор криміналізації.

Якщо предметно проаналізувати сутність законодавчого процесу криміналізації діянь, то можна резюмувати, що серед нововведень наявні як абсолютно унікальні норми (зокрема, незаконне використання інсайдерської інформації щодо оптових енергетичних продуктів), так і статті, котрі частково конкретизують вже попередньо існуючі приписи, але через неуніверсальність та специфічність останніх потребують відмежування від загального змісту кримінально-протиправного діяння (приміром, виключна регламентація санкцій щодо домагання дитини для сексуальних цілей чи проведення видовищного заходу сексуального характеру за участю неповнолітньої особи [2]).

Головною причиною криміналізації діянь, як правило, є необхідність у відповідній й своєчасній реакції кримінального законодавства на трансформації в соціумі та високі темпи суспільного розвитку – такого стану в державі, коли фактичні суспільні відносини нееквівалентні звичним постулатам букви закону, через що певні категорії відносин стають особливо вразливими для зловживання й посягання. Крім цього, деякі ідеї кримінального законодавства (доктрина домірності санкцій, принцип економії кримінально-

правової репресії) прямо наголошують на протилежному: надмірне зростання процесу криміналізації не є дієвим методом, якщо для цього відсутні достатні, обґрунтовані й вмотивовані підстави та умови.

В цьому контексті також важливе значення має раціональність і адекватність криміналізації, оскільки законодавець має об'єктивно оцінювати доцільність практичного функціонування й прикладного правозастосування норми. Наприклад, імплементація до КК України статті 222-2, яка передбачає відповідальність за маніпулювання на енергетичному ринку, вбачається якнайменше непоміркованою, адже за півтора роки існування цього положення не було зареєстровано жодного кримінального правопорушення, яке охоплюється диспозицією даної статті. Ідентично це стосується й тверджень, викладених у ст. 365-3, яка регламентує відповідальність за бездіяльність працівника правоохоронного органу щодо незаконної діяльності з організації або проведення азартних ігор, лотерей. Звісно, дана норма значною мірою обумовлена процесом легалізації грального бізнесу, проте реальних передумов для додаткового навантаження ККУ нею в ракурсі криміналізації діяння не було, через що концептуально ця стаття спрямована на суто превентивний ефект.

Таким чином, слід констатувати, що наразі тенденція криміналізації посягань на деякі групи суспільних відносин має достатньо суперечливий характер і диференційований сенс. Це пояснюється варіаціями причин цього явища, котрі було репрезентовано попередньо, та непослідовністю підходів до оптимізації з боку законодавця в даному аспекті.

Керівник: Бондаренко О. С., к.ю.н.

1. Кримінальний кодекс України: Закон України № 2341-III від 05.04.2001. URL: <https://zakon.rada.gov.ua/laws/show/2341-14#n3782> (дата звернення: 23.12.2021).
2. Про внесення змін до деяких законодавчих актів України щодо імплементації Конвенції Ради Європи про захист дітей від сексуальної експлуатації та сексуального насильства: Закон України № 1256-IX від 18.02.2021. URL: <https://zakon.rada.gov.ua/laws/show/1256-20#n38> (дата звернення: 23.12.2021).

АДМІНІСТРАТИВНО-ПРАВОВИЙ СТАТУС ДЕРЖАВНОГО СЛУЖБОВЦЯ В УКРАЇНІ

Малишева А. О., студентка; СумДУ, гр. Ю-01

Становлення демократичної, соціальної, правової України обумовлює у контексті державної служби необхідність здійснення загальнотеоретичного аналізу поняття державного службовця.

У статті 1 Закону України «Про державних службовців», законодавець визначає державного службовця як:

- фізичну особу, яка є громадянином України;
- заміщає посаду в державному органі;
- виконує обов'язки, які визначаються державною посадою, яку він обіймає;
- отримує за виконання своїх службових повноважень грошову винагороду за рахунок бюджетних коштів [1].

Зазначимо, що наразі з огляду на багатогранність інституту державної служби надзвичайно актуальним є питання про визначення класифікації державних службовців, оскільки на законодавчому рівні дане питання не є чітко визначеним. У теорії адміністративного права з цього приводу існують різні точки зору так як юридична література стосовно зазначеної сфери не є вичерпною, але види державних службовців у загальному систематизуються неоднаково, враховуючи їх ознаки, основними з яких є:

- цивільна державна служба (державні службовці державних органів та їхнього апарату);
- мілітаризована державна служба (державні службовці збройних державних формувань, які мають військові або спеціальні звання);
- спеціалізована державна служба (державні службовці органів виконавчої влади зі спеціальним статусом) [2].

Поняття та сутність посади розглядається з таких аспектів: статутного значення, специфічної функції комунікації та бюджетного (фінансового) розуміння. У свою чергу, чинне законодавство посади державної служби розглядає з точки зору поділу на категорії, спираючись на певні критерії: порядок призначення на державну службу, правовий статус державного службовця, його професійну компетентність й не тільки. При цьому встановлюються групи посад державної служби на «А» (вищий корпус державної служби), «Б» і «В». Не менш важливим є з'ясування прав державного службовця в

котексті чітко врегульованих державно-службових відносин, до яких можна віднести:

- основоположні права, регламентовані Конституцією України (наприклад, повага до своєї особистості, честі та гідності тощо);
- права, визначені Законом України «Про державну службу» (чітке визначення посадових обов'язків, належна оплата праці, професійне навчання й не тільки);
- права, закріплені у посадових положеннях, інструкціях;
- права, яких опосередковано особливостями окремих нормативно-правових актів, в яких уточнюються поодинокі постулати функціонування державної служби [3].

Щодо обов'язків державних службовців, то під ними в адміністративному праві розуміють спеціальний кодекс поведінки у сфері суспільних відносин, який обумовлюється і гарантується державою. Загальні обов'язки державного службовця встановлюються Законом України «Про державну службу». Державний службовець зобов'язаний:

- дотримуватися Конституції та законів України, діяти лише на підставі, в межах повноважень та у спосіб, що передбачені Конституцією та законами України;
- дотримуватися принципів державної служби та правил етичної поведінки;
- поважати гідність людини, не допускати порушення прав і свобод людини та громадянина й не тільки [1].

Таким чином, адміністративно-правовий статус державного службовця в Україні регулюється чинним законодавством, а саме Законом України «Про державну службу», який характеризує обґрунтованість дослідження особливостей окремих категорій державних службовців та їх правового регулювання.

Керівник: Миргород-Карпова В. В., к.ю.н.

1. Закон України «Про державну службу» від 10 грудня 2015 р. № 889-VIII. URL: <http://zakon4.rada.gov.ua/laws/show/889-VIII>
2. Волков В.С. Державна служба : навчальний посібник. Львів: Інтермедія. 2017. 303 с.
3. Смоленський О. Державне управління та державна служба: словник-довідник / уклад. О. Ю. Смоленський. - К.: КНЕУ, 2005. - 480 с.

ТЕОРЕТИКО-ПРАВОВА ХАРАКТЕРИСТИКА ЕВТАНАЗІЇ

Видюк М.В., студентка 1 курсу; СумДУ, гр. Юз-11с

Останнім часом питання про евтаназію є вельми актуальним. Це пояснюється тим, що воно стоїть на межі медицини та психології, юриспруденції та філософії й містить в собі ряд неоднозначних та суперечливих аспектів.

У визначеннях поняття евтаназія, наданих у науковій доктрині, не повністю розкрито зміст цієї категорії. Варто зазначити, що евтаназія –це штучно викликана смерть невиліковно хворої людини, яка має на меті позбавити її від нестерпних страждань. Цей метод застосовується щодо людини, яка відчуває нестерпний біль або перебуває в несвідомому стані та не має надії на поліпшення здоров'я.

Суб'єктом застосування евтаназії є медичний працівник, а не лише лікар, який вчиняє діяння свідомо та умисно. Щодо кола суб'єктів за чією заявою може застосовуватися евтаназія до хворого, то його слід розширити, адже це не лише сам хворий чи його законний представник (батьки, опікун, піклувальник), також це можуть бути близькі родичі, які не визнані у законному порядку законними представниками.

Виокремлюють різні види евтаназії. Найбільш поширеним є поділ евтаназії на активну та пасивну. Активна евтаназія передбачає застосування до вмираючого медичних засобів (наприклад, ін'єкцій), що спричиняють безболісну смерть. Практикується також самогубство з лікарською допомогою (хоча його не відносять до евтаназії). Цей спосіб передбачає надання хворому необхідних знань та засобів для скоєння самогубства. Головні умови для здійснення евтаназії – діагностичне обґрунтування цього заходу, добровільна згода хворого або прохання його близьких, якщо сам хворий перебуває у несвідомому стані і не має надії прийти до тями.

При пасивній евтаназії відбувається свідома відмова пацієнта від лікування або підтримуючої терапії. Виділяють також добровільну евтаназію, коли вона проводиться за згодою хворого, і недобровільну, коли за нього рішення приймають родичі (якщо пацієнт перебуває у непритомного стані).

Європейська асоціація паліативної допомоги зазначає, що евтаназія може бути лише активною і лише добровільною.

Нідерланди стали першою країною, де у 2002 році евтаназія стала легальною. У 2002 році Бельгія також ухвалила закон, що легалізує евтаназію, але лікарі можуть допомогти хворим померти лише в тому випадку, якщо вони їх давно спостерігають. Важливою умовою також є те, що пацієнти мають бути громадянами Бельгії та постійно проживати в країні й перебувати в безнадійному медичному стані й відчувати постійні нестерпні фізичні чи моральні страждання, які неможливо полегшити. Зазначимо, що у лютому 2012 року Бельгія стала першою країною, яка легалізувала евтаназію для дітей: на відміну від Нідерландів, у законі не визначено мінімального віку, після якого пацієнти можуть просити про смерть.

У Люксембурзі евтаназія та допомога у скоєнні самогубства дозволені з 2009 року. Законодавство схоже на бельгійське.

У Швейцарії право на смерть закріплено законом та пройти цю процедуру може як громадянин країни, так і іноземець. У Португалії вже була легалізована активна евтаназію, але Конституційний суд пізніше скасував це рішення. У Німеччині евтаназія заборонена, однак питання легалізації евтаназії наразі проходить юридичну експертизу. У березні 2021 року евтаназія отримала легалізацію в Іспанії.

Також варто відзначити кореляцію: евтаназія дозволена у країнах, де загалом високий рівень дотримання прав людини та високий рівень свободи.

Також існують розбіжності і з приводу того, хто має право просити про евтаназію. Мається на увазі вік особи, її психічний стан, правоздатність і діагноз. Не менш важливим є й питання про юридичну силу прохання про евтаназію, яке має здійснюватися чи то в письмовому чи то в усному вигляді. Тому законодавче регулювання евтаназії у зарубіжних країнах потребує удосконалення.

Щодо судової практики зарубіжних країн, то залежно від країни вона відрізняється, але спільним є те, що в основному законодавство з питань евтаназії формується на її основі. Кількість справ, розглянутих Європейським судом з прав людини, щодо питання евтаназії є невеликою. Самі позиції Європейського суду з прав людини є суперечливими і відрізняються одна від одної. Однак у більшості справ суд так і не визнав евтаназію невіддільним правом людини розпоряджатись своїм життям.

Керівник: Панкратова В.О., старший викладач

ДОСВІД США З ПРОТИДІЇ ЛЕГАЛІЗАЦІЇ МАЙНА, ОДЕРЖАНОГО ЗЛОЧИННИМ ШЛЯХОМ

Корсун А. А., студент; СумДУ, гр. Ю-02

Легалізація майна одержаного злочинним шляхом виділяється науковцями одним із найголовніших негативних факторів, що значно уповільнюють економічний розвиток країни.

Сам термін «відмивання» майна означає перетворення нелегально отриманого майна на легальне. Тобто, це діяльність, що передбачає «приховування» наявності доходів, та подальше їх маскування, щоб вони здавалися законними [1, с.83].

Положення статті 209 Кримінального кодексу України розкривають дефініцію «легалізація (відмивання) майна, одержаних злочинним шляхом» та основні способи їх вчинення як конкретні види операцій з майном (наприклад, володіння чи використання), стосовно якого існують дані, що вказують на протиправний шлях його одержання, що також включає в себе також здійснення конкретних фінансових операцій чи інших видів правочинів з цим майном, якісна зміна та дії, спрямовані на протиправну анонімізацію тощо [2].

Інформація, надана Мінекономіки, свідчить, що рівень тіньової економіки у 2020 році склав близько 31% від загального обсягу ВВП, що на 4% більше за показники 2019 року [3]. Цей факт змушує нас засумніватися у ефективності організації діяльності вітчизняного механізму моніторингу фінансів в Україні.

Так, у США відзначається найвищий рівень організації фінансового моніторингу та суворі умови покарання щодо порушення закону у сфері легалізації доходів. А саме: передбачено кримінальну відповідальність, укладання строком до 20 років, штраф до 1 млн. доларів або на суму, що вдвічі перевищує сукупну суму угод, щодо яких висунуто звинувачення [4]. Відповідно до правового акту США – Patriot Act (Об'єднання та зміцнення Америки шляхом надання відповідних інструментів, необхідних для перехоплення та перешкоджання тероризму), встановлено три базові елементи системи протидії легалізації коштів, отриманих злочинним шляхом. Зокрема, розробка внутрішніх процедур щодо протидії відмиванню незаконних

активів; процедура ідентифікації клієнта та його вигодонабувачів; процедура інформування про підозрілі операції [4, 5].

Також, у США визнано протиправно співпраця з банками – «оболонками» (shell banks), що мають у фізичної присутності країни реєстрації постійних кадрів, не звітують, а також визнаються об'єктами спеціального нагляду із боку органів банківського регулювання і нагляду. У рекомендаціях Міністерства фінансів США пропонується приділяти більше уваги фінансовим операціям щодо угод на суми від 10 000 доларів США [6, с. 17-18].

Таким чином, було проведено аналіз досвіду США з організації фінансового моніторингу та суворі умови покарання щодо порушення закону у сфері легалізації доходів. Імплементация окремих аспектів цього досвіду може значно покращити економіку України, що в подальшому вплине на усі аспекти суспільного життя народу.

Керівник: Бондаренко О. С., доцент

1. Білоус І.І. Сутнісна характеристика легалізації доходів, отриманих злочинним шляхом: Економічна наука. 2019. №5. С. 82-88.
2. Кримінальний кодекс України: Кодекс від 05.04.2001 року. № 2341-III. Дата оновлення: 05.01.2022. URL: <https://zakon.rada.gov.ua/laws/show/2341-14#Text> (дата звернення: 07.01.2022).
3. Загальні тенденції тіньової економіки в Україні у 2021 році: аналітична записка: офіційні дані Мін. економ. України. URL: <https://me.gov.ua/Documents/List?lang=uk-UA&id=e384c5a7-6533-4ab6-%20b56f-50e5243eb15a&tag=TendentsiiTinovoiEkonomiki>.
4. Uniting and Strengthening America by Providing Appropriate Tools Required to Intercept and Obstruct Terrorism. URL: http://www.fincen.gov/statutes_regs/patriot/index.html.
5. Financial Crimes Enforcement Network. URL: http://www.fincen.gov/about_fincen/wwd/.
6. Баранов Р. А. Международный опыт государственных механизмов предотвращения и противодействия легализации (отмыванию) доходов, полученных преступным путем. Актуальные проблемы современности: наука и общество. 2015. №3 (8). С. 15-20.

СУЧАСНА ПУБЛІЧНА ДИПЛОМАТІЯ США, ЄС ТА КИТАЮ ДЛЯ ПРОСУВАННЯ ЇХ НАЦІОНАЛЬНИХ ІНТЕРЕСІВ

Шевченко В.О, студент; СумДУ, гр. МЕ-11

У сучасному світі все більше і більше з'являється нових технологій та засобів комунікації, які впроваджуються в наше життя і мають великий вплив на міжнародні відносини країн.

Спочатку термін «публічна дипломатія» використовували лише для створення інформаційного впливу на закордон. У наш час такі провідні країни, як США, Китай та ЄС застосовують це поняття більш ширше, для впровадження власних політичних ідей та для впровадження брендів у світі. Наприклад, понад 40 років назад уряд США використовував інформаційні ресурси задля порозуміння з різними країнами, задля власної безпеки і налагодження міжнародних зв'язків.

Якщо згадати Китай, то публічна дипломатія у цій країні є способом неформального налагодження зв'язків з іншими країнами. Головною метою є поліпшення образу держави, поглиблення взаєморозуміння між народами, поширення принципів сталого розвитку. Дипломатична робота цієї держави націлена на самих китайців, завдяки цьому популярність влади та Китаю зростає не лише у цій країні, а й у цілому світі.

Публічну дипломатію Європейського Союзу досить часто сприймають як пропаганду, адже вона представляє його програму розвитку, яка створена задля об'єднання націй та задля блага у світі. Переважна більшість інформації присвячена боротьбі зі стереотипами людства, а також зображення ЄС як сильного лідера з демократичними цінностями. Тобто, уряд ЄС пропагує свої національні інтереси з метою залучення більшості країн для співпраці та безпеки.

Як висновок, можна сказати, що публічна дипломатія – це гарний спосіб впливу держав на закордон, який допомагає створити певне враження щодо країни та її національних інтересів. Отже, публічна дипломатія відіграє важливу роль у формуванні іміджу країни на світовому рівні.

Керівник: Замора Оксана Михайлівна к.е.н., доцент

ПИТАННЯ ДЕФІНІЦІЇ ЕКОНОМІЧНИХ ЗЛОЧИНІВ ТА ЇЇ ОЗНАК

Шейн Д. С., студент; СумДУ, гр. Ю-01

Стабільність внутрішнього й зовнішнього економічного розвитку держави, сталий поступ її митної, бюджетної та податкової політики, наявність стратегічного бачення й потенціалу в аспектах грошової, емісійної, валютної, банківської та кредитно-депозитарної сфер є одними із базових елементів цілісної й глибинної парадигми вдалого й перспективного розвитку України. Проте цьому перешкоджає ряд явищ, серед яких вагому роль відіграє економічна злочинність. Для якісної й продуктивної протидії, профілактики та розслідування економічних злочинів суттєве значення має дефініція економічних злочинів, котра є необхідною для кримінологічної характеристики діянь та оцінки суспільної небезпеки злочинів в даній сфері.

Слід пам'ятати, що виняткова сутність й зміст суспільної небезпеки економічної злочинності пояснюється як безпосередньою шкодою, що спричинюється нею, так і тим, що вчинення злочинів економічної спрямованості підриває економіку країни, забезпечує незаконне збагачення суб'єктів кримінальних діянь, що не тільки не сприяє збільшенню сукупного валового доходу в суспільстві, але і веде до соціально несправедливого його розподілу.

Т.О. Скакун цілком закономірно наголошує, що в Україні злободенність тематики економічних злочинів надзвичайно висока, а науковий інтерес до проблеми економічної злочинності та складність її подолання зумовлені відсутністю диференційованого методологічного підходу у вітчизняному науковому колі до окреслення параметрів і термінологічного виміру економічних злочинів [1, с. 27].

Зважаючи на загальну дефініцію кримінального правопорушення, що репрезентована у ст. 11 Кримінального кодексу України, слід вважати передбачене законом про кримінальну відповідальність суспільно небезпечне діяння, вчинене суб'єктом кримінального правопорушення з метою посягання на економічну, фінансову, банківську, інвестиційну чи управлінську сферу з чітким усвідомленням отримання бажаного зиску, одержання еквівалентної

економічної вигоди. Зазначимо, що окреслене твердження не слід сприймати як універсальне, що власне й зумовлено різноманітністю наукового бачення даного питання.

С.С. Чернявський у своєму дисертаційному дослідженні висловлює наступний варіант дефініції економічних злочинів: «...це клас суспільно небезпечних діянь, при вчиненні яких для отримання економічної вигоди особа протиправно використовує інститути (процедури) економічної діяльності» [2, с. 11].

М.М. Олашин, досліджуючи особливості перспектив подолання й мінімізації економічних злочинів, обґрунтовано стверджує, що ключовими відправними властивостями для розмежування їх при кваліфікації від суміжних кримінально-протиправних діянь є: 1) наявність тінізованих економічних і фінансових операцій; 2) швидка адаптивність [3, с. 103]; 3) вмiле використання правових недоліків регламентації; 4) прерогатива організованості. В контексті цієї ознаки доцільно додати, що за оцінками експертів Світового економічного форуму, на кінець 2019 року за рівнем поширеності організованої економічної злочинності Україна посідала 117 місце в рейтингу серед 180 країн.

Підсумовуючи, наведемо найбільш вдале й конструктивне на глибоке авторське переконання визначення досліджуваного поняття «економічного злочину», що є протиправною діяльністю, яка створює загрозу економічними інтересам держави, потребам приватного й публічного підприємництва та окремих фізичних осіб, систематично збагачуючи її суб'єктів та підриваючи засади й принципи нормального функціонування фінансів та економіки в цілому.

Керівник: Янішевська К. Д., *доцент*

1. Скакун Т. О. Економічні злочини: сутнісні ознаки та криміналістичний аналіз їх вчинення. *Ефективна економіка*. № 3. 2018. С. 25-29.
2. Чернявський С. С. Теоретичні та практичні основи методики розслідування фінансового шахрайства: автореферат дис. здобуття наук. ступеня д.ю.н. 12.00.09. Київ, 2010. 58 с.
3. Олашин М. М. Економічна злочинність: причини поширення і шляхи подолання. *Європейські перспективи*. № 7. 2015. С. 102-106.

УЧАСНИКИ ПРОВАДЖЕННЯ У СПРАВАХ ПРО АДМІНІСТРАТИВНІ ПРАВОПОРУШЕННЯ

Говорун Є. А., студентка; СумДУ, гр. Ю-01

Цій темі виділили окреме місце у КУпАП. Це глава 21, яка має назву «Особи, які беруть участь у провадженні в справах про адміністративні правопорушення», вона включає 8 статей.

Тому згідно з цим нормативним актом можна виділити наступних учасників: правопорушник; потерпіла особа; законні представники та представники як потерпілої сторони, так і обвинуваченої; захисник; свідки; експерт; перекладач. [1]

Правопорушник – це особа яка порушила норму права та має взяти відповідальність за це на себе. У процесі провадження він може здійснювати певні права. Передусім це ознайомлення з матеріалами справи; надання пояснень; пред'являти докази; заявляти клопотання; користуватися послугами адвоката або іншого спеціаліста з права, який відповідно до законодавства може надавати такі послуги; підсудний має право говорити рідною мовою з використанням перекладача, який відповідно знає мову підсудного і мову якою ведеться провадження; оскаржувати постанову по справі. Справа має розглядатися у присутності правопорушника, але є певні обставини при яких справа може розглядатися при відсутності даної особи. Першою, обставиною можна вважати, коли є дані про те, що обвинуваченого своєчасно сповістили про місце й час розгляду справи, але вона не з'явилася. Другою, якщо особа не надіслала клопотання про відкладення розгляду справи.

Потерпілою стороною є особа якій завдали психологічну, фізичну чи майнову шкоду.

Законними представниками як потерпілої сторони, так і обвинуваченої сторони виступають батьки, опікуни, усиновителі, піклувальники. Вони беруть участь у розгляді справи, коли особа є неповнолітньою або страждає на фізичні чи психічні вади через що не може здійснювати свої права та обов'язки у повному обсязі.

Захисниками є адвокат, спеціаліст з права, який відповідно до законодавства має право надавати такі послуги, також ці особи

можуть виступати як представники. Згідно зі статтею 59 Конституції України кожен має право на професійну правничу допомогу. У випадках, передбачених у законодавстві, ця допомога може надаватися безоплатно. І будь-хто є вільним у виборі свого захисника. [2] Вони як і всі учасники провадження наділені такими правами як ознайомлення з матеріалами справи; за дорученням особи, яка його запросила, від її імені подавати скарги на рішення органу (посадової особи), який розглядає справу; можуть заявляти клопотання, а також інші права передбачені законодавством України.

Свідком є фізична особа, якій відомі обставини, що підлягають установленню по даній справі і яку викликали для надання цих показань.

Експертом є особа яка призначається органом (посадовою особою), у провадженні якого перебуває справа. Його призначають коли виникає потреба у спеціальних знаннях, у тому числі й для того, щоб визначити розмір майнової шкоди заподіяної адміністративним правопорушенням, а також для розрахунку суми грошей які підлягатимуть конфіскації (одержаних внаслідок вчинення адміністративного правопорушення).

Перекладач призначається органом (посадовою особою), у провадженні якого перебуває справа. Він призначається у тому разі, коли обвинувачений чи потерпілий не знають мову провадження справи. Тому відповідно, перекладач має володіти мовою якою ведеться провадження та мовою обвинуваченого чи потерпілого.

Керівник: Миргород-Карпова В. В., к.ю.н

1. Кодекс України про адміністративні правопорушення (статті 213 - 330) : Кодекс України від 07.12.1984 р. № 8073-Х : станом на 5 січ. 2022 р. URL: <https://zakon.rada.gov.ua/laws/show/80732-10#Text> (дата звернення: 06.01.2022).
2. Конституція України : від 28.06.1996 р. № 254к/96-ВР : станом на 1 січ. 2020 р. URL: <https://zakon.rada.gov.ua/laws/show/254к/96-вр#Text> (дата звернення: 06.01.2022).

КРИМІНАЛЬНА ВІДПОВІДАЛЬНІСТЬ ЗА КОРУПЦІЙНІ ПРАВОПОРУШЕННЯ: ПОРІВНЯЛЬНА ХАРАКТЕРИСТИКА ВІТЧИЗНЯНОГО ТА ЗАРУБІЖНОГО ЗАКОНОДАВСТВА

Лутай А.О., *студент*; СумДУ, гр. Ю-01

На початку 2019 року Указом Президента України було створено комісію з питань реформування кримінального законодавства у зв'язку з його застарілою формою, прогалинами, неточності та негрунтованими змінами чи доповненнями.

Корупційними правопорушеннями в українському законодавстві вважаються: нецільове використання бюджетних коштів; підкуп працівників підприємств та установ; зловживання владою та повноваженнями; незаконне збагачення; пропозиція, обіцянка або надання неправомірної вигоди службовій особі.

Упродовж 2020 року органами правопорядку було зареєстровано 3 908 корупційних кримінальних правопорушень. Порівнюючи за останні 10 років, збільшення є з кожним роком, що доводить, що корупція, особливо органах виконавчої влади, є постійною та не підлягає остаточному припиненню.

Для прикладу розглянемо одну зі статей Особливої частини ККУ. На приклад стаття 370 «Провокація підкупу»[1]. У інших країнах дана норма не має положення в кримінальному законодавстві, що робить таке правопорушення не розповсюдженим й не несе небезпеку суспільству, для встановлення за неї кримінальної відповідальності.

Однак у РФ, а саме в ст. 304 «Провокація хабара, комерційного підкупу чи підкупу у сфері закупівель товарів, робіт, послуг для забезпечення муніципальних потреб» передбачає кримінальну відповідальність у вигляді позбавлення права обіймати посаду або штрафу[2].

Однак дещо парадоксальне відносно хабарництва є і в інших країнах. Кримінальна відповідальність настає не тільки за отримання хабара, але й за його давання.

За отримання хабара кримінальна відповідальність настає близько в двадцяти країнах: РФ, Іспанія, Аргентина, Франція, Республіка Молдова, Республіка Корея, Італія та інші.

За давання хабара відповідальність в КК передбачена в Аргентини, Туреччини , Бельгії , Республіки Білорусь та Республіки Грузії , що свідчить про необхідність боротьби з даним правопорушенням .

Однак кримінально-правові заходи боротьби з кримінальними правопорушеннями у країнах пострадянського простору мають найменше відмінностей ніж з іншими країнами .

По-перше , відмінить у законодавстві полягає у розмежуванні та виділені в окремі розділи кримінальні правопорушення : Розділ IV «Хабар» КК Республіки Болгарія , глава 25 « Злочини , що полягають у хабарництві» КК Японії , розділ 19 « Хабарництво» КК Швейцарії.

По-друге , в українському кримінальному законодавстві не передбачено відповідальність за посередництво при хабарі , однак дана норма зазначається в : ст.216 КК Туреччини , ст.130 КК Республіки Корея , ст.266 КК Литовської Республіки та в інших країнах .

По-третє , до хабарництва , що підлягає кримінальній відповідальності відносять саму пропозицію (Ізраїль, Бельгія , Корея); вимагання за хабарництво(Бельгія , Іспанія , Франція , Швейцарія) .

Відносно покарання доцільно зазначити , що у зарубіжних кодексах основним видом покарання є позбавлення волі , й додатковими – це позбавлення права обіймати посаду , займатися певною діяльністю та штрафи .

Отже , кримінальна відповідальність за корупційні правопорушення в Україні та в інших країнах має суттєві відмінності як у теоретичному так і в практичному аспектах . Для більш ефективного застосування законодавства потрібно взяти досвід інших країн та на основі практики створити єдину систему викорінення корупційних кримінальних правопорушень .

Керівник: Бондаренко О.С. к.ю.н.

1. Кримінальний кодекс України : Кодекс України від 05.04.2001 р. № 2341-III : станом на 5 січ. 2022 р. URL: <https://zakon.rada.gov.ua/laws/show/2341-14#Text> (дата звернення: 09.01.2022).
2. Уголовный Кодекс Российской Федерации : від 13.06.2022 р. № №63-ФЗ : станом на 30 груд. 2021 р. URL: http://www.consultant.ru/document/cons_doc_LAW_10699/.

ІНСТИТУТ ФІНАНСОВОГО ОМБУДСМЕНА У МЕХАНІЗМІ ЗАХИСТУ ПРАВ ЛЮДИНИ

Ткаченко О. А., *студентка*; СумДУ, гр. Ю-11

Фінансова безпека держави – один із пріоритетних напрямків розвитку останньої, адже фінансова безпека є складовою національної безпеки, пріоритетність захисту якої визначено на законодавчому рівні. Реалії сьогодення показують, що банківський сектор потребує особливої уваги та підтримки від управлінського корпусу, адже сучасні кризові явища зумовлюють збільшення кількості спорів між банківськими установами та їхніми клієнтами. Єдиним ефективним механізмом захисту прав споживачів фінансових послуг є діяльність фінансового омбудсмена.

Фінансовий омбудсмен (або суспільний примирювач на фінансовому ринку) – це орган досудового розгляду спорів, що виникають між фінансовими організаціями та їх клієнтами – фізичними особами. Саме слово омбудсмен походить від шведського *ombudsman* – представник інтересів будь-кого [1].

Загалом фінансовий омбудсмен може як змінювати умови погашення боргу, наприклад, термін погашення або саму суму, так і перевіряти різноманітні дії банків, кредиторів.

До головних цілей діяльності цього уповноваженого можна віднести:

- 1) захист прав та інтересів споживачів у фінансовій сфері;
- 2) сприяння збільшенню рівня довіри громадян до банківського сектору тощо;
- 3) полегшення тягара роботи для фінансових організацій;
- 4) покращення захищеності одержувачів послуг у банківській сфері;
- 5) збільшення рівня фінансової грамотності серед населення держави;
- 6) зниження соціальної напруги у аспекті операцій з грошовими коштами.

Вищенаведений перелік не є вичерпним.

В основі діяльності інституту фінансового омбудсмена лежить захист прав клієнтів кредитних організацій. Ініціатором звернення до

нього може бути тільки фізична особа. Для клієнтів-фізичних осіб послуги омбудсмена абсолютно безкоштовні. Адже досить часто суд економічно не вигідний, оскільки сума спору виявляється менше можливих судових витрат [2].

Механізм діяльності інституту фінансового омбудсмена ґрунтується на принципах неупередженості та незалежності, що дозволяє у повному обсязі забезпечувати реально ефективний захист прав та інтересів споживачів фінансових послуг.

Вищезазначене зумовлено необхідністю подолання дисбалансу у взаємовідносинах між самими споживачами та суб'єктами надання відповідних послуг.

Нині інститут фінансового омбудсмена в тій чи іншій формі існує більше ніж в 40 країнах світу. Наприклад, своєрідними фінансовими омбудсменами є такі незалежені державні установи: Фінансовий арбітр – Чехія, Медіатор для фінансових систем – Вірменія, Омбудсман зі страхування – Польща [3].

Отже, загалом діяльність інституту фінансового омбудсмена дозволяє покращити регулювання фінансового ринку, а також його прозорість. Основна його ціль – захист прав та інтересів населення. Функціонування інституту фінансового омбудсмена спрощує вирішення спорів між фізичними особами та різними фінансовими організаціями у досудовому порядку.

Керівник: Стеблянюк А.В., *асистент кафедри ФЮКП, доктор філософії зі спеціальності «Право»*

1. Смовженко Т. С., Денис О. Б. Дослідження зарубіжного досвіду функціонування фінансового омбудсмена як механізму вирішення конфліктів між банківськими установами та клієнтами. *Науковий вісник Ужгородського національного університету*. 2016. Вип. 7. С. 121–125.
2. Сирота А. І. Фінансовий омбудсмен як позасудова система регулювання спорів на фінансовому ринку України. *Науковий вісник Національного університету державної податкової служби України*. 2013. № 4. С. 67–72.
3. Назарук Н. В. Розвиток інституту спеціалізованих омбудсманів в Україні. *Політикус*. 2016. Вип. 3. С. 73–79.

ПЕРСПЕКТИВИ ВПРОВАДЖЕННЯ ЕЛЕКТРОННОГО ГОЛОСУВАННЯ В УКРАЇНІ

Леоненко К. С., *студентка*; СумДУ, гр. Ю-12

Ми живемо в той момент, коли відбувається розквіт інформаційних технологій та спроба реалізації їх в усі сфери життя людини. Не винятком є й процедура голосування в електронному форматі.

Варто зазначити, що в українській виборчій системі вже діють певні елементи електронної системи, а саме: формування списків виборців, передвиборча агітація, складання списків виборців, оприлюднення результатів тощо, але крім цього – в Україні немає електронних носіїв голосування. Хоча, наша держава йде на зустріч цьому. Зокрема, було створено додаток «Дія», впроваджено електронний цифровий підпис, який потім можна буде використати при голосуванні, безліч електронних додатків для ідентифікації особи (Mobile ID, Bank ID).

Досліджуючи дане питання, доцільно звернути увагу на правове регулювання процедури електронного голосування. Так, до основних нормативно-правових актів, що деякою мірою регулюють електронний виборчий процес належать: Закон України «Про основні засади забезпечення кібербезпеки України»; Закон України «Про електронні довірчі послуги»; Закон України «Про Державний реєстр виборців»; Виборчий кодекс України, який дозволяє використовувати електронні технології в діяльності виборів.

Як і будь-яка система, електронне голосування має свої переваги, а саме: зручність; низький рівень підкупу та фальсифікації. чіткий та швидкий підрахунок голосів. Щодо недоліків, то їх значно більше, однак основним є відсутність надійного захисту від фальсифікації, витоку даних та таємниці голосування.

Отже, станом на сьогодні перспективи впровадження електронного голосування існують, але потреби немає в цьому, що обумовлено низкою недоліків. Його впровадження можливе за умови ретельного вивчення міжнародного досвіду у вказаній сфері, а також підтримки більшістю громадян України.

Керівник: Стеблянко А.В., *асистент кафедри ФЮКП*

FREEDOM OF SPEECH AS A PRINCIPLE OF HUMAN RIGHTS

Zhmaeva M.U., student; Sumy State University, group U-11
Kozlovska Anna, Academic Supervisor, Foreign Languages Department,
Sumy State University

Freedom of speech is a set of rights and opportunities to express the views. This is the basis of a democratic society based on ideological pluralism. Freedom of thought is a natural human right, so in case of banning this right is violated. Ideological pluralism is the consolidation of constitutional human rights. Human rights and freedoms are established by the Constitution of Ukraine. According to the article of the Basic Law “everyone is guaranteed the right to freedom of thought and speech, to freely express their views and beliefs. Everyone has the right to freely collect, store, use, and disseminate information, either verbally, in writing or in any way, at his own discretion” [1]. Thus, the Article 15 of the Basic Law of Ukraine proclaims that public life in Ukraine is based on the principles of political, economic and ideological diversity. An important guarantee of this is that no ideology can be recognized by the state as the obligatory one. The research *is aimed at* observing the freedom of speech as one of the main principles of human rights because it can be considered as the priority-number-one issue for building the democratic society.

Peculiar guarantees occupy a place in the mechanism of legal provision of the right of citizens to freedom of speech. In a store government by the rule of law, guarantees of human rights and freedoms are a set of conditions and special legal instruments and means by which their implementation, protection and defense is ensured. The main purpose of legal guarantees is to create the necessary conditions to transform the rights and freedoms enstined in law from opportunities to reality. The issue of guarantees and human freedoms is one of the most pressing at the present stage [2, p.2] .

It is very important to ensure human freedom of speech in practice and not at the declarative level as was the case in the Soviet Union. Everyone has their opinion and has the right to express it in any state. However, in

the countries of totalitarian and authoritarian regimes, this right is prohibited and protests, rallies begin which always ends in tragedy. Therefore, it is necessary to develop actively civil society to build a democratic order.

Building a democratic order is an important indicator of the rule of law. It is the state that guarantees human rights and freedoms. The prohibition of censorship as a manifestation of restriction of freedoms is of key importance. Censorship can destroy the Ukrainian nation, which is characterized by control over information. Today in Ukraine there is an independent dissemination of information that is not controlled by anything. There is a need to protect the rights of journalists. Achieving independence depends on adherence to ethical principles and standards. Freedom of the press is characterized by the absence of state intervention in official work, which is a guarantee of freedom.

Guarantees of freedom of thought and speech are contained in a number of regulations of the international law ratified by Ukraine. Such acts include the Universal Declaration of Human Rights (Articles 18, 19), The International Covenant on Civil and Political Rights (Articles 18, 19). The enshrinement of constitutional guarantees is reflected in the Convention for the Protection of Human Rights and Freedoms (Articles 8, 9) which is subject only to such restrictions that are necessary for public security.

Freedom is an integral human right that arises from birth. The necessity of ensuring human freedom is a vector of civil society. At the present stage of Ukraine's development, ensuring human rights and freedoms is important because a man is the highest social value which is important for building a democratic state.

1. Конституція України: Закон України від 26 червня 1996 р.// Відомості Верховної Ради України. -1996.- №30. Ст.141. URL: <https://zakon.rada.gov.ua/laws/show/254%D0%BA/96-%D0%B2%D1%80#Text>
2. Лазарева М.Д. СТАН ЗАБЕЗПЕЧЕННЯ ПРАВ ЛЮДИНИ В УКРАЇНІ НА СУЧАСНОМУ ЕТАПІ. Юридичний науковий електронний журнал. 2020. №1. С.51-53.

ВИКОРИСТАННЯ ІНСТРУМЕНТІВ ЛОКАЛЬНОЇ ДЕМОКРАТІЇ (НА ПРИКЛАДІ СУМСЬКОЇ ОБЛАСТІ)

Савчук В.О., *студент*; СумДУ, гр. Ю-12

Локальна демократія є базисом формування внутрішньої спроможності місцевих спільнот забезпечити представництво інтересів на національному рівні. Зазначене, своєю чергою, зможе забезпечити сталість функціонування інституційних механізмів перехідної демократії.

У сучасній Україні інститут локальної демократії знаходиться на стадії розвитку. Основні форми цього інституту гарантуються Конституцією України, а також іншими нормативно-правовими актами. Загалом, курс на децентралізацію влади, який охопив усі суспільно-важливі відносини між громадою та державою, надав нові перспективи та можливості реалізації своїх інтересів та принципів громадянам через інструменти локальної демократії, до яких належать: вибори, загальні збори громадян, референдуми, громадські слухання, місцеві ініціативи, звернення громадян, бюджети участі, електронні петиції та інші.

За даними аналітичного центру «Обсерваторія демократії» за кількісними показниками створення спроможних об'єднаних громад Сумська область є одним з лідерів в Україні займаючи при цьому 6 місце серед усіх областей України. Водночас, міста досить повільно приєднуються до цього процесу. Це може свідчити про потужність Сумської області та її перспективи у впровадженні реформ децентралізації.

Територіальні громади міст, селищ, сіл Сумської області у результаті процесів децентралізації долучаються до використання окремих форм локальної демократії, серед яких, зокрема:

1) бюджет участі (опираючись на свій фінансовий потенціал Сумська міська рада здатна реалізувати безліч ініціатив та проектів місцевих жителів, як приклад, можемо навести реалізований проект "Майданчик "Креативний простір"", що був доданий на платформу "Реалізації ідей для покращення твого міста" 26.09.2018 року. Ініціатива здобула перемогу серед інших заявників та конкурсантів

07.08.2019 року, на виконання проекту було виділено 749 640 грн. з міського бюджету);

2) громадські слухання (у Сумській області як і більшості регіонів України громадські слухання відіграють чи малу роль, адже це дуже важливий інструмент локальної демократії який дає змогу приймати участь у спільному обговоренні найбільш важливих питань місцевого значення, наприклад, у місті Суми щорічно проводяться громадські слухання щодо проекту бюджету Сумської міської ОТГ, а також, проекту Програми економічного і соціального розвитку Сумської міської ОТГ);

3) місцеві ініціативи (відповідно до рішення Сумської міської ради «Про Порядок внесення місцевих ініціатив на розгляд Сумської міської ради» від 03 березня 2015 року № 4035-МР зі змінами, право на внесення місцевої ініціативи у місті Суми належить громадянам України, які є дієздатними, досягли 18 років та зареєстровані в установленому порядку на території міста Суми);

4) органи самоорганізації населення (громадська організація «Асоціація сприяння самоорганізації населення «Сумщина», вже кілька років діє у Сумах і в Сумській області та є членом великої всеукраїнської мережі органів самоорганізації населення, однією з її головних цілей є сприяння розбудові демократії та спроможних громад через розвиток самоорганізації та створення дієвої системи громадської участі у справах місцевого значення);

5) електронні петиції (як особливість, вітчизняне законодавство встановлює обов'язковість відповіді на петицію як на особливий вид звернення громадян, що безумно є важливим механізмом взаємодії громадянина та держави, так у Сумській області можна подати петицію на електронній платформі Е-DEM, для розгляду петиції необхідно у визначений термін набрати понад 250 підписів громадян, у результаті чого у обов'язковому порядку місцева рада міста Суми розгляне та проаналізує подану петицію).

Таким чином, характерною ознакою Сумщини є застосування одразу ж декількох інструментів локальної демократії, що у свою чергу дає змогу жителям області ефективніше взаємодіяти з органами місцевої влади. Але актуальним залишається питання про ширше використання різних інструментів локальної демократії.

Керівник: Панкратова В.О., *старший викладач*

СУЧАСНИЙ СТАН ТА ВПРОВАДЖЕННЯ ЄВРОПЕЙСЬКИХ НОРМ МІСЦЕВОГО САМОВРЯДУВАННЯ В УКРАЇНІ

Леоненко К.С., студентка; СумДУ, гр. Ю-12

В умовах демократизації суспільства особливого значення набуває місцеве самоврядування. На сучасному етапі відбуваються численні соціально-економічні реформи життя суспільства, які є необхідною передумовою та основою становлення й розвитку громадянського суспільства. Практична реалізація демократичних функцій громадянського суспільства знаходить свій вияв у підвищенні рівня громадянської активності населення, розвитку вертикальних і горизонтальних громадських зв'язків і взаємодії населення і влади. При цьому громадянське суспільство має усвідомлювати значущість спільного об'єднання на основі громадянських цінностей, для стимулювання різних форм спільної активності.

Важливе місце в демократичних перетвореннях належить розвитку ефективної системи місцевого самоврядування за допомогою якої створюються належні нормативні та організаційні умови, а головне – працюючі механізми реалізації законодавчих норм.

Проаналізувавши нормативно-правову базу регулювання місцевого самоврядування та вивчивши зарубіжний досвід управління, можна стверджувати, що в Україні місцеве самоврядування перебуває в стадії реформування.

Закон України «Про місцеве самоврядування» містить дефініцію місцевого самоврядування. У науковій доктрині більшість авторів під місцевим самоврядуванням розуміють систему регулювання та розвитку у територіальних одиницях соціально-економічних та інших відносин щодо вирішення питань місцевого характеру на основі самоорганізації.

Варто виділити певні проблеми, які існують в діяльності місцевих органів:

- органи місцевого врядування більшість з яких не можуть здійснювати власні та делеговані повноваження;
- нестача фінансових ресурсів;
- більшість територіальних громад потерпає від складної демографічної ситуації;
- місцева політика соціально-економічного розвитку не відповідає реальним інтересам місцевих громад;

- низький рівень професіоналізму, закритість та непрозорість діяльності місцевих влад;
- органи виконавчої влади мають велику централізацію тощо.

Так, для вирішення цих проблем, наша держава у 2014 році почала реформування місцевого самоврядування. Даний процес відомий під дефініцією «децентралізація», яка означає передачу повноважень та фінансових ресурсів органам місцевого самоврядування. Впровадження децентралізації можна поділити на поки що на 2 етапи.

Перший етап відбувався протягом 5 років (2014-2015 рр.). Держава політика повинна керуватися інтересами населення територіальних громад.

Для реалізації цієї політики використовують Європейську хартію місцевого самоврядування. Так, у квітні 2014 року було ухвалено Кабінетом Міністрів України – Концепцію реформування місцевого самоврядування та територіальної організації влади, після цього було складено і запроваджено План заходів щодо її реалізації. Але для реалізації Плану потрібно було вносити зміни до Конституції України, які мали вирішити питання реорганізації місцевих державних адміністрацій, дати визначення окремих дефініцій тощо. Зміни було розроблено та відправлено на обговорення, їх було підтримано суспільством та Венеційською Комісією, але через політичні проблеми Верховною Радою України зміни прийняті не були.

Другий етап тривав (2020-2021 роки) і триває зараз. 2020 рік став ключовим у питанні формування базового рівня місцевого самоврядування: було створено 1469 територіальні громади, прийнято Постанову «Про утворення та ліквідацію районів», за якою тепер в Україні 136 районів. 16 липня 2020 року ВРУ прийняла зміни до виборчого законодавства, а 25 жовтня 2020 року були чергові місцеві вибори на новій основі.

Україна не планує залишати реформування місцевих органів на цьому етапі, адже є вже інші цілі, наприклад створення реформ щодо місцевих референдумів. Зокрема у 2022 році Україна передбачається внести зміни до Конституції щодо децентралізації.

Запозичивши європейські стандарти, питання щодо їх фактичної реалізації, залишається все ще відкритим, оскільки потребує певних реформ на місцях.

Керівник: Панкратова В.О., *старший викладач*

МОЛОДІЖНА ПОЛІТИКА ЯК ОСНОВА ДЕРЖАВНОГО РОЗВИТКУ ТА ВЗАЄМОДІЇ МОЛОДІ З ВЛАДОЮ

Крисько А.С, *студент*; СумДУ, гр. Ю-12

Актуальність теми. На сучасному етапі реформ, децентралізації влади в Україні та інтегрування її в європейський простір – важливими є розвиток та проблеми молодіжної політики як основи державного розвитку й взаємодії молоді з владою. Обрана тема дослідження визначає проблематику молодіжної політики як один з основних показників якості суспільства. Сучасна молодь здатна не лише здійснити підтримку у впровадженні державних програм, але й стати засновниками та авторами нових ідей, проєктів, ініціатив, заходів. Можливості впровадження в життя цих ідей та створення таких умов, щоб вони належним чином реалізовувалися є надзвичайно актуальними питаннями сьогодення.

Мета дослідження полягає у тому, щоб проаналізувати основні особливості, характерні риси, тенденції у контексті перспективи розвитку та реформування молодіжної політики в Україні.

Виклад основного матеріалу. Доволі розширену характеристику терміна «молодіжна політика» дають вітчизняні юридичні науковці, такі як В.Криворученко, М.Головатогій, Н.Корпач та І.Сидорчук, проаналізувавши наукові праці яких - можна дійти висновку, що «молодіжна політика» - це вид діяльності держави та інших її формальних та неформальних інституцій, які об'єднують та спрямовують зусилля на створення соціальних, економічних, громадських умов та гарантій, у яких молодь може себе самореалізувати в соціумі, отримуючи бажаний ефект. Молодіжна політика має бути спрямована на створення можливостей для розвитку та отримання необхідних знань для кожної молодої людини.

Державна молодіжна політика має здійснюватися головним чином у двох напрямках: соціально-економічному і політичному. Перший повинен охоплювати основні сфери життєдіяльності молодої людини – навчання, професійна підготовка і праця, побут, дозвілля, тобто все, що сприяє соціалізації особи. Щодо другого, то він пов'язаний з формування громадянської позиції, активності молодих людей. За

Першим документом, що започаткував нову державну молодіжну політику в Україні, була Декларація “Про загальні засади державної молодіжної політики в Україні” (Закон України від 15 грудня 1992 р.). Декларація, що загалом схвально була сприйнята громадськістю, а головне, самою молоддю, проте є загальнополітичним документом і не враховує багатьох практичних аспектів державної молодіжної політики. Проте з часом проблеми молоді стають актуальнішими, відбувається реформування усього державного механізму та його інтеграції під європейські стандарти, що піднімає це питання на найвищий рівень актуальності.

Головними складовими, що забезпечують молодіжну політику в нашій країні є законодавча і виконавча влади, органи місцевого самоврядування, а також молодіжні та громадські рухи. В рамках демократизації суспільства та впровадження реформи децентралізації влади новим та доволі прогресивним видом діяльності стало утворення при органах місцевого самоврядування консультативних та дорадчих органів – молодіжних рад, що стали основним інструментом зв'язку та взаємодії молоді з владою. Ці органи є різновидом молодіжних та громадських рухів, що сприяють створенню та генерації нових місцевих проєктів та ініціатив. Проявляються ці ініціативи у покращенні дозвілля та постійної комунікації влади з молоддю. Великий внесок у зміцнення та покращення молодіжної політики здійснює Міністерство молоді та спорту України, що створює належні умови функціонування для усіх вищезазначених різновидів молодіжних та громадських рухів, фінансує на державному та міжнародному рівні гранти та проєкти, приділяє належну увагу спорту й молоді. Не можна оминати поза увагою й органи самоврядування студентства та учнівства, що своєю діяльністю відстоюють заклади освіти, в яких навчаються.

Підсумовуючи все вищезазначене, можна дійти висновку, що молодіжна політика в Україні є одним з пріоритетних напрямів ефективного розвитку країни та на сьогоднішній день проходить шлях демократизації та реформування під світові та європейські стандарти. Належна взаємодія з молоддю та підтримка її ініціатив – успіх у майбутньому для всієї країни.

Керівник: Панкратова В.О., *старший викладач*

ПРАВОВИЙ СТАТУС ДЕРЖАВИ-МІСТА ВАТИКАН

Михайлова Є.К., студентка СумДУ, гр. Ю-12

Місто-держава Ватикан, анклав посеред Риму, є світовим осередком католицизму. За легендою, саме на території сучасного Ватикану колись був страчений Святий Петро — один з дванадцяти апостолів Ісуса Христа, який отримав своє ім'я (у пер. з давньогрецької — «камінь») на знак обіцянки Христа «збудувати» на ньому свою Церкву. Наразі Собор Святого Петра — найбільша християнська церква у світі, що привертає увагу туристів з усіх куточків земної кулі. Площа Святого Петра залишається відкритою для публіки і контролюється безпосередньо силами італійської поліції та італійською владою. Постійною резиденцією понтифіка є Апостольський палац.

Незважаючи на багатоманітну історію держави, що сягає вглиб століть, офіційно італійською владою Ватикан було визнано лише після підписання Латеранської угоди 1929 року, яка кульмінувала т.з. «римське питання» та закріпила основні положення у врегулюванні відносин Італії і Святого Престолу. Фактично носієм суверенітету у Ватикані є не народ, а власне Святий Престол — Ватикан є лише проміжною ланкою, допоміжною суверенною територією останнього. Діяльність політичних партій та профспілок заборонена. Порядок підтримує папська гвардія, що складається зі швейцарських гвардійців.

Громадянство Ватикану надається винятково за умови призначення особи на службу Святому Престолу та припиняється одразу ж після офіційного складання нею посадових обов'язків.

Задля врегулювання суспільно-політичних відносин з іншими державами та утвердження католицьких церков далеко за межами Ватикану, Папа Римський вповноважений укладати угоди певного штибу — конкордати. Першим відомим у світі був Вормський конкордат 1122 р., що поклав край боротьбі за інвеституру. Усі нормативно-правові акти, видані Святим Престолом, входять до збірки *Acta Apostolicae Sedis*.

Історичні матеріали, що мають для Ватикану непроминальне значення, зберігаються в Секретному архіві. Зокрема існує певна

процедура реєстрації документів, що вилучає можливість будь-якого маніпулювання текстами, їхньої підробки, псування або знищення.

Офіційним джерелом новин, покликаним висвітлювати головні події суспільно-політичного життя Ватикану, є газета *L'Osservatore Romano*.

Провідну роль у становленні Святого Престолу відіграв Другий Ватиканський Собор (1962-1965), куди вперше було запрошено 18 представників некатоліцького духовництва. Було розглянуто низку питань, пов'язаних зокрема із інтернаціоналізацією церкви — Ватикан, що до тих пір існував нібито у вакуумі та був відірваний від інших держав і релігій, вжив заходів щодо визнання нехристиянської віри як аналогу та припинення дискримінації за будь-якими ознаками. Ці та інші положення були покладені в основу декларації «*Nostra aetate*», виданням якої Другий Ватиканський Собор було офіційно завершено.

Главою держави визнано Папу Римського, до юрисдикції якого належать усі три гілки влади: виконавча, законодавча та судова. Вищим законодавчим органом є Колегія кардиналів. Після смерті понтифіка, камерарій у присутності кардиналів знищує перстень рибалки — уособлення спадкування Святого Престолу за апостолом Петром, який до вступу на навчання до Христа був рибалкою. У Ватикані настає період *sede vacante* — фаза вакантного престолу. Конклав має зібратися у Сикстинській капеллі не пізніше, ніж на 18-тий день після його смерті, та в особливому церемоніальному порядку визначити наступника померлого Папи. Вибори відбуваються шляхом таємного голосування: кожен з кардиналів повинен внести до бюлетеня ім'я того, кому надає найбільшу перевагу. Особливість цієї процедури полягає в тому, що виборець, заповнюючи бюлетень, повинен змінити свій почерк, аби не бути впізнаним. Скрутатори підраховують голоси, проколюють картки та нанизують їх на нитку, а потім спалюють в чугунній печі. Папою офіційно визнають кандидата, за якого проголосували 2/3 кардиналів: якщо ніхто з присутніх не набирає таку кількість голосів, разом із бюлетенями спалюють сиру соломку, і з труби над капелою дме чорний дим. Якщо ж понтифіка обрано, разом із картками спалюють вже суху соломку, що на виході надає диму білого кольору.

Керівник: Сухонос В.В., доктор юридичних наук, професор.

ВПЛИВ ВЕЛИКОГО ПЕРЕСЕЛЕННЯ НАРОДІВ НА РОЗВИТОК ОКРЕМИХ ІНСТИТУТІВ МІЖНАРОДНОГО ПРАВА

Зацаринна А., студентка СумДУ, гр. П-11

Міжнародне право перманентно стикається з викликами, які спричиняють зміну його образу. Доленосні детермінанти, що лежать в основі подібних трансформаційних процесів, не обирають епох та однаковою мірою коригують функціонування цієї правової системи як на її сучасному етапі розвитку, так і у пройдешні віки й тисячоліття. Міжнародне право постійно перебуває у динаміці. Показовим є той факт, що найбільш тривалою з-поміж усіх стала трансформація стародавнього міжнародного права у середньовічне, яка зайняла у хронологічному вимірі декілька століть. Невід'ємну роль у цьому процесі відіграла масова міграція населення Європи, т. зв. Велике переселення народів, наклавши відбиток на конфігурацію тогочасного міжнародного права.

Велике переселення народів справило різнорідний вплив на розвиток міжнародного права та його інститутів. Нашестя варварів, масова міграція населення та поява середньовічних «варварських королівств» дала поштовх до подальшої еволюції інститутів міжнародної правосуб'єктності та міжнародного визнання. На фоні сутичок і завоювань, що супроводжували процес Великого переселення народів, специфічним чином розвивається право мирного вирішення міжнародних спорів. В міру утворення в ході переселення «варварських королівств» динамічно розвивається дипломатичне право, протокол та етикет.[1, с. 116, 162–164].

Велике переселення народів сприяло послабленню регіональної відокремленості держав, притаманної стародавній епосі. Інтенсивні міграційні процеси серед широких мас населення позначилися на розширенні договірного врегулювання питань економічного співробітництва ще з пізньоантичного періоду [2, с. 74, 80].

Вплив на дипломатію варварів мала і релігія. Зокрема, Теодоріх Великий потрапив під вплив ересі аріанства, а тому терпимо ставився до католицької віри. Це ускладнило відносини остготів із Візантією. Через остготські посольства римські традиції прививалися у західних

варварів. При франкському та вестготському дворах закріпився візантійський дипломатичний етикет [2, с. 81–82].

Збагачується новими нормами інститут міжнародно-правового статусу населення, зокрема, іноземців. Первинно варвари оселялися на римській території на правах федератів. За своїм статусом федерати розглядалися як «іноземні союзники» (*peregrine socii*). Цим вони відрізняються від інших категорій племінного населення, які проживали в імперії, але не були пов'язані з Римом договірними відносинами. Федерати перебували під захистом римського права і користувалися багатьма привілеями у порівнянні з іншими варварськими поселенцями.

Продовжує розвиватися право міжнародних договорів, яке під впливом Великого переселення народів отримало нове дихання в силу зростання затребуваності даного джерела міжнародного права.

Розвиток інститутів міжнародного права у період Великого переселення народів був продиктований об'єктивними трансформаційними процесами: зтяжною зміною історичних типів міжнародного права, переходом від стародавньої до середньовічної його конфігурації. Велике переселення народів стало каталізатором цих процесів, а серед утворюваних при цьому учасників міжнародних відносин не сформувалося належного рівня самобутньої правової культури. Тому еволюція змісту відповідних норм ґрунтувалася на античній (римській) правовій традиції. В умовах фактичної незмінності сутності фундаментальних принципів стародавнього міжнародного права у ранньофеодальну міжнародно-правові інститути завдяки дипломатії варварів збагачувалися переважно договірними положеннями, що узгоджувалися з військово-політичними, соціально-економічними та духовно-культурними інтересами останніх.

Керівник : Швагер.А.О., к.ю.н., асистент кафедри МЄППП

1. Штырбул А.А. Безгосударственные общества в эпоху государственности (III тысячелетие до н. э. – II тысячелетие н. э.). Москва: Common place, 2018. 432 с.
2. Всеобщая история дипломатии. Москва: Эксмо, 2009. 672 с.

ПЕРСПЕКТИВИ ЗАПРОВАДЖЕННЯ ІНСТИТУТУ ПРЕФЕКТІВ В УКРАЇНІ

Крисько А.С, *студент*; СумДУ, гр. Ю-12

На сучасному етапі децентралізації влади, а також в умовах реформування систем як адміністративно-територіального устрою, так і органів місцевого самоврядування України, важливим елементом є звернення уваги на долю місцевого управління, як офіційного представництва центральних органів виконавчої влади на місцях. Актуальності обраної теми дослідження додає ще й те, що наша країна рухається шляхом не лише європейської, але й євроатлантичної інтеграції й співпраці, стандарти якої вказують на ефективне й збалансоване місцеве управління, чого потребуємо на сьогоднішній день і ми. Сучасний інститут районних й обласних державних адміністрацій – застарілий, оскільки з укрупненням територій та перерозподілу значних можливостей саме органам місцевого самоврядування – місцеві державні адміністрації потребують нового призначення та нових повноважень, що зумовлює появу інституту префекта.

У нашій державі вперше запровадження інституту префекта відбулося 2015 року, коли були розроблені законопроекти «Про внесення змін до Конституції України (щодо децентралізації влади)» та «Про префектів». Відповідно до ст. 1 останнього:

- 1) префект – це місцевий орган виконавчої влади, що належить до системи органів виконавчої влади;
- 2) виконавча влада у районах здійснюється префектами районів, в областях – відповідно префектами області, а в м. Київ і Севастополь – префектами відповідних міст;
- 3) префект області – це одночасно і префект району, де територія району включена до території обласного центру;
- 4) префект Київської області виступає і префектом м. Київ;
- 5) окремими законами держави визначаються особливості організації, порядок діяльності та повноваження префектів м. Київ і м. Севастополь;
- 6) в Автономній Республіці Крим повноваження, передбачені вищевказаним актом, для префектів області, виконуватиме префект

району, де територія останнього включає й територію столиці Автономної Республіки Крим [1].

Водночас передбачається, що до компетенції префектів належатимуть наступні повноваження:

- забезпечення виконання програм держави;
- здійснення нагляду за дотриманням Основного закону України й інших законів як органами місцевого самоврядування, так і посадовими цих органів;
- спрямування й організація діяльності територіальних органів центральних органів виконавчої влади, а також їх взаємодію з органами місцевого самоврядування за умов правових режимів надзвичайного чи воєнного стану, зони надзвичайної екологічної ситуації, а також загрози чи виникнення надзвичайних ситуацій відповідного рівня;
- координування діяльності територіальних органів міністерств й інших центральних органів виконавчої влади, а також здійснення нагляду за дотриманням ними як Конституції України, так і законів [1].

Висновок. Підсумовуючи, зауважимо, що інститут префекта спрямований на представництво центральної влади, здаючи при цьому стратегічний вектор, виконуючи наглядові функції. Україна в контексті запровадження цього інструменту визначає основними повноваженнями, які б здійснював префект на місцевому рівні: нагляд за дотриманням законності органами місцевого самоврядування, керування місцевими центральними органами виконавчої влади, а також забезпечення виконання державної та регіональної політики на місцях.

За прогнозами та планом по реформуванню адміністративно-територіального устрою нашої країни, найближчим часом ми також маємо стати свідками трансформації застарілої системи місцевих державних адміністрацій в нові збалансовані та ефективні префектури.

Керівник: Стеблянко А.В., *доктор філософії зі спеціальності
«Право»*

1. Про префектів: Законопроект від 16.11.2015 р. URL : <https://bit.ly/3rliUEh> (дата звернення 05.01.2022).

ПРАВОВЕ РЕГУЛЮВАННЯ ШТУЧНОГО ІНТЕЛЕКТУ

Стовбир С.С., *студент*; СумДУ, гр. Ю-12

Світ швидко змінюється і прогрес не стоїть на місці. Про знання і технології, які існують у наш час, століття тому лише мріяли. Виникають нові науки, безліч засобів передачі інформації, різних інформаційних ресурсів. Вони глибоко проникають у життя людей. Їхній розвиток призводить до появи такого дива як штучний інтелект.

Та разом із утворенням постає питання щодо правового регулювання цього феномену. Дискусії та дослідження на тему штучного інтелекту і права розпочалися у другій половині ХХ століття. Із них можна виділити дисертацію американської дослідниці *Енн Гарднер «Підхід штучного інтелекту до юридичного обґрунтування»* [1]. Зі слів засновника компаній «SpaceX», «PayPal», «Neuralink», Ілона Маска можна зробити висновок, що нерегульований штучний інтелект може бути найбільшим ризиком, з яким може зіткнутися наша цивілізація, і потрібно не чекати настання негативних наслідків через відсутність правового регулювання, а негайно діяти.

Першим і дієвим кроком до цього стала ухвалена Європарламентом Резолюція 2015/2103(INL) «Норми цивільного права про робототехніку». Цей документ має багато пунктів і пропонує на законодавчому рівні закріпити правові стандарти розробки, використання штучного інтелекту та іншої робототехніки.

Недосконалість правового регулювання ШІ не перешкоджає використовувати його у різних сферах людської діяльності. Наприклад, аналітики центру Reform стверджують, що роботи і розумні програми вже зараз здатні замінити 90% британських чиновників.

Правове регулювання штучного інтелекту є досить важливою проблемою для всіх країн світу тому, що і у розвинених країнах цей процес перебуває лише на етапі розвитку.

Керівник: **Сухонос В.В.**, *доктор юридичних наук, професор*

1. Gardner A. V. D. L. An artificial intelligence approach to legal reasoning : Doctoral Dissertation / Gardner Anne Von Der Lieth. – Stanford University Stanford, CA, USA, 1984. – 214 p.

ПОНЯТТЯ КОМБАТАНТА В МІЖНАРОДНОМУ ГУМАНІТАРНОМУ ПРАВІ

Сачко І. О., *студент*; СумДУ, гр. П-11

Ефективне регулювання відносин, що виникають між суб'єктами військового конфлікту є можливим лише за умов чіткого визначення їх правових зобов'язань. Комбатанти – одна з категорій, якими оперують угоди, присвячені міжнародному гуманітарному праву. Актуальною вбачаємо потребу в додатковому аналізі проблеми надання статусу комбатанта співробітникам приватних військових компаній (далі – ПВК), практика виконання завдань якими в зонах військових конфліктів стабільно зростає.

Положеннями щодо статусу комбатанта, викладеними у Женевській конвенції про поводження з військовополоненими (далі – ЖК III), а також у Додатковому протоколі I до Женевських конвенцій (далі – ДП I), встановлено необхідність для його набуття безпосередньої приналежності особи до збройних сил сторони військового конфлікту [1; 2].

Відповідно до ч. 2 ст. 44 ДП I, «підпадаючи під владу супротивної сторони» комбатант користується статусом військовополоненого. Наступним положенням вказаної статті передбачено, що він зобов'язаний сприяти можливості розрізнення себе від цивільного населення під час участі у «нападі або у воєнній операції, що є підготовкою до нападу». Так, для цього, за згаданих умов, необхідною та достатньою поведінкою є відкрите носіння ним зброї. У випадку недотримання комбатантом відповідних вимог, дана особа позбавляється свого статусу і, таким чином, припиняє вважатися військовополоненим. Водночас, відповідно до загальних гуманітарних принципів, вона володіє захистом, який надається військовополоненим згідно з ЖК III і ДП I [1; 2].

У питаннях кваліфікації як комбатантів співробітників ПВК виникає низка проблем. По-перше, угоди у сфері міжнародного гуманітарного права не містять чіткого алгоритму реєстрації й долучення новобранців до складу збройних сил. З цієї причини держави можуть довільно регламентувати такі процедури в рамках внутрішнього законодавства, втілюючи в них інтереси будь-якого

характеру, зокрема, й суперечливі в контексті дотримання принципів міжнародного права. Це, насамперед, вірогідно у випадку з урядами, зацікавленими у широкомасштабному використанні ПВК. Відтак, високою є ймовірність порушення норм міжнародного гуманітарного права в зонах військових конфліктів. З одного боку, співробітники ПВК або не володіють знаннями у сфері міжнародного гуманітарного права, або ігнорують його норми. З іншого, – відсутній контроль за додержанням цих норм з боку публічної влади держав. Крім того, хоч ЖК III і вимагає носіння особами, які претендують на статус комбатанта, постійного відмітного знаку, добре розпізнаваного на відстані, за умов масштабного збройного конфлікту розрізнення тієї чи іншої ПВК з поміж їх великої чисельності може бути значно ускладнено, а в деяких випадках і взагалі практично унеможливлено. Констатуємо також розбіжність між історичним контекстом створення положень ЖК III, що дозволяють узаконювати участь у бойових діях членів ополчень, та сучасними спробами їх застосування до співробітників ПВК.

У підсумку зазначимо, що важливим завданням міжнародної спільноти є робота над створенням міжнародно-правового регулювання воєнних конфліктів, яке забезпечило б відповідність визначення комбатантів сучасним реаліям, зокрема, частці ПВК серед учасників міжнародних збройних конфліктів. На нашу думку, однією з найбільш необхідних ініціатив у даному напрямку є запровадження міжнародного стандарту набору особового складу збройних сил держав.

Керівник: Завгородня В.М., доцент

1. Женевська конвенція про поводження з військовополоненими (укр/рос). База «Законодавство України». URL: https://zakon.rada.gov.ua/laws/show/995_153#Text
2. Додатковий протокол до Женевських конвенцій від 12 серпня 1949 року, що стосується захисту жертв міжнародних збройних конфліктів (Протокол I), від 8 червня 1977 року (укр/рос). База «Законодавство України». URL: https://zakon.rada.gov.ua/laws/show/995_199#Text

ГЕОПОЛІТИЧНІ ПЕРЕДУМОВИ ПРОВЕДЕННЯ ЄВРОПЕЙСЬКОГО КОНГРЕСУ У ЛУЦЬКУ 1429 РОКУ

Литвиненко В.О., студент; СумДУ, гр. П-11

Луцький конгрес (Європейський конгрес у Луцьку або ж З'їзд європейських монархів) 1429 року став непересічною подією в історії міжнародних відносин у Європі. Він відбувся на території сучасної України, на той час – на землях Великого князівства Литовського, мав на меті об'єднання монархів для спільного обговорення загроз, що нависли над Європою. Варто відзначити, що ця видатна подія майже забута в сучасній Україні – фактично жодної згадки про неї ми не бачимо в радянській історіографії, яка просто не могла визнати подібний факт як такий, що свідчив про первинну інтегрованість України до європейських відносин. Деякі згадки про Конгрес можна знайти лише в доробку вчених української діаспори та в окремих джерелах періоду незалежності. Вважаємо за необхідне привернути більшу увагу до цієї події та в рамках цієї роботи розглянути геополітичні передумови проведення Конгресу, систематизувавши їх за відповідно до порядку денного цього середньовічного саміту.

Питання турків-османів – загроза з півдня Європи, що на той час було дійсно серйозною проблемою, бо Османська імперія набувала все більш потужної сили і впливу та просувалася все далі на Балкани, оточуючи Константинополь. Європа потребувала сильної організації для протидії наступу Османської імперії, тим більше, що цей наступ міг розвиватися з різних сторін – як з півдня, так і зі сходу. Відтак, на порядок денний Конгресу було винесено створення військово-дипломатичної загальноєвропейської коаліції та формування опорних пунктів проти наступу на кордонах з османами.

Питання Молдавських князівств – далеко не однозначна та не просто вирішувана проблема, що потребувала детального розгляду і обдуманих рішень, аби не розпочалися нові кровопролитні війни на Балканах. Доля Молдавських князівств була дуже важливою для безпеки Литви та Польщі, навіть більше, ніж коронація Вітовта, яка теж мала розглядатися на Конгресі. Сигізмунд I Люксембурзький прагнув поділити Молдавію через невиконання її господарем умов союзу проти турків. У відносинах тогочасних монархів можемо

побачити прообраз сучасних неформальних міжнародних об'єднань, таких G-7 чи G-20, які обговорюють найважливіші питання світового рівня. На початку XV ст. ми бачимо потужну Велику трійку: Сигізмунд Люксембурзький, Владислав Ягайло та Вітовт Кейстутович, які у 1429 році обговорювали питання безпеки у південно-східному регіоні Європи.

Гуситський рух і питання престолонаслідування у Чехії. У Чехії фактично водночас йшла релігійна війна та війна за престолонаслідування. Після смерті свого короля у 1419 році Чехія залишилась без монарха, а визнавати нового Сигізмунда відмовилася. Чехи навіть запропонували корону Великому Литовському князю Вітовтові. Який, в свою чергу прислав у Чехію свого повноважного представника Жигимонта, що ледь не спричинило новий збройний конфлікт. Ситуація поступово загострювалася і теж вимагала міжнародного обговорення.

Суперництво двоюрідних братів – польського короля Владислава Ягайла та Великого князя Литовського Вітовта. Польща і Литва завжди йшли на зближення, але певне суперництво двох монархів, які були цілком конкурентно спроможними політичними суперниками і мали великі амбіції, загрожувало крахом Кревської унії, Городельської унії та інших політичних актів, які лежали в основі польсько-литовського єднання.

Найбільш очевидна на сучасний погляд передумова – **бажання Вітовта отримати корону** – при детальному розгляді виявляється досить окремим питанням, яке ізольовано не могло спонукати європейських монархів та їхніх представників зібратися в Луцьку, подолавши сотні кілометрів та обтяжень мандрівки. Політична і безпекова напруга та неймовірно велика кількість кризових явищ, які нависли над Європою, стали тими каталізаторами, які уже на початку XV ст. спонукали тогочасних монархів шукати шляхи до європейської єдності.

Конгрес безперечно був унікальним явищем, прообразом майбутніх дискусійних площадок для європейських лідерів, які мусять об'єднуватися перед зовнішніми загрозами та з огляду на потребу ефективно конкурувати з іншими гравцями на геополітичній арені.

Керівник: Завгородня В.М., *доцент*

РОЛЬ ШТУЧНОГО ІНТЕЛЕКТУ НА СУЧАСНОМУ ЕТАПІ РОЗВИТКУ СУСПІЛЬСТВА: ПРАВОВИЙ АСПЕКТ

Шестова Є.А., *учениця*; Сумська спеціалізована школа І-ІІІ ступенів №10, ім. Героя Радянського Союзу О. Бутка, клас 11-БХ

На сьогодні гаджети з сучасним програмним забезпеченням є важливою та необхідною частиною щоденного життя суспільства. Між гаджетами, в тому числі комп'ютерами, планшетами і особливо телефонами, та людиною відбувається повне злиття. І це є важливим, можна сказати переломним моментом в історії людства. Використання штучного інтелекту стало повсякденністю.

Важливим кроком для нормативного регулювання інформаційних технологій стало схвалення рекомендаційних правил (принципів) поведінки зі штучним інтелектом (Organisation for Economic Co-operation and Development, Recommendation of the Council on Artificial Intelligence, OECD/LEGAL/044915) у травні 2019 року. Слід зауважити, що дані правила мають рекомендаційний характер, однак при цьому мають значний вплив на розвиток штучного інтелекту у світі. Принципи мають спільний характер, тому необхідно сприймати їх цілісно та застосовувати у комплексі.

Важливе значення принципів, підтверджується їх схваленням на засіданні міністрів фінансів країн G-20. Провідною тезою у застосуванні Правил є те, що під час запровадження штучного інтелекту в центрі відносин має бути людина, її моральні та життєві цінності, а також відбуватися забезпечення основних принципів права, таких як верховенство права, законності, рівності тощо.

Україна в 2019 році приєдналася до Рекомендацій Організації економічного співробітництва і розвитку з питань штучного інтелекту. А Розпорядженням Кабінету Міністрів України 2 грудня 2020 р. було схвалено Концепцію розвитку штучного інтелекту в Україні. Концепція надає визначення штучного інтелекту, визначає принципи та завдання розвитку технологій штучного інтелекту в Україні.

Тобто «штучний інтелект» є широким поняттям, яке охоплює різні наукові сфери, різні методології його дослідження та є певною системою, яка імітує процеси мислення на комп'ютері за допомогою програмово-алгоритмічних комплексів.

Керівник: Панкратова В.О., *старший викладач*

ЛЕГАЛІЗАЦІЯ ЕВТАНАЗІЇ: ЗАКОРДОННИЙ ДОСВІД

Голоха А.Р., *студентка*; СумДУ, гр. П-11

Легалізація евтаназії і досі залишається дискусійним питанням в Україні з огляду на те, що ні загальноєвропейського, ні, тим більше, глобального консенсусу з цього питання так і не було досягнуто. Загалом, нам видається, що держави світу можуть бути поділені на кілька груп з огляду їх ставлення до евтаназії: 1) Евтаназія прямо заборонена національним законодавством і кваліфікується як вбивство; 2) Заборонено активну евтаназію, але дозволено пасивну; 3) Дозволено і активну, і пасивну евтаназію; 4) Законодавство не містить згадок про евтаназію, це питання ніяк окремо не регулюється.

Пропонуємо коротко проаналізувати закордонний досвід легалізації евтаназії. Так, наприклад, Законом Нідерландів «Про припинення життя за запитом та допомогу в самогубстві», який набув чинності у 2002 році, евтаназію було легалізовано. Відповідно до статті 2 згаданого закону, для проведення евтаназії лікар зобов'язаний: 1) бути впевненим, що пацієнт зробив добровільний і ретельно обдуманий запит [про евтаназію]; 2) бути впевненим, що страждання пацієнта є нестерпними, і що немає жодної перспективи покращення; 3) поінформувати пацієнта про його стан і перспективи; 4) разом з пацієнтом дійти до висновку, що немає розумної альтернативи з огляду на ситуацію пацієнта; 5) проконсультувалися принаймні з одним іншим незалежним лікарем, який повинен оглянути пацієнта та надати письмовий висновок щодо критеріїв належного догляду; і 6) припинити життя пацієнта або надати допомогу при суїциді з належними медичними засобами та увагою [1].

Так само в 2002 році евтаназія була легалізована Бельгією. Згідно зі статтею 2 бельгійського Закону про евтаназію, евтаназія визначається як умисне припинення життя кимось іншим, ніж ця особа, на прохання останньої.

Лікар, який здійснює евтаназію, не вчиняє кримінального правопорушення, якщо він/вона переконався, що: 1) хворий досяг повноліття або є емансипованим неповнолітнім, є дієздатним і при свідомості на момент подання запиту; 2) запит є добровільним, добре обдуманим і повторним і не є результатом будь-якого зовнішнього

тиску;3) хворий перебуває в безперспективному з медичної точки зору стані постійних і нестерпних фізичних чи психічних страждань, які неможливо полегшити, внаслідок серйозного і невилікового розладу, спричиненого хворобою чи нещасним випадком; і 4) якщо він/вона дотримується умов і процедур, передбачених цим Законом [2].

У США кожен окремий штат самостійно вирішує питання щодо легалізації чи криміналізації евтаназії. У Каліфорнії чинний акт з цього приводу було ухвалено у 2015 році. Пункт 443.2 закону «Про вибір закінчити життя» (End of Life Option Act) передбачає, що особа, яка є повнолітньою, здатною приймати медичні рішення і хворою на невилікову хворобу, може подати запит на отримання рецепта на препарати, що допомагають померти, якщо дотримані всі наступні умови: 1) лікар особи діагностував у особи невилікову хворобу;2) фізична особа добровільно виявила бажання отримати рецепт на лікарський засіб, що допомагає вмирати; 3) фізична особа є резидентом Каліфорнії;4) фізична особа документує своє звернення відповідно до вимог згаданого закону; 5) особа фізично та розумово здатна самостійно вводити препарат, що допомагає вмирати [3].

Отже, наведене вище свідчить, що окремі держави вважають прийнятним припинення страждань людини, якщо при цьому було дотримано низки вимог.

Керівник: Славко А.С., *асистент кафедри МЄППП*

1. Review procedures for the termination of life on request and assisted suicide and amendment of the Criminal Code and the Burial and Cremation Act / l'Institut Européen de Bioéthique. URL: <https://www.ieb-eib.org/ancien-site/pdf/loi-euthanasie-pays-bas-en-eng.pdf>
2. The Belgian Act on Euthanasia (2002) / End-of-Life Law and Policy in Canada. URL: <http://eol.law.dal.ca/wp-content/uploads/2015/06/Euthanasia-Act.pdf>
3. An act to add and repeal Part 1.85 (commencing with Section 443) of Division 1 of the Health and Safety Code, relating to end of life (End of Life Option Act) / California. Legislative Information. URL: https://leginfo.legislature.ca.gov/faces/billNavClient.xhtml?bill_id=201520162AB15

ГЕНЕЗА ПОНЯТТЯ «ГЕНОЦИД»

Коваль В., *студентка*; СумДУ, гр. П-11

Термін «геноцид» був введений в науковий обіг у 1944 році правником Рафаелем Лемкіним. Загалом, цей термін можна розшифрувати як «знищення роду» чи «знищення племені» і його одразу пристосували до назви найжорстокішого злочину проти людства та людяності за загальноприйнятими нормами міжнародного права. Закріплення цей термін набув у рамках Конвенції ООН 1948 року про злочин геноциду та покарання за нього. Хоч геноцид не є єдиним злочином проти людства та людяності, але його було проголошено «злочином злочинів». Якщо казати коротко, то дії, які становлять собою геноцид – це навмисне винищення певної групи людей за ознакою їх приналежності до неї, нанесення їм тяжких тілесних ушкоджень, перепони дітонародженню, знищення нормальних умов для існування.

Прикладом покарання за злочин геноциду, який відбувся у воєнні часи, можуть слугувати Нюрнберзький та Токійський трибунали, під час яких було розглянуто у тому числі випадки геноциду у часи Другої світової війни. Перегляд обох справ було розпочато у 1945-46 рр. Але не можна казати, що злодіяння лишилось у дуже далекому минулому, адже в кінці ХХ століття світ здригнувся від геноциду в Руанді. Цей геноцид вважають найбільш судимим за всю історію людства. Деякі винуватці уникли покарання шляхом втечі. Проте, приклад Трибуналу щодо геноциду в Руанді чітко показує, що центральну роль у скоєнні злочину відіграють саме держави. Також, приблизно в один час із цим, відбулася різанина у колишній Югославії, яка теж була визнана геноцидом через дії, які були вчинені над жертвами.

Через наявність факту скоєння злочинів геноциду та інших злочинів проти людства та людяності міжнародною спільнотою було створено орган, який буде відповідати за розслідування та покарання злочинів такого характеру – Міжнародний кримінальний суд, початком діяльності якого став липень 2002 року.

Керівник: Славко А.С., *асистент кафедри МЄППП*

ЗАСАДИ ПРОТИДІЇ КІБЕРБУЛІНГУ

Євп'ятьєва К.О., *студентка*; СумДУ, гр. П-11

Кібербулінг – це новий вид насильства і актуальність даної теми стрімко зростає у зв'язку з розвитком інформаційного суспільства. Ми вважаємо, що вжиття низки заходів дозволить мінімізувати негативні наслідки кібербулінгу.

Так, завдання вчителів, батьків – уберегти дітей від віртуальної залежності. Вони мають надавати психологічну підтримку і допомагати особам, які стали жертвами кібербулінгу.

На рівні МОН України для забезпечення психологічної та соціальної безпеки слід ретельно реалізовувати вимоги чинного законодавства щодо протидії булінгу, у тому числі у контексті притягнення до відповідальності на рівні закладів освіти та персональної відповідальності учасників епізодів булінгу.

Ми вважаємо, що для здійснення комплексної протидії булінгу потрібно вжити таких додаткових заходів:

- Вести ретельну і повну статистику випадків булінгу, дані якої підлягали б періодичному аналізу на предмет причин такої негативної поведінки учасників освітнього процесу. У загальній статистиці варто вичленяти випадки кібербулінгу і розглядати їх через призму особливостей використаних інструментів та обставин. Аналіз статистики доводити до психологів закладів освіти;

- Розробити простий алгоритм подання скарг на кібербулінг, доступний та зрозумілий для дітей та підлітків. Можливо, доцільним було б створення онлайн-платформи, через яку можна було б повідомити про булінг;

- Створити державні чи недержавні (наприклад, на базі громадських організацій) консультаційні платформи / центри для швидкої психологічної та юридичної допомоги жертвам булінгу.

Вважаємо, що такі заходи будуть корисними і дієвими у протидії загрози, яка з часом зростатиме пропорційно до розширення аудиторії соціальних мереж.

Керівник: Славко А.С., *асистент кафедри МЄППП*

НЕДЕРЖАВНІ ОЗБРОЄНІ АКТОРИ: ПРОБЛЕМИ ВИЗНАЧЕННЯ У МІЖНАРОДНОМУ ПРАВІ

Касьян А.В., студент; СумДУ, гр. П-01

Динаміка сучасних світових процесів диктує неоднорідність середовища міжнародної безпеки, що включає участь як державних, так і недержавних акторів. При цьому правовий статус недержавних суб'єктів не завжди чітко визначений. Поява нових суб'єктів або їх швидка трансформація та перехід від попередніх форм діяльності до нових часто передують політико-правовій оцінці характеру відносин за їхньої участі, наслідків їхнього впливу на міжнародні процеси.

Недержавні озброєні актори – учасники сучасних війн досить різноманітні. Це можуть бути сепаратистські рухи, такі як Ірландська республіканська армія (ІРА) в Ірландії або так звана «Донецька народна республіка» в Україні; проурядові збройні угруповання, наприклад, шіїтські сили в Сирії. Іноді це приватні охоронні або військові компанії, наприклад американська приватна компанія Blackwater, яка воювала в Іраку в 2000-х роках.

У міжнародних договорах немає визначення недержавних збройних акторів. Міжнародне гуманітарне право оперує поняттям «інші (крім державних збройних сил – А.К.) організовані збройні групи», які перебувають під відповідальним командуванням, контролюють частину території держави, мають змогу здійснювати безперервні й погоджені воєнні дії (ст. 1 Додаткового протоколу II до Женевської конвенції 1949 року). Слід зазначити, що зазначений у Протоколі термін має досить вузьке тлумачення і не може бути застосований до всього кола суб'єктів, які беруть участь у військових конфліктах. Так, його не можна поширити на приватні військові компанії чи на проурядові добровольчі збройні угруповання, наприклад, ті, що діяли в Україні під час гарячої фази конфлікту на Донбасі у 2014 році.

Роль недержавних збройних акторів у сучасних військових конфліктах є досить значною, проте міжнародне гуманітарне право не забезпечує врегулювання їх статусу. За відсутності такого регулювання ефективність міжнародного гуманітарного права значно знижується.

Керівник: Завгородня В.М., доцент

ЩОДО ПЕРСПЕКТИВ ЗАПРОВАДЖЕННЯ ІНСТИТУТУ ПРЕФЕКТІВ В УКРАЇНІ

Мірзатулаєва К.Р, *студентка*; СумДУ, гр. Ю-11

В Україні, поряд з розвитком адміністративної реформи, запроваджуються заходи щодо децентралізації, зокрема у частині створення перспективної моделі місцевого самоврядування, а також забезпечення соціального й економічного розвитку адміністративно-територіальних одиниць в нашій державі. Тому одним із найважливіших кроків щодо створення ефективного й результативного нагляду за дотриманням норм Конституції України як Основного закону та законністю рішень органів місцевого самоврядування – це започаткування інституту префектів, які функціонують в інших країнах. Дійсно, інститут префекта є одним із найсуперечливіших нововведень у рамках децентралізації. У 2015 році в Україні була спроба запровадження інституту префекта. Тому зараз про роль і функції префекта можна судити лише виходячи з попередніх законопроектів. Так, передбачалося, що префект у деякій мірі візьме на себе функції саме голови обласної державної адміністрації, однак не втручатиметься у зміст рішень, прийнятих місцевою владою, виконуючи лише контролюючі функції. Основною функцією префекта є наглядова, зокрема за дотриманням законів на місцях. У випадку неналежного виконання законів, префект наділений правом звернутися до суду для відповідних скасування рішень. Хоча, враховуючи завантаженість вітчизняної судової системи, вказаний механізм є не зовсім дієвим, що зумовлено тим, що рішення по справі іноді доводиться чекати роками.

Тому, необхідно визначитися зі спектром проблемних питань, що вимагають негайного реагування, як питання закупівель або державної безпеки, і дозволити префекту приймати у такому разі одноосібні рішення. Натомість безпосередня відсутність можливості саме швидкого реагування – це один із найбільших недоліків моделі префектури, що і уповільнює запровадження інституту префекта в Україні.

Керівник: Стеблянко А.В., *доктор філософії зі спеціальності
«Право», асистент кафедри ФЮКП*

КОНСТИТУЦІЙНО-ПРАВОВИЙ СТАТУС УКРАЇНСЬКОГО НАРОДУ

Гарбуз О. П, *студентка*; СумДУ, гр. Ю-11

Актуальність даної теми зумовлена не лише природою конституційно-правового статусу людини та громадянина, але й специфікою взаємовідносин, що виникли між людиною, суспільством й державою загалом.

Відповідно, конституційно-правовий статус Українського народу відображає правове становище останнього, а саме місце та роль у суспільстві й державі, а також серед інших народів, суспільств й держав чи міжнародних об'єднань через законодавче закріплення його правосуб'єктності, повноважень, принципів, гарантій статусу у нормативно-правових актах [1]. Звідси, до елементів означеного статусу належать: правосуб'єктність, повноваження, тобто права й обов'язки, принципи, гарантії.

Щодо першого елементу, то завдяки ньому формуються всі інші елементи конституційно-правового статусу Українського народу. Водночас принципи дозволяють усвідомити соціальне призначення й сутність такого статусу. Повноваження, як сукупність прав й обов'язків, закріплюються у законодавстві, та спрямовані на виконання функцій, покладених на Український народ. Гарантії, у свою чергу, являють собою закріплені у нормах нормативно-правових актів умови, способи й засоби, за допомогою яких фактично реалізуються інші елементи конституційно-правового статусу Українського народу.

Отже, важливість дослідження конституційно-правового статусу Українського народу зводиться до того, що виокремлення елементів такого статусу дозволить визначити місце та роль означених суб'єктів у державі та суспільстві серед інших суб'єктів.

Керівник: Стеблянюк А. В., *доктор філософії зі спеціальності
«Право», асистент кафедри ФЮКП*

1. Колодій О. А. Конституційно-правовий статус Українського народу: елементний склад. Науковий вісник публічного та приватного права. 2020. Т. 1. Вип. 5. С. 39–43.

МІЖНАРОДНО-ПРАВОВЕ РЕГУЛЮВАННЯ ТРАНСПОРТУВАННЯ ТВАРИН

Баранюк Т.М., студентка; СумДУ, гр. П-01

Щороку мільйони тварин переміщуються по всьому світу, як всередині держав, так і через кордони, з різних причин та для різних цілей. Міжнародне (транскордонне) перевезення тварин – це будь-яке переміщення тварин, пов'язане з перетином кордону. Часто перевезення тварин супроводжується стресом для них, а іноді – серйозними стражданнями при завантаженні та розвантаженні, пересадках з одного виду транспорту на інший, під час самої подорожі. Іноді тварини позбавляються їжі, води, умов для сну, можуть навіть загинути через людську байдужість або бажання отримати якомога більший прибуток з мінімальними затратами [1].

Оскільки мова йде саме про переміщення тварин через кордони держав, то правовий режим таких перевезень потребує не лише національного, але і міжнародного регулювання. На жаль, універсального міжнародного договору, який би комплексно врегулював проблему, сьогодні в світі не існує.

Важливу роль у сприянні вирішенню проблеми міжнародно-правового регулювання транспортування тварин відіграє Європейська конвенція про захист тварин при міжнародному перевезенні, яка була підписана 13 грудня 1968 року. Чинна редакція Конвенції вступила в силу у 2006 році. Конвенція вперше встановила регулювання перевезення різних видів тварин, визначила порядок та низку вимог до перевезення домашніх собак та котів; свійської птиці та домашніх кроликів; домашніх непарнокопитних: великої рогатої худоби, овець, кіз і свиней; інших ссавців і птахів; холоднокровних тварин [2].

Правовий режим перевезення є дещо відмінним для кожної з наведених груп тварин. Але для всіх груп передбачені детальні положення щодо придатності до перевезення (наприклад, не можна перевозити вагітних тварин, які можуть народити під час транспортування, а також тварин, які народили пізніше, ніж за 48 годин до початку транспортування); ветеринарного огляду перед перевезенням; конструкції та маркування контейнерів, у яких перебуватимуть тварини (вони мають забезпечувати безпеку тварин,

захист від несприятливих погодних чи кліматичних умов, легко чиститися, не допускати втечі тварин тощо); відстані між тваринами; годування та напування. Тварини не повинні залишатися без їжі і води більше 24 годин. Встановлені також вимоги щодо завантаження і розвантаження тварин, їхнього супроводу під час перевезення тощо, а також особливості перевезення різними видами транспорту: залізничним, автомобільним, водним, повітряним [2].

Досліджуючи міжнародне співробітництво у галузі забезпечення благополуччя тварин при перевезенні, не можна не відзначити зусилля Всесвітньої організації охорони здоров'я тварин, яка у 2005 році прийняла стандарти добробуту для транспортування тварин на суші, морі, в повітряному просторі в рамках Кодексу здоров'я тварин [3], Кодексу здоров'я водних тварин [4]. Організація заохочує 180 членів до впровадження цих стандартів у національні законодавства і неухильного їх виконання. Однак ці документи не є юридично обов'язковими і мають лише рекомендаційний характер.

У підсумку зазначимо, що міжнародно-правове регулювання забезпечення благополуччя тварин під час транспортування нині перебуває в стадії становлення. Створені лише окремі юридично обов'язкові положення, які поширюються на відносно невелику кількість держав. Перед світовою спільнотою стоїть важливе завдання формування універсальних міжнародних правил і вимог, які дозволили б забезпечити благополуччя тварин при перевезенні.

Керівник: Завгородня В.М., доцент

1. Зубченко Н. І. Міжнародно-правове співробітництво держав у сфері забезпечення добробуту тварин та їх захисту від жорстокого поводження: монографія. Одеса : Фенікс, 2016. 284 с.
2. Європейська конвенція про захист тварин під час міжнародних перевезень (ETS № 193) <https://www.coe.int/en/web/conventions/full-list?module=signatures-by-treaty&treatynum=193> .
3. Кодекс здоров'я наземних тварин. URL: <https://www.oie.int/en/what-we-do/standards/codes-and-manuals/terrestrial-code-online-access/> .
4. Кодекс здоров'я водних тварин. URL: <https://www.oie.int/en/what-we-do/standards/codes-and-manuals/aquatic-code-online-access/> .

THE INSTITUTE OF MAGISTRATES: FOREIGN EXPERIENCE

Chala D. O., *student*; SUMDU, gr. Yu-11

Ukraine's judicial system has been reformed many times over the years of independence. However, within the framework of changes and innovations, magistrates' courts have never been introduced, which has proved itself quite successfully in practice in other countries. Today, under one name or another, the Magistrate's Court operates successfully in England, Israel, Italy, Switzerland, the United States, Canada, and many other countries [1].

England is considered to be the ancestor of the magistrate's court. Its origins date back to the royal proclamation of 1195. A characteristic feature of the English Magistrates' Court was the combination of administrative functions (issuing arrest warrants and summonses, conducting preliminary hearings on a crime prosecuted based on an indictment) and judicial in the form of joint jurisdiction (jury trial). The Magistrates' Court of England, during its centuries of existence, has earned the great trust of the people, enjoyed and enjoyed great respect among the people [2].

Today, the institution of justices of peace exists in many countries around the world, performing many different functions based on legislation.

Justices of the peace in this country mostly work in magistrates' courts, which hear up to 95% of criminal cases in the country. The vast majority of justices of the peace are not professional lawyers, although some have a law degree [3].

In the United States, justices of the peace are elected in three different ways. They are often elected by the population through a simple voting procedure or appointed by the state legislature. In some cases, justices of the peace are appointed by the governors [4].

In Israel, the magistrate's court usually sits in a single-judge trial, but there is an exception to this rule. A judge hearing a case and the president of the magistrate's court has the right to order a case to be heard by three judges. Such a decision is made in cases where it is a complex, confusing, or significant case in which it is not easy for one judge to take moral responsibility for making a decision [5].

There is also a magistrate's court in Switzerland, represented by a court of the first instance. These courts are located in municipalities. The country

has a division of courts into federal courts and subject courts. Subjective courts are represented by two types of traditional (non-specialized) courts. These are the court of the first instance and the highest court. In traditional courts of the first instance, cases are heard either by a justice of the peace, by a single judge, or by a panel of judges [6].

The foreign experience of the countries confirms only that the models of both the judiciary in general and the systems of magistrates' courts in different legal systems are very different. [7].

Thus, we can conclude that today in world practice, there are several methods of organizing the institution of justice of the peace. In European countries, magistrates' courts are considered an integral part of the judicial system. It is worth agreeing that the institution of justices of the peace can serve as a fresh stream for raising justice to a qualitatively new level of development.

Advisor: Hlushchenko N. V., *lecturer assistant*

1. Territorial Department of the State Judicial Administration of Ukraine in Chernivtsi Oblast // The judiciary of Ukraine. URL: <https://cv.court.gov.ua/tu26/pres-centr/publications/836145/>
2. Modern challenges and current problems of judicial reform in Ukraine // Proceedings of the III International Scientific and Practical Conference. Chernivtsi, Ukraine. 2019. P. 14. URL: <https://www.dujv.de/app/download/9445396/>.
3. Campo V. M. Magistrates and public magistrates in Ukraine: problems and prospects for implementation // Book Two. Kyiv. 2007. P. 10. URL: <https://ccc-tck.org.ua/download/library/30/>.
4. Ten interesting facts from the history of world justice // Department of Justice of the Altai Territory. URL: <https://just.alregn.ru/news/2152>).
5. Magistrates' Courts // Israeli law. URL: <https://pravo.israelinfo.co.il/articles/sud/262>).
6. The civil jurisdiction of the Swiss courts // Law firm. URL: http://yust.ru/press-center/publication/grazhdanskaya_yurisdiksiya_shveysarskikh_sudov/).
7. Reshota V. Problems and prospects of introduction of the institute of justices of the peace in Ukraine // Scientific Bulletin “Democratic Governance”. 2009. URL: http://lvivacademy.com/vidavnitstvo_1/visnik4/fail/+Reshota.pdf).

ПОНЯТТЯ АГРЕСІЇ У МІЖНАРОДНОМУ ПРАВІ

Негрій Ю.М., студентка; СумДУ, гр. П-01

У 1974 р. Організація Об'єднаних Націй сформулювала визначення агресії, яке на той час виглядало універсальним і всеосяжним. Відповідно до ст. 1 Резолюції ООН 3314 (XXIX) «Визначення агресії» агресією є застосування збройної сили державою проти суверенітету, територіальної цілісності або політичної незалежності іншої держави або іншим чином, несумісним зі Статутом ООН. Подальші статті Резолюції деталізують це визначення, ідентифікуючи ознаки, що характеризують певні дії на міжнародній арені як агресію. Зокрема, ст. 3 визначає діяння, які мають кваліфікуватися як агресія. Такими діяннями є безпосередньо вторгнення чи напад збройних сил однієї держави на територію іншої, будь-яка військова окупація, анексія із застосуванням сили на території іншої держави; бомбардування території іншої держави, застосування іншої зброї державою проти іншої держави; блокада портів чи берегів; напад на сухопутні, морські чи повітряні сили, морські або повітряні флоти іншої держави; застосування збройних сил однієї держави на території іншої всупереч умовам угод, досягнутих між державами; використання території наданої у користування однією державою іншій для вчинення акту агресії; засилання найманців, озброєних банд, іррегулярних сил, які вчиняють акти застосування збройних сил проти іншої держави.

Наведене визначення, мабуть, було досить адекватним на час його ухвалення. Однак сучасний світ демонструє інші виклики і інші тенденції. На той час, коли ці тези готувалися до публікації, Україна зіштовхнулася з масштабною кібератакою, наслідком якої стали зброї в роботі сайтів центральних органів виконавчої влади, викликані, як вбачається з відкритих джерел, дією суб'єктів з інших держав. Крім того, президент США Дж. Байден на своїй прес-конференції 20 січня 2022 року поставив у залежність застосування санкцій до РФ як держави агресора стосовно України від «масштабності» агресивних дій. Відтак, питання визначення агресії, ідентифікації в сучасних умовах вимагає більш точного міжнародно-правового визначення.

Керівник: Завгородня В.М., *доцент*



Математичні науки

***Комп'ютерні та
інформаційні технології***

МАТЕМАТИЧНІ СОФІЗМИ І ПАРАДОКСИ: ВІД РОЗУМІННЯ ДО ЗАСТОСУВАННЯ

Сікора Я.В., студентка СумДУ, гр. ІТ-11

З самого зародження математики у стародавній Греції, вона вважалась точною наукою, що не допускає помилок, вимагає ясності понять та тверджень. *Математика* виникла з практичних потреб та навчила людей нічого не сприймати без доведень та логічних міркувань. Однак, було встановлено, що результати наших міркувань могут бути знецінені, якщо вони не підпорядковуватимуться законам.

Разом з цим, з метою уникнення логічних пасток та помилкових міркувань поступово було впроваджено стандартизовані основи дотримання певних правил. Так, помилки в міркуваннях на тлі порушення законів формальної логіки та законів математики представлені *софізмами та парадоксами*.

Беручи до уваги важкість розуміння даної тематики, *метою* даної роботи стало розкриття значимості та аналіз ролі математичних софізмів і парадоксів при вивченні математики.

Софізм – це умовиводи чи міркування, які містять логічну помилку або обґрунтовують її та приводять до хибних висновків і результатів. При цьому, згідно з класифікацією, софізми бувають трьох видів: алгебраїчні (навмисно приховані помилки в рівняннях і числових виразах), геометричні (помилкові твердження, пов'язані з геометричними фігурами і діями над ними), логічні та арифметичні (числові вирази, що мають неточність або помилку, не помітну з першого погляду). Одним з найвідоміших прикладів софізму є вираз «*Два помножити на два - п'ять*». Наприклад: Напишемо вираз $4:4=5:5$. Винесемо з кожної частини рівності спільний множник за дужки, отримаємо: $4(1:1)=5(1:1)$ або $(2 \times 2) \times (1:1)=5(1:1)$, так як $1:1=1$, то скоротимо і отримаємо $2 \times 2=5$. Де помилка? Розбір софізма. Помилка зроблена при винесенні спільних множників 4 з лівої частини і 5 - з правої. Насправді, $4:4=1:1$, але $4:4 \neq 4(1:1)$ [1,2].

Парадокс – несподівані явища або висловлювання, які формою або змістом суперечать нашим знанням і уявленням. У парадоксах можуть висловлюватись істинні думки, які дуже розходяться з нашими

уявленнями або форма висловлювання яких несподівана. Здебільшого в парадоксах висловлюють неправильні твердження в зовнішньо переконливій формі. Даний термін близький до софізму, однак відрізняється тим, що це не навмисно отриманий суперечливий результат. Усі парадокси мають одну загальну властивість - циклічність. У кожному з них об'єкт, про який йде мова, характеризується за допомогою деякої сукупності об'єктів, до якої він сам належить. Так, прикладами математичних парадоксів є Парадокс Маннурі, Парадокс Рассела, Парадокс «Брехун», Парадокс Греллінга, Парадокси з множинами та інші. Одним з найвідоміших та легких для розуміння є наступний: Ахілл, символ швидкості повинен обігнати черепаху, символ повільності. Ахілл біжить в десять разів швидше, ніж черепаха, і дає їй десять метрів фори. Ахілл біжить десять метрів, черепаха пробігає один метр. Ахілл біжить один дециметр, черепаха долає один сантиметр. І так до нескінченності. У результаті, згідно Зенону, Ахіллес може бігти вічно, але не зможе обігнати черепаху [1,3].

Отже, софізми та парадокси є універсальними структурними одиницями, що формують науку математику як у цілому, так і з філософської точки зору. З одного боку, різноманіття софізмів та парадоксів у чисельних міркуваннях і висловлюваннях сприяють формуванню правильного математичного та логічного мислення. Це, в свою чергу, дозволяє відкидати хибні твердження на шляху до істинних. З іншого ж боку, складність розуміння різниці між софізмом і парадоксом у реальному житті може слугувати відправною точкою помилкового міркування та, як результат, неправильних висновків. Саме тому, для вирішення дискусійних питань з софізмами і парадоксами необхідне їх правильне трактування, детальне пояснення, глибокий аналіз та математичні закономірності мислення.

Керівник д.ф.-м.н., професор Шуда І. О.

1. Конфорович А.Г. Математичні софізми і парадокси / А.Г. Конфорович. – Київ, 1983, - 208 с.
2. <https://studfile.net/preview/2481571/>
3. https://stud.com.ua/25736/logika/paralogizmi_sofizmi_paradoksi

РОЗВ'ЯЗАННЯ ІНЖЕНЕРНОЇ ЗАДАЧІ МЕТОДАМИ ІНТЕРВАЛЬНОЇ МАТЕМАТИКИ

Жулавський М.С, студент; МФК СумДУ, гр. 211-і

При побудові математичних моделей багатьох прикладних задач та їх розв'язуванні дуже часто на практиці маємо справу з величинами визначеними неточно. В таких випадках є важливим оцінити величину розкиду самих величин та розв'язків задач.

В роботі розглядаємо так звану задачу зовнішнього оцінювання, яку застосуємо до прикладної задачі інженерного напрямку. Визначимо такі навантаження x_1, x_2 , щоб балка утрималась на опорах, в припущенні варіацій довжини її ділянок та навантажень на ці ділянки. Тобто, знайдемо $\min \{x_k | x_k \in X\}$ та $\max \{x_k | x_k \in X\}$.

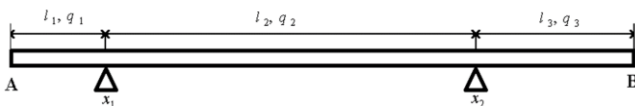

Моменти сил в точці А мають вигляд:

$$M_1 = l_1 \cdot x_1,$$

$$M_2 = (l_1 + l_2) \cdot x_2,$$

$$M_3 = \frac{1}{2} (l_1 + l_2 + l_3) \cdot (l_1 q_1 + l_2 q_2 + l_3 q_3).$$

Моменти сил в точці В мають вигляд:

$$M_4 = (l_2 + l_3) \cdot x_1,$$

$$M_5 = l_3 \cdot x_2, \quad M_6 = \frac{1}{2} (l_1 + l_2 + l_3) \cdot (l_1 q_1 + l_2 q_2 + l_3 q_3).$$

Отримаємо систему
$$\begin{cases} M_1 + M_2 = M_3, \\ M_4 + M_5 = M_6. \end{cases}$$

Підставивши значення моментів сил в систему, маємо:

$$\begin{cases} l_1 x_1 + (l_1 + l_2) x_2 = (l_1 q_1 + l_2 q_2 + l_3 q_3) (l_1 + l_2 + l_3) \cdot \frac{1}{2}, \\ (l_2 + l_3) x_1 + l_3 x_2 = (l_1 q_1 + l_2 q_2 + l_3 q_3) (l_1 + l_2 + l_3) \cdot \frac{1}{2}. \end{cases}$$

Запишемо інтервальну систему лінійних алгебраїчних рівнянь, яка у матричній формі має вигляд $AX = B$, де

$$A = \begin{pmatrix} [a_{11}, \overline{a_{11}}] & \dots & [a_{1n}, \overline{a_{1n}}] \\ \dots & \dots & \dots \\ [a_{n1}, \overline{a_{n1}}] & \dots & [a_{nm}, \overline{a_{nm}}] \end{pmatrix}, \quad B = \begin{pmatrix} [b_1, \overline{b_1}] \\ \dots \\ [b_n, \overline{b_n}] \end{pmatrix}.$$

Розв'язком такої системи вважаємо множину

$$X = \left\{ x \in R^n \mid \exists A \in A, \exists B \in B, \text{ такі, що } AX = B \right\}.$$

Якщо $l_1 \in [2, 2.1]$, $l_2 = 2$, $l_3 \in [2, 2.2]$, $q_1 = q_2 = q_3 = 2$, то маємо інтервальну систему у вигляді

$$\begin{cases} [4, 4.2]x_1 + [2, 2.2]x_2 = [36, 39.69], \\ [2, 2.1]x_1 + [4, 4.1]x_2 = [36, 39.69]. \end{cases}$$

Застосувавши теорему Уетлі-Прагера, у випадку системи другого порядку маємо:

$$X = \left\{ \begin{array}{l} a_{11}^+ x_1 + a_{12}^+ x_2 \geq b_1, \\ a_{21}^+ x_1 + a_{22}^+ x_2 \geq \overline{b_2}, \\ a_{11}^- x_1 + a_{12}^- x_2 \leq \overline{b_1}, \\ a_{21}^- x_1 + a_{22}^- x_2 \leq \overline{b_2} \end{array} \right\}, \quad i = 1, 2.$$

$$\text{Тут } [a_{ij}^-, a_{ij}^+] = \begin{cases} [a_{ij}, \overline{a_{ij}}], & \text{якщо } x_j \geq 0, \\ [\overline{a_{ij}}, a_{ij}], & \text{якщо } x_j < 0. \end{cases}$$

Розв'язуємо систему методом Крамера, отримаємо розв'язки

$$x_1 = \frac{[56.7, 90.7]}{[11.4, 13.2]} \approx [4.3, 8], \quad x_2 = \frac{[60.7, 94.7]}{[11.4, 13.2]} \approx [4.6, 8.3],$$

де оцінкою буде $x_1 = [4.3, 8]$, $x_2 = [4.6, 8.3]$.

Керівник: Ніколенко В.В., старший викладач

ПРОХОДЖЕННЯ КУРСІВ CISCO ДЛЯ ПОГЛИБЛЕННЯ ЗНАТЬ 3 ДИСЦИПЛІНИ: ”ВСТУП ДО СПЕЦІАЛЬНОСТІ”

Потапенко К.В, *студентка*; СумДУ, гр. КБ-12

Зараз у сучасному світі кожен роботодавець шукає працівника, який буде завжди прагнути до саморозвитку, пошуку нового та цікавого матеріалу як у сфері роботи так і поза нею. Для себе цього року вивчаючи курс: “Вступ до спеціальності” я відкрила таку міжнародну платформу, як CISCO. На цій платформі ви зможете знайти для себе велику кількість ресурсів таких як вебінари, курси з великим вибором тем у сфері Іт-технологій та навіть вакансії для трудоустрою.

Першим курсом який я пройшла був “Вступ до кібербезпеки”, на мою думку цей курс повинен пройти кожний хто хоче стати більш обізнаним з теми інформаційної безпеки. Також цей курс направлений на профілактику знань звичайного користувача в кіберпросторі. На цьому курсі я дізналася для себе дуже багато цікавої та пізнавальної інформації. Розглянула такі теми, як потреба у кібербезпеці, атаки та методи атак, захист даних і конфіденційність, захист організації та міні презентація, щоб зрозуміти чи готові Ви пов’язати своє майбутнє з кібербезпекою.

Другим курсом який я пройшла був “Cybersecurity Essentials”. Як на мою думку він для користувачів, які вже мають знання з інформаційної безпеки. Під час проходження цього курсу я дізналася дуже багато цікавої та корисної інформації. Для себе я поглибила знання з тем кібер-домінів, кіберзлочинці та протидія їм, загрози у кіберпросторі та методи боротьби кіберспеціалістів з загрозами для користувачів, куб кібербезпеки, захист конфіденційності даних, шпигунство, криптографія, шифрування даних, ключи, сіль, хеш-функція, хешування, HMAC, шкідливе ПЗ, RAID, системи запобігання та виявлення вторгнень, NetFlow, WPA/WPA2, Telnet, SSH та SCP, VoIP обладнання, комп’ютерна етика

Отже, мережева академія CISCO це унікальна платформа, яка підходить, як і досвідченим фахівцям так і для початківців в сфері інформаційних технологій. Ще один досить великий плюс CISCO, що їх сертифікати міжнародного зразку. Під час проходження курсів я добула велику кількість знань та буду продовжувати проходити курси на цій платформі для свого саморозвитку.

Керівник: Любчак В.О., *доцент*,

THE FEATURES OF DESIGN AND DEVELOPMENT OF CRM-SYSTEMS

Protsenko J.S., student; SumDU, gr. IN-01

Today, business is inextricably linked with modern technologies, as it allows to significantly improve customer service and establish close cooperation with the customer. Active integration of digital technologies and social services provide simplicity, comfort and speed of interaction of the seller with the buyer. The number of customers who use mobile and online tools for shopping is growing steadily, so it is very effective to use all available ways to create effective communication between the brand and the consumer. Multichannel retailing marketing strategy plays an important role in this.

Multichannel retailing is the integration of a wide range of available communication channels into a single and organic system to create conditions for continuous interaction between the company and the consumer: mobile platforms, social media, websites. The multichannel retailing approach is advantageous by combining all possible ways to provide the customer with the convenience of interacting with the company, without undue duplication of options or time costs. One of the common elements in such a strategy is the use of CRM-system (Customer Relationship Management), a system of customer relations, which is a model of business planning, which focuses on the customer [1].

With CRM systems, you can access customer information and service offerings, which will allow you to provide personalized services to individual customers. Thus, CRM-systems facilitate the work of individual employees, providing adaptive behavior during their work. In addition, the formation of the behavior of CRM systems after implementation depends on frequent use.

The prospect of customer relationship management (CRM) systems is their effectiveness in documenting market-relevant information, managing customer contacts, and promoting customer-centric coordination of employees throughout the organization.

Therefore, the main functions of such systems are:

- collection of information and customer accounting,
- management of the company sales,

- planning and analysis of the enterprise,
- HR,
- automation of document flow.

Well-known representatives of CRM-systems are corporate systems Bitrix24, AgileCRM, AmoCRM, Salesforce and others. Such systems require payment, so it is advisable for small businesses to design and implement their own CRM system.

There are many modern programming languages, approaches and implementation technologies that can be used according to the expected functionality of the system. The following programming languages can be used for implementation within the client-server architecture: HTML, CSS, JavaScript, Node.JS, Python, PHP, JAVA, MySQL, Oracle, MongoDB [2]. To implement a CRM system, the MVC design pattern must be followed.

A design pattern is a description of the interaction of objects and classes, adapted to solve a specific problem in a specific context. The design pattern is designed to effectively name, abstract, and identify key aspects of the structure that allows it to be used to create elements and involve their reuse. MVC can be seen not as a template, but as a fundamental design concept, according to which the data model of the program (business logic), user interface (visual representation) and user interaction are separated from each other. The model provides data and methods of working with data and does not contain information about the visual representation of this data. The type (representation) is responsible for the visual presentation of information. For example, it is a graphical user interface, a window with graphical elements. The controller provides communication between the user, the model and the view. This distribution allows you to build a model independently of the visual representation, as well as create several different views for one model.

O.R.Gladchenko, Academic Supervisor

1. Guerola-Navarro, V., Oltra-Badenes, R., Gil-Gomez, H., & Gil-Gomez, J. A. (2021). Research model for measuring the impact of customer relationship management (CRM) on performance indicators. *Economic Research*, 34 (1), 2669–2691.
2. Flenagan D. *Characteristics of JavaScript. Complete guide.* - СПб: Диалектика, 2021. - 722 с.

СИСТЕМА НАВЧАННЯ ТА СЕРТИФІКАЦІЇ ВІД CISCO

Набойченко Я. В., Колеснік І. О., Гец Д. О., Базаров В.В.,
Войтенко Д. Р. - *студенти*; СумДУ, гр. КБ-11

З кожним роком відсоток діджиталізації нашого життя буде зростати. Саме тому попит на фахівців із кібербезпеки, які здатні надійно захистити корпоративну мережу, залишається стабільно високим. Щоб стати фахівцем з кібербезпеки та успішно розвивати свою кар'єру кожен студент спеціальності 125 «Кібербезпека» повинен проходити курси. Самонавчання може бути корисним навіть для тих, хто вже працює і є спеціалістом. Додаткові навички у суміжних сферах лише покращують ефективність роботи.

Однією з найпопулярніших організацій, які займаються онлайн навчанням і сертифікацією учнів є CISCO Networking Academy. Мережева академія Cisco – це унікальна система, у якій поєднано всі сучасні методи навчання і потужну технологічну базу компанії. На офіційному сайті присутні курси таких напрямків: Мережі, Інтернет речі, Автоматизація інфраструктури, ОС та ІТ, Бізнес, Програмування, Packet Tracer та Кібербезпека. У даній доповіді ми розглянемо декілька курсів цієї платформи, зробимо короткі анотації та виберемо кращий.

Першим з цих курсів є курс під назвою «Вступ до кібербезпеки», з якого я отримав сертифікат. Він є здебільшого інформаційного характеру, в ньому розглядаються типи хакерів, типи шкідливого ПО, шифрування даних та інше. Проходження курсу займає в середньому 7-15 годин.

Якщо ж ви хочете більш детально розглянути базові принципи кібербезпеки то для цього є курс під назвою «Cybersecurity Essentials» від Cisco Networking Academy, з якого також ми отримали сертифікати. Основною задачею курсу є надати базові знання з кібербезпеки. Ви можете дізнатись про методи та процедури, якими користуються кіберзлочинці, про принципи конфіденційності, цілісності та доступності. Крім основної інформації курсу нам також доступні рішення та програмне забезпечення Cisco. Декілька підрозділів повністю присвячені саме організації безпеки в сервісах компанії. Проходження курсу займає в середньому 15-25 годин.

Крім самих лекцій також доступне меню практики визначень, яке допомагає краще засвоїти вивчене з курсів і підготуватися до тестових

контрольних завдань. Також в кінці майже кожного підрозділу є декілька лабораторних і практичних завдань. Ось деякі з тем лабораторних робіт курсів: «Створення та збереження надійних паролів», «Порівняння даних за допомогою хешу». Практичні завдання в свою чергу створені для застосування отриманих знань і кращого запам'ятовування матеріалу.

Крім сертифікації вашої роботи на платформі Cisco є можливість отримати Бейдж (Badge) – цифровий код-підтвердження ваших навичок та проходження практичної частини курсу на відмінно на інших платформах.

Як висновок можна сказати, що “Вступ до кібербезпеки” створений для студентів та школярів, які ще не визначилися повністю зі своєю професією. Він може допомогти їм зрозуміти чи хочуть вони поєднати своє життя з цією сферою. Основи кібербезпеки призначений для більш освічених людей. Головна мета цього курсу – надати інформацію про світ і основні проблеми, які виникають у системах, аби молоді програмісти знали, з чим вони матимуть справу у майбутньому і яким способом можна ці проблеми виправити.

Як результат роботи ми отримали сертифікати «Вступ до кібербезпеки» та «Cybersecurity Essentials».

Я (Ярослав) й надалі збираюся проходити інші курси на цій платформі. Я хотів би пройти курси на теми Мережі та Програмування адже ці сфери знаходяться в постійній взаємодії з Кібербезпекою.

Мені (Вадиму) сподобалися курси, які пропонує платформа CISCO, в майбутньому я хотів би пройти курс "CPA: Programming Essentials in C++", оскільки це буде корисно та цікаво одночасно.

Я (Дмитро) хотів би розширити свої знання не тільки в галузі кібербезпеки, але й в інших галузях ІТ, тому хочу проходити курси з програмування та веб-розробки. Такі курси є не тільки на CISCO, а й на інших популярних платформах, як Prometheus.

Я (Денис) збираюся проходити курси на платформі CISCO і хотів би пройти курси пов'язані з адмініструванням мереж.

Я (Ігор) хотів би збільшити свої знання на тему кібербезпека, тому збираюся далі проходити всі можливі курси по кібербезпеці, на платформі CISCO.

Керівник: Любчак В. О., завідувач кафедри кібербезпеки

ВІРТУАЛЬНА МАШИНА WEBASSEMBLY НА МОВІ ПРОГРАМУВАННЯ RUST

Лещенко І. Р., *студент*; СумДУ, гр. ІН-94-1

Сьогодні будь-який сучасний браузер вміє виконувати код мови програмування JavaScript, за рахунок чого з'являється можливість створювати веб-сторінки з динамічною взаємодією з користувачем без застосування серверу для обробки кожної події. Не дивлячись на всеосяжне використання JavaScript на сучасних веб-сторінках, в деяких сферах (на кшталт онлайн-ігор) є необхідність виконувати клієнтський код з високою швидкістю. На жаль, навіть враховуючи останні оптимізації браузерних рушіїв V8 та SpiderMonkey інтерпретація JavaScript все ще залишається повільною відносно швидкості виконання нативного коду.

Для виправлення цієї ситуації в 2015 році був продемонстрований WebAssembly - формат байт-коду який можна створити з вихідного коду C, C++ та Rust за допомогою компіляторів на основі GCC, LLVM та Cranelift. WebAssembly дозволяє браузерам досягнути майже нативної швидкості виконання коду за рахунок використання JIT-компіляції. Програми на WebAssembly працюють в ізоляції та мають лише ті ресурси, до яких їм надає доступ середовище виконання. Байт-код WebAssembly є доволі простим (у порівнянні з байт-кодом JVM чи Zend VM) та детально описаним у власній специфікації, що робить його гарним кандидатом при виборі для написання власної віртуальної машини.

В даному проекті для написання власної віртуальної машини була обрана мова програмування Rust, завдяки якій було створене середовище виконання проміжної репрезентації (IR) WebAssembly під назвою NIR (Nano IR). Дана проміжна репрезентація дозволяє інтерпретувати байт-код в один прохід, без створення похідних IR. За рахунок виконання байт-коду в один прохід з'являється можливість використання механізму "запозичення" Rust, завдяки якому можна повністю прибрати будь-яке копіювання даних виділених у купі.

Керівник: Берест О. Б., *старший викладач кафедри комп'ютерних наук*

АЛГОРИТМ БОЄРА-МУРА

Грищенко О.С., студентка; СумДУ, гр. ІН-01

Алгоритми пошуку підрядка в рядку важливі у наш час і надзвичайно актуальні. Вони широко застосовуються починаючи від технологій: у текстових редакторах, базах даних, мовах програмування; до біоінженерії: пошук частин послідовностей у повній ДНК.

Алгоритм Боєра-Мура – один із найшвидших алгоритмів пошуку підрядка у рядку. Цей алгоритм був описаний у спільній статті 1977 року, розробленій Робертом Боєром і Джеєм Муром, і з тих пір дуже часто використовується на практиці. Його висока швидкість пояснюється тим, що за допомогою деяких попередніх обчислень шаблон(шуканий підрядок) буде порівнюватися з рядком не на всіх інтервалах, а тільки там, де гарантовано є хоча б якийсь шанс співпадання, інтервали з гарантованою відсутністю результату зразу опускаються.

Алгоритм краще використовувати коли підрядок набагато коротший від рядка пошуку, або коли нам потрібно здійснити пошук у декількох документах одразу. Причому чим більше шаблон в порівнянні з текстом, тим алгоритм Боєра-Мура швидше працює.

Розглянемо два головні принципи, на яких базується алгоритм:

1. Рух вправо, порівняння зліва: шаблон у разі неспівпадання рухається вздовж рядка вправо, а порівняння відбувається навпаки справа наліво(з кінця). Якщо перші символи з кінця співпали, порівнюємо другі символи з кінця, якщо другі співпали, то порівнюємо треті з кінця, ітд. Якщо всі символи співпали, то підрядок знайдений і пошук закінчений, а якщо якийсь символ не співпав, то шаблон рухається ще на кілька символів вправо. Але як дізнатися на скільки саме символів потрібно рухати шаблон уздовж рядка? Треба скористатися принципом 2).

2. Євристика стоп-символу: будується таблиця стоп-символів як залежність між кожним символом у шаблоні і його останньою позицією в ньому (позиція останнього символу не враховується через те, що знижується ефективність пошуку). Якщо символ відсутній у шаблоні або він у рядку єдиний та стоїть останнім, його значення у

таблиці встановлюється 0 або -1(якщо нумерація символів рядка починається з нуля – у програмуванні).

Для шаблону needle(так прийнято називати шаблон) = abcba таблиця буде мати вигляд:

Таблиця 1 - Стоп-символи шаблону

Символ	a	b	c	d
остання позиція	5	4	2	-1(0)

і якщо цей шаблон не співпадає з поточною позицією у рядку, то його треба перемістити вправо на:

$$\text{shift}(зсув) = j - \text{StopTable}[\text{symbol}], \quad (1)$$

де shift -зсув, j – позиція шаблону, де символи не співпали, symbol=text[j] – символ в тексті що не співпав, StopTable[symbol] – значення в таблиці стоп-символів.

Щоб евристика стоп-символу працювала, зсув shift на кожному кроці повинен бути >0.

Загальний алгоритм:

- 1) Вводимо два рядки: один рядок пошуку, другий – шаблон;
- 2) Будуємо таблицю-стоп символів для шаблону;
- 3) Встановлюємо шаблон на початок рядка;
- 4) Починаємо порівняння з кінця шаблону;
- 5) Якщо посимвольно все співпало, то ми знайшли позицію шуканого шаблону, якщо ні користуємося формулою знаходження зсуву (1) і за допомогою таблиці стоп символів шукаємо найбільш ефективний зсув на даному кроці, якщо евристика стоп-символу не спрацювала, беремо зсув=1;
- 6) У циклі шукаємо усі співпаданья у тексті.

Вхідні дані – рядок пошуку і шаблон. Вихідні дані – зсув шаблону для співпаданья у тексті.

Отже, алгоритм Боєра-Мура є досить простим у реалізації та водночас ефективним у роботі з текстом. Завдяки такому принципу роботи евристики стоп-символу алгоритму, можна зробити висновок, що він найкраще себе показує саме при довгих вхідних рядках та більш коротких шуканих підрядках відносно них.

Керівник: Шаповалов С. П., доцент

NFT У ПОВСЯКДЕННОМУ ЖИТТІ

Євлаш М.О., *студент*; СумДУ, гр. ІН-02

На даний час, NFT захоплюють світ цифрового мистецтва та колекціонування. Цифрові художники бачать, як змінюється їхнє життя завдяки величезним продажам нової криптоаудиторії. До них приєднуються і знаменитості, котрі бачать нову можливість спілкування з шанувальниками. Але цифрове мистецтво – це лише один із способів використання NFT. Насправді вони можуть використовуватися для надання права власності на будь-який унікальний актив як документ на предмет у цифровій чи фізичній сфері.

Торговий майданчик NFT - це сайт, на якому користувачі можуть торгувати токенами або NFT. Ці сайти полегшують місце, де відбувається торгівля і часто беруть відсоток угоди за свої послуги. Кожен блокчейн має власні ринки NFT. Деякі спеціалізуються на певній ніші, інші охоплюють всі види NFT, представлені над ринком.

У NFT може лише один власник одночасно. Володіння здійснюється за допомогою унікального ідентифікатора та метаданих, які не може повторити жоден інший токен. NFT майняться за допомогою смарт-контрактів, які призначають власника та керують можливістю передачі NFT.

Оскільки токен NFT ERC-721 є повністю унікальним, деякі з перших ітерацій, що з'явилися на ринку, використовували предмети мистецтва та цифрові товари. Зрозуміти, чому мистецтво так швидко вийшло на перший план досить просто.

NFT та Ethereum вирішують деякі проблеми, які існують сьогодні в Інтернеті. Оскільки все стає більш цифровим, виникає потреба відтворити властивості фізичних предметів, такі як дефіцит, унікальність та підтвердження права власності. Не говорячи вже про те, що цифрові товари часто працюють лише в контексті свого продукту.

Важко передбачити майбутнє токенів NFT, але одне можна сказати, напевно - вони тут і залишаться. Одним з важливих факторів у прогнозуванні майбутнього токенів NFT є їхня здатність приносити користь в іграх та інших додатках. Якщо ці токени можна буде використовувати у більшій кількості додатків, то попит на них зросте, що призведе до зростання ціни.

APPLICATION OF $3x+1$ IN CRYPTOGRAPHY

Chernenko B.S, student; Sumy State University, gr. IT-11

The $3x+1$ problem is considered to be one of the most difficult tasks, as a lot of time was spend on this solution, and no one came to a single conclusion. There is possibility to use this function in cryptography, as sometimes it behaves strangely and unpredictably, which is very good for a simple encryption algorithm or small hash function.

So, in addition to the fact that the function has infinite cycles, in which it will no longer change value, it has such sequences of numbers when their number of “rounds” before reduction to unity is equal to. For example(number, count of rounds):

(943-949, 36)

(900-902, 54)

(996-999, 49)

In this case, their maximum number can be different. It would seem that this fact will affect one of the important parameters, like the cryptocurrency, as the number of possible collisions increases. But, when you change one character, the result changes too.

Algorithm:

Firstly you need to take a start number, I took it by multiplying the values of symbols from the ASCII table in the sum with their index of the symbol. I chose multiplication because the is easiest to “spoil”(if you replace one of the symbols, the result will change). The number I got I pass through the function and get the number of rounds of that number. Then I normalize the data from ASCII, if there is repetition I divide by two, if number is even I add one(because even number have the fewest rounds). After validation the ACII codes for each symbol, you need to perform a round operation for each new code (you need also to put them through the function).

The final result is obtained for each symbol by the formula:
(main_result[2][result[0]] // main_result[0]).

Head: professor Shuda I.O. Language Adviser: Podolkova S.V.,
Associate Professor

1. Ian Stewart. The greatest mathematical problems.

<http://samlib.ru/m/maori/welichajshiematematicheskiezadachi.shtml>

ЕМПІРИЧНИЙ АНАЛІЗ ВИКОРИСТАННЯ АЛГОРИТМУ МУРАШИНОЇ КОЛОНІЇ В ПОРІВНЯННІ З АЛГОРИТМОМ ПРОСТОГО ПЕРЕБОРУ

Мороз Ю. В., *студентка*; СумДУ, гр. IT-02

Розглядається проблема комп'ютерного порівняльного аналізу алгоритмів рішення задачі комівояжера. Реалізація алгоритмів виконана на мові програмування C++, яка дозволяє створювати програми як в процедурному стилі, так і в об'єктно-орієнтованому і функціональному. Вхідними даними, що описують задачу комівояжера, послугують матриця суміжності зваженого графа та початкові дані колонії мурах.

Емпіричний аналіз алгоритмів викликає все більший інтерес до спільноти алгоритмів. Цей вид дослідження орієнтується на комп'ютерну реалізацію алгоритмів на практиці, тобто аналізується за допомогою обчислювальних експериментів. Такий аналіз веде не тільки до кращого розуміння того, як існуючі алгоритми добре працюють, але можуть генерувати нові практичні та теоретичні вдосконалення.

Порівнюємо дані алгоритми за допомогою задачі камівояжера. Постановка задачі полягає в тому, що кур'єр зобов'язаний привезти товар у конкретну кількість зон та повернутися до місця відправлення. Встановити, в якому порядку він зобов'язаний обійти клієнтів, щоб шлях зайняв мінімальний період.

Мурашиний алгоритм — один з ефективних поліноміальних алгоритмів для знаходження наближених розв'язків задачі комівояжера, а також аналогічних завдань пошуку маршрутів на графах. Суть підходу полягає в аналізі та використанні моделі поведінки мурах, що шукають дороги від колонії до їжі.

Щоразу проходячи від мурашника до їжі і назад, мурахи залишають у себе доріжку феромонів. Інші мурахи, відчувши такі сліди на землі, будуть інстинктивно прямувати до нього. Оскільки ці мурахи теж залишають за собою доріжки феромонів, то чим більше мурах проходить певним шляхом, тим привабливішим він стає для їхніх родичів. При цьому чим коротший шлях до джерела їжі, тим менше часу потрібно мурашкам на нього, а отже, тим швидше залишені на ньому сліди стають помітними.

Феромон – спеціальна хімічна речовина, яку визначає взаємодію між мурахами, які відкладають цю речовину на пройдений шлях. При виборі шляху, мураха не бере тільки факт короткого шляху, але й враховує досвід інших мурах, дану інформацію, мураха отримує з феромонів на кожному шляху.

Метод перебору (метод рівномірного пошуку, перебір по сітці) – найпростіший з методів пошуку значень дійсно-значних функцій за будь-яким критерієм порівняння (на максимум, на мінімум, на певну константу).

Якщо у нас буде 15 міст, нам потрібно буде робити 15 вкладених циклів і робити 120 перевірок – це виглядає дуже громіздко, легко помилитись у такому коді.

В процесі досліджень

Таблиця 1 – Результати тестувань алгоритмів

Критерій:	Мурашиний алгоритм	Метод простого перебору
Ефективність	Дає точний результат	Не завжди дає точний результат, але може працювати з графами
Асимптотичні оцінки алгоритмів	$O(tm^2)$, де t – кількість ітерацій, n – кількість вершин в графі, m – кількість мурах.	$O(n!)$, де n – кількість вершин.
Час	5.0348ms	3ms

В якості порівняльного аналізу проведений аналіз одержаних рішень. Проведено аналіз існуючих алгоритмів для вирішення завдання комівояжера та виявлено найбільш підходящий для реалізації.

Керівник: Шаповалов С. П., *доцент*

1. Штовба С. Д. Муравьиные алгоритмы. *Математика в приложениях*. 2003. С. 70–75.
2. Коротенко В. В. Рішення задачі комівояжера алгоритмом мурашиної колонії та порівняння з методом простого перебору : ВИПУСКНА РОБОТА. Суми, Сумская обл., 2021. 41 с.

РОЗВ'ЯЗАННЯ ТРИСЕКЦІЇ КУТА ЗА ДОПОМОГОЮ КОМП'ЮТЕРНИХ ТЕХНОЛОГІЙ

Кулібаба Д.О., *студентка*; ВСП МФК СумДУ, гр. 210-і

Трисекція кута – одна з трьох найвідоміших, класичних, нерозв'язаних задач на побудову Стародавньої Греції. Основне завдання аналізованої задачі побудувати промені, послуговуючись циркулем та лінійкою, але без поділок, таким чином, щоб вони (промені) розділили кут на три рівні частини.

У п'ятому столітті до нашої ери представники будівельної сфери Давньої Греції запропонували розв'язок аналізованої задачі. В основі розв'язку – побудова трисектриси кутів (прямого та гострого). Прорахунком такого розв'язку було те, що, коли кут зменшували, то й побудова змінювала свої характеристики й не відповідала вимогам.

Новий спосіб Архімеда, використовуючи лінійку з двома спеціальними позначками, вирішив цю задачу, але лише для гострого кута. Дослідник Гіппій Елідський, розв'язуючи аналізовану задачу, порушив правило: запропонував задля успішного виконання завдання застосувати квадратрису Дінострата, мотивуючи це тим, що вказана крива забезпечить побудову трисектрис, що задовольняють вимоги задачі. Математики, які працювали над цією задачею протягом низки років, дійшли висновку, що неможливо побудувати трисектриси кута без застосування додаткових інструментів. Рене Декарт є послідовником вказаного твердження.

Проте у 1837 році ще один науковець долучився до вирішення аналізованої задачі. Це був П'єр Лоран Ванцель (Франція), який дійшов висновку, що лише, розв'язавши рівняння в квадратних радикалах ($x^3 - 3x - 2 \cos \alpha = 0$, де α – довільний кут), матимемо можливість успішно розв'язати задачу трисекції кута:

Головна особливість цієї задачі – можливість розв'язку механічним шляхом, але відсутність алгебраїчного.

Теоретично обгрунтована нерозв'язність даної задачі не дає покою до сьогодні. Саме тому ми вирішили здійснити трисекцію кута, застосувавши інструменти комп'ютерних програм, написаної мовою програмування Pascal.

Суть програми полягає в такому ж механічному розв'язанні, але з мінімальною похибкою. Програма виконує ті ж самі дії, що й людина при кресленні, але більш точні.

За допомогою декартової системи координат та графіків функції

$$y = kx + b$$

де $k = \operatorname{tg} \alpha$ – тангенс довільного кута. x – довільна координата

Програма виконана в середовищі програмування Lazarus. Для зручного користування створили форму, на якій розмістили: поле для введення значення кута, поле для виведення $1/3$ кута, кнопки для здійснення трисекції, та поле для графіку.

Програма працює наступним чином: користувач вводить значення кута в градусах. Програма вираховує координати та виводить на екран зображення необхідного кута. Потім вираховує координати кутів, на які поділено кут та буде відповідні відрізки.



Рисунок 1. Вигляд форми програми

Отже, результати дослідження дають підстави стверджувати, що ця найвідоміша задача Стародавньої Греції на побудову трисекції кута механічно розв'язна, проте і цей варіант з хибами. Комп'ютерні технології дають можливість розподілити кут на три рівні частини з мінімальною похибкою.

Керівник: Вороніна Н.К., викладач

ІНФОРМАЦІЙНА ТЕХНОЛОГІЯ ВИЯВЛЕННЯ ШАХРАЙСЬКИХ ОГолошень

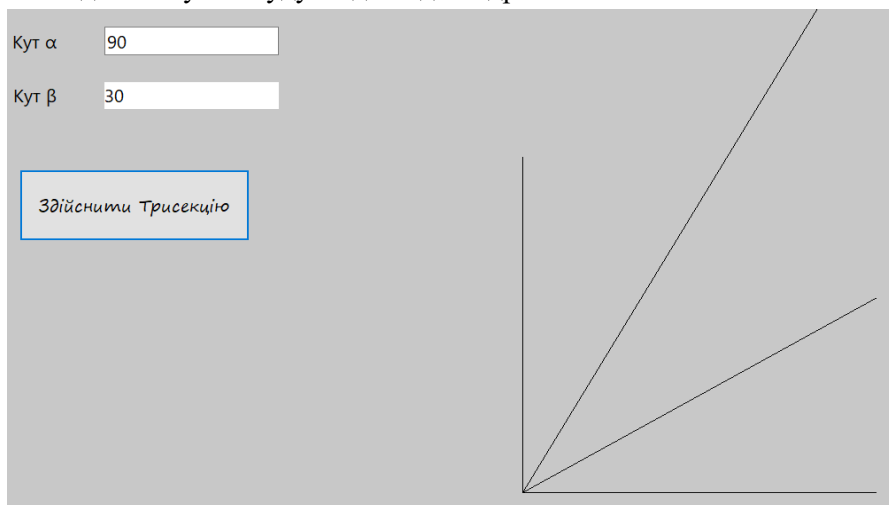
Лопатка К. Р., *студент*; СумДУ, гр. ІН-02

Метою дослідження є розробка інформаційного ресурсу для моніторингу та зберігання даних про шахраїв з можливістю виявлення оголошень на шахрайство. Розвиток ІНТЕРНЕТ-ресурсів, окрім значного збільшення обсягу інформації, що створюється, зберігається та передається, породив набір проблем, що заважають інформаційним технологіям – віруси, шахрайство, фішингові вебсайти та багато іншого. Мережа наповнюється фейковими онлайн-магазинами та відсутніми товарами. Нинішнє поширення невірної інформації становить значний потенційний ризик для управління інформаційними системами.

Виявленню шахрайства приділяється велика увага в банківському, страховому, медичному, державному та державному секторах, а також у правоохоронних органах[2-3].

В проведеному дослідженні, на основі алгоритмів обробки природної мови [1], запропоновано створення інформаційного ресурсу для моніторингу та зберігання даних про шахраїв з можливістю виявлення оголошень на шахрайство. Користувачі порталу зможуть надсилати свої об'явлення, в яких вони будуть вказувати: інтернет посилання на об'яву, назву об'яви, телефонний номер шахрая, і текст, як додаткову інформацію. Ця заява буде фільтруватись адміністратором порталу, який буде перевіряти й після цього буде публікувати його. Буде можливість користуватись пошуковим полем, щоб перевірити, чи було вже опубліковане об'явлення раніше чи ні.

Керівник: Шаповалов С. П., *доцент*

1. Ignacio P. M. Natural language processing for scam detection. Classic and alternative analysis techniques / Palacio Marín Ignacio., 2019.
2. База шахраїв України [Електронний ресурс] – Режим доступу до ресурсу: <http://foe.omg.com.ua/foe/>
3. Cyberpolice [Електронний ресурс] – Режим доступу до ресурсу: <https://cyberpolice.gov.ua/>.

ПОРІВНЯЛЬНИЙ АНАЛІЗ СУЧАСНИХ АЛГОРИТМІВ ЗНАХОДЖЕННЯ МАКСИМАЛЬНИХ ПОТОКІВ У ГРАФАХ

Погорелов Д.О., студент; СумДУ, гр. ІН-02

У теорії оптимізації проблеми максимального потоку включають пошук можливого потоку через мережу потоків, який отримує максимально можливу швидкість потоку.

Різні алгоритми використовують різні підходи для вирішення задачі, деякі з них є сукупністю основних методів, деякі – їх покращеними версіями. Трьома основними методами вважаються:

- Метод доповнюючих шляхів;
- Push-relabel метод;
- Метод блокуючого потоку

Відмінність методів полягає в тому, що ідея першого в тому, щоб на кожній ітерації знаходити новий доповнюючий шлях, та додавати його до загального потоку.

Push-relabel базується на ідеї «проштовхування» одразу всього можливого потоку через граф.

Останній же, як бачимо з назви, використовує поняття блокуючого потоку.

Порівняльний аналіз проводився на графах із різною вагою та кількістю вершин. Результати порівнянь приведені в таблиці:

К-сть вузлів x макс. вага ребер	Метод доповнюючих шляхів	Push-relabel метод
10 x 10	2015 мкс	777 мкс
400 x 10	6672289 мкс	10140478 мкс
400 x 1000	11959117 мкс	9928781 мкс
10 x 100000	2086 мкс	932 мкс
100 x 100000	299864 мкс	11702 мкс

Керівник: Шаповалов С.П., доцент

КОМПЛЕКС ІНТЕРАКТИВНИХ ТРЕНАЖЕРІВ З ВИВЧЕННЯ АНІМАЦІЇ В 3DS MAX

Адаменко О.О., *студентка*; СумДУ, гр. ІТ-03, Дуванов С.С.

Робота присвячена розробці тренажерів для закріплення практичних навичок зі створення анімації в програмі 3ds Max для системи дистанційної освіти СумДУ.

Комплекс складається із трьох тренажерів, орієнтованих на роботу у веб-середовищі. Кожен тренажер відповідає одній певній темі дистанційного курсу «Технології анімації». Розроблено інтуїтивно зрозумілі логотипи тренажерів, що відповідають визначеним темам «Анімація за ключовими кадрами», «Кінематика зв'язаних об'єктів» та «Кісткова анімація».

Структура усіх тренажерів однакова – кожен містить теоретичну частину, практичний розділ та розділ виведення результатів. Тренажери розроблені мовою JavaScript на основі шаблону для системи дистанційної освіти СумДУ, тому успішно інтегруються із нею.

У теоретичній частині наведено коротку інформацію за темою тренажеру, яку рекомендується переглянути перед безпосереднім виконанням кроків тренажера. Для наочності матеріал проілюстровано розробленими анімованими gif-файлами, які пояснюють матеріал та послідовність дій при створенні анімаційної сцени.

Практичний розділ складається із декількох кроків. Кожен крок – це тестове питання різних типів: відкрите чи закрите, вибір одної відповіді чи декількох, вказування послідовності дій, точної відповіді тощо. Особливістю даного комплексу тренажерів є те, що в кожному тренажері присутні питання із вибором вірної області зображення - тобто питання містять зображення з інтерактивними зонами, при взаємодії з якими користувач надає графічні відповіді.

На кожне питання користувач має три спроби відповіді. За кожен спробу максимальна кількість балів зменшується пропорційно. Якщо використано усі спроби, виводиться повідомлення, тренажер зупиняється, і користувач повинен проходити його з початку. При успішному завершенні тренажеру користувач отримує вікно з результатом у відсотках.

Керівник: Баранова І.В., *доцент*

СПЛАЙН ТА ІНТЕРПОЛЯЦІЯ СПЛАЙНОМ

Белоконь А.Р. Недайхліб М.С., *студенти*; СумДУ, гр. ІТ-01

Сплайн – це функція, область визначення якої поділена на частини, кожна частина є поліномом над функцією. Характеристики сплайнової кривої такі: сусідні відрізки на стику обмежені певними умовами, що зводиться до безперервності функції та її першої та другої похідних. Сплайни – галузь прикладної математики, яка швидко розвивається.

Інтерполяція – це метод пошуку проміжних значень на основі дискретного набору відомих доступних значень. Існує багато різних методів інтерполяції. Вибір найбільш підходящого алгоритму залежить від відповіді на запитання: наскільки точний обраний метод, наскільки дорогий у використанні, наскільки гладка функція інтерполяції, скільки точок даних потрібно і т.д.

Для вирішення проблем інтерполяції сплайн-інтерполяція, як правило, є кращою перед поліномами, оскільки вона дає подібні результати, навіть якщо поліноми малі й не демонструють феномен Рунге. Максимальним ступенем полінома в сплайнні називають ступінь сплайна. Порахована різниця між ступенем сплайна та його гладкістю називається дефектом сплайна.

Пріоритетністю вибору сплайн-інтерполяції є власне стійкість та низька складність. Для розв'язання та побудови сплайна необхідна чітко визначена система лінійних рівнянь, й отримуємо високоточні коефіцієнти полінома. У наслідок й великі N обчислювальних схем не втрачають стабільності. Операція $O(N)$ вимагає побудови таблиці коефіцієнтів сплайнів, і для обчислення уявлення сплайна для даної точки потрібно лише $O(\log(N))$.

Розвиток теорії інтерполяції сплайнів і самого терміну сплайн почалося з опублікованої статті Ізо Шенберга в 1946 році. Особливо помітно вона розвивалася в 1950-1970 джазах, коли традиційне формування інтерполяційних сплайнів стало системою для проектування, яке підлягало автоматизації.

У реальному світі багато фізичних процесів є сплайнами. Розділ механіки зображує зміна форми гнучкої пластини чи стержня, закріпленої в різних точках; траєкторія переміщення об'єкта, якщо

діюча на нього сила змінюється послідовно (траєкторії штучних космічних об'єктів з активними й відрізками переміщення з інерцією, напрямок руху літака зі змінами ступеня тяги двигуна та змінами профілю крила тощо). У термодинаміці – це теплообмін у стрижні, що складається з уламків з різною тепловіддачею. У хімії – дифузія через шари різних речовин. У електриці – поширення електромагнітних полів через неоднорідне середовище. Тобто сплайн – це не штучна математична абстракція, частіше – це розв'язок диференціального рівняння описуючого справжній фізичний процес [1].

Сплайн-інтерполяція широко застосовується у комп'ютерній графіці, коли, наприклад, необхідно через фіксовані точки якогось об'єкта провести гладку лінію або поверхню. Є така розробка створення комп'ютерних мультфільмів. На людину прикріплюють крапки, що світяться, людина рухається, а три координати цих точок фіксуються комп'ютером. Потім комп'ютер проводить через ці точки криволінійну гладку поверхню або шматочки поверхні та відтворює (оживляє, анімує) рух віртуальної людини. У даний час традиційною прикладною сферою використання інтерполяційних сплайнів є САПР – системи, що реалізують автоматизоване проектування, тобто таке, при якому всі проектні рішення або їх частина приймаються шляхом взаємодії людини та комп'ютера, та ГІС – системи, призначені для збирання, зберігання, аналізу та візуалізації даних про просторово розподілених об'єктів.

Реалізація сплайнових методів є складовою частиною математичного забезпечення САПР та ГІС – сукупності аналітичних та чисельних методів, математичних моделей та алгоритмів виконання проектних процедур. Застосування тих чи інших методів залежить від рівня розвитку САПР (ГІС), властивостей об'єктів проектування та характеру розв'язуваних завдань.

Керівник: Шовкопляс О.А, канд. фіз.-мат. наук, ст. викл.

1. Сплайн [Електронний ресурс]. – Режим доступу : https://www.wiki.uk-ua.nina.az/Поліноміальний_сплайн.html

СКЕТЧНОУТИНГ

Сокрута Є.О., студентка; СумДУ, гр. ІТ-12

Конспект – стислий дубльований запис; текст, що логічно передає зміст основного джерела інформації (статті, лекції та ін.).

Скетчноутинг – це спосіб запису інформації не тільки у вигляді лінійного тексту, але й з додаванням малюнків, символів, схем та ін.

При його створенні використовують базові геометричні фігури (квадрат, круг, трикутник), різні шрифти та стилі написання, рамки, малюнки, логотипи. Ця техніка спрямована на оптимізацію роботи мозку (перетворює зі складного на просте), допомагає згадати про що йде мова при одному лише погляді на текст, адже текстура чітко структурована і в пам'яті швидко спливають графічні образи.

Створити скетчноутинг можна у паперовому та електронному вигляді.

- Для створення на папері потрібні ручки, маркери, будь-який блокнот чи зошит.
- В інтернеті є багато середовищ у яких також це можна зробити: сайти (наприклад Canva), Paint, Publisher та інші.

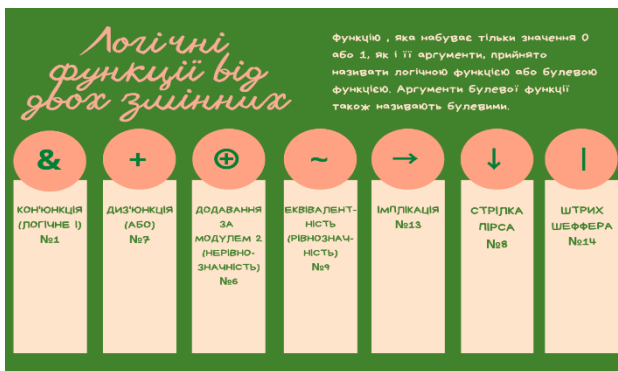

Отже, ілюстрований запис інформації має багато переваг над лінійним та допомагає полегшити процес вивчення матеріалу та його швидке повторення.

Керівник: Шовкопляс О.А, канд. фіз.-мат. наук, ст. викл.

SIMPLE ITERATION METHOD

Aksiuchyts A.R., Zakharova A.M., Kyrychenko A.V., *students*;
Sumy State University, group IT-01

Often a human is confronted with the task to solve a system of linear algebraic equations (SLAE), that is, in other words – to find the value of roots. This can be done using the methods of numerical solution of SLAE, both accurate and approximate. Approximate methods are characterized by the fact that they allow obtaining a sequence of approximations to solutions. The method of simple iteration belongs to this category.

The simple iteration method, as it can also be termed "the method of sequential approximation", is a certain mathematical algorithm aimed at finding a certain given unknown quantity, using step-by-step, sequential refinement. As you can see from the name, the essence of the whole algorithm – starting with a definite initial approximation, express the following approximations and each time get more accurate results. The process is repeated until the required accuracy is achieved.

Since the method belongs to the approximate methods of calculating SLAE, it is obvious that there is accuracy. It is calculated using predefined rules and algorithms.

Presently, the separate value of the simple iteration method is not high. This is due to very slow convergence, with typical for modern computational practice values of N , which are approximately 50–100. However, it is on the method of simple iteration that more advanced methods of solving SLAE such as the Seidel iterative method, the Jacobi method, or the Gauss-Seidel method are built.

In our modern tech world, it is possible to use the simple iteration method for any system of linear algebraic equations, but first, you need to check whether similar methods will not be more appropriate under a given condition. Besides, the application of the simple iteration method will not always lead to the correct decision. When using the method, it is necessary to check the sufficient and absolute conditions of convergence of the iterative method to the solution of the system.

Project leader: Shovkoplyas O.A., *PhD, Senior Lecturer*

МЕЖА ІНФОРМАТИКИ ТА МАТЕМАТЕКИ

Алещенко О.С, *студент* СумДУ, гр. ІН-12

В часи швидкого розширення впливу інформаційних наук використання їх разом з математикою полегшує дослідження в інших сферах науки. Межі між взаємодоповнюючими науками ніколи не є абсолютними. Науки завжди набагато різноманітніші та складніші, ніж може виражати наша академічна категоризація. Математика пропонує досліднику ряд математичних та логічних методів, які дозволяють як отримати числові характеристики досліджуваного об'єкту, так провести моделювання його поведінки під впливом різних чинників. В свою чергу, інформатика надає більш широкий інструментарій, що дозволяє досліднику багаторазово прискорити процес дослідження, та створювати звіти по зміні даних або статусу досліджуваного об'єкта. Поєднавши математичні методи та можливості інформатики, людство прискорює технологічний розвиток.

Інформатик Громов Р.Р. в своїй науковій роботі «Нариси інформаційної технології» показав, що використання математичних методів і сучасних комп'ютерних технологій у різноманітних дослідженнях у сотні разів зменшує час, потрібний для обчислень. За наявності спеціалізованих програм відбувається моделювання складних процесів, яке стало альтернативою дорогим пошукам відповідей та шляхів розв'язання наукових проблеми з допомогою методу спроб і помилок. Застосування в різних дослідженнях спеціалізованого програмного забезпечення дозволяє підвищити точність і скоротити час на виконання роботи, дає змогу спрогнозувати результат складних процесів, недоступних для вивчення за часів панування тільки математичної науки. Інформатика та математика, будучи спорідненими науками, мають відмінні цілі та об'єкти роботи. Експериментальний компонент інформатики пов'язаний з часом і простором та з різноманітними діями над будь-якою інформацією. Інформаційні системи здатні опрацьовувати швидко та зберігати надовго інформацію, що забезпечує кращу передачу інформації та доступність до неї новим поколінням.

Керівник: Кравченко Ю.А., ст. викл. каф. МАіМО

ІНТЕРВАЛЬНА МОДЕЛЬ ПРОГНОЗУВАННЯ ПОТУЖНОСТІ ЕЛЕКТРОСТАНЦІЇ

Лисенко А.Р., студентка; СумДУ, гр. ІТ-11

На практиці часто зустрічаються системи з неточними вихідними даними, тобто, неповністю визначеними параметрами. Причини появи, існування та функціонування таких систем полягають у природній невизначеності, яка притаманна багатьом реальним процесам. Для розв'язування такого роду задач користуються методами побудови моделей, що базуються на аналізі інтервальних даних.

Розглянемо для прикладу задачу прогнозування вироблення електроенергії гідроелектростанцією. Нехай електроенергія, що генерується за добу – y , потужність – x_1 ; тиск води – x_2 ; рівень води – x_3 . Представимо задачу побудови моделі прогнозування потужності електроенергії електростанції, яка залежить від набору факторів $x(x_1, x_2, x_3)^T$ впливу y вигляді: $\left| y(\bar{x}_i) - y_0(\bar{x}_i) \right| \leq \zeta_i$, де $y(\bar{x}_i)$ прогнозована та $y_0(\bar{x}_i)$ бажана потужність. Якщо виходити із умов відхилення між ними не більшого від ζ_i при заданому наборі факторів \bar{x}_i , де $\zeta_i \leq 10\%$, то маємо $y(\bar{x}_i) \in [y_0(\bar{x}_i) - \zeta_i; y_0(\bar{x}_i) + \zeta_i]$, $\forall \bar{x}_i \in x$. Тоді для інтервальної моделі система обмежень виглядає таким чином:

$$\left\{ \begin{array}{l} y^-(\bar{x}_1) \leq y_0(\bar{x}_1) \leq y^+(\bar{x}_1), \\ \dots \\ y^-(\bar{x}_i) \leq y_0(\bar{x}_i) \leq y^+(\bar{x}_i), \\ \dots \\ y^-(\bar{x}_N) \leq y_0(\bar{x}_N) \leq y^+(\bar{x}_N), \end{array} \right.$$

де $y^-(\bar{x}_i) = y(x_i) - \zeta_i$, $y^+(\bar{x}_i) = y(x_i) + \zeta_i$.

Представимо згенеровану електроенергію $y_0(x)$ у вигляді: $y_0(\bar{x}) = \beta_0 + \beta_1 \cdot \varphi_1(\bar{x}) + \dots + \beta_m \cdot \varphi_m(\bar{x})$. В такому випадку система має розв'язки у вигляді деякого опуклого многогранника Ω . Область значень Ω дає нам цілу множину інтервальних моделей типу $[y(x)] = [y^-(x); y^+(x)]$, де $y^-(\bar{x}) = \min_{b \in \Omega} (\bar{\varphi}^T(\bar{x}) \cdot \bar{b})$, $y^+(\bar{x}) = \max_{b \in \Omega} (\bar{\varphi}^T(\bar{x}) \cdot \bar{b})$.

Математичну ж модель для прогнозування потужності необхідно обирати із деякого функціонального коридору. Її оцінку шукаємо у вигляді прямокутного паралелепіпеда, це дає можливість переходу до інтервальних оцінок параметрів.

Для того щоб синтезувати оптимальну структуру моделі, застосуємо метод послідовного включення елементів структури. Критеріями оптимальності в цьому випадку будуть мінімум об'єму прямокутного паралелепіпеда, який описано навколо області параметрів моделі та мінімум кількості коефіцієнтів у моделі. За таких умов маємо модель $y(\bar{x}) = b_1 \cdot x_1 + b_2 \cdot x_1 \cdot x_3 + b_3 \cdot \sin(x_3) + b_4 \cdot x_1 \cdot x_2^2$.

Така модель дає задовільні прогнозовані результати. А саме, гарантовані коридори для генерованої потужності та вершини b_s області параметрів інтервальної моделі мають вигляд:

$$[y^-(x); y^+(x)] = [\min(b_1^s \cdot x_1 + b_2^s \cdot x_1 \cdot x_3 + b_3^s \cdot \sin(x_3) + b_4^s \cdot x_1 \cdot x_2^2); \max(b_1^s \cdot x_1 + b_2^s \cdot x_1 \cdot x_3 + b_3^s \cdot \sin(x_3) + b_4^s \cdot x_1 \cdot x_2^2)].$$

Побудована таким чином інтервальна модель, надає механізми та інструменти дослідження можливостей та умов регулювання генерованої потужності електростанції при наявності факторів впливу.

Керівник: Ніколенко В.В., старший викладач.

ДОСЛІДЖЕННЯ ФРАКТАЛЬНОЇ СТРУКТУРИ В ЗОВНІШНЬОМУ СВІТІ

Кінаш О.Є., *студентка*; ЧДБК, гр. 1М-21

Фрактал – це геометрична фігура з властивістю самоподібності, тобто яка складається з декількох частин, кожна з яких подібна всій фігурі. Фрактали породжені невизначеними рухами хаотичного світу.

В даній роботі розглядаються різні типи фракталів: алгебраїчні, стохастичні, геометричні. Трикутник Серпінського відноситься до геометричних фракталів. Для побудови з центру правильного трикутника вилучити трикутник з вершинами у середині сторін рівностороннього трикутника. Повторювати цей процес для трьох інших трикутників, продовжуючи до нескінченності. Губка Менгера – геометричний фрактал, для побудови якого куб розбивається на 27 рівних кубиків і відкидаються 7 середніх, далі виконується теж саме з іншими кубиками. Крива Коха – фрактальна крива, що є типовим геометричним фракталом. Для побудови кривої Коха беруть одиничний відрізок, ділять на три рівні частини, замінюють середній інтервал рівностороннім трикутником без цього відрізка. Утворюється ламана, що складається з чотирьох відрізків. На кожному наступному кроці повторюють операцію для кожного відрізка. Для побудови «Дракон» Хартера-Хейтуея беруть відрізок, повертають його на 90 градусів навколо однієї з вершин і додають отриманий відрізок до початкового. Потім повертають утворений кут на 90 градусів навколо вершини, додають отриману ламану до початкової. Дерево Піфагора – фрактал, при побудові якого на сторонах прямокутного трикутника будують квадрати. В результаті утворюється дерево.

Отже, розглянувши різні види фракталів, можна зробити висновок, що фрактали присутні в зовнішньому світі, хоча їх не завжди можна помітити, але зникнення однієї складової може призводити до втрати візуальної гармонії. Фрактали застосовують досліджуючи коливання курсу валют, ринок цінних паперів; вони присутні в природі: хмари, сніжинки, корали, листя, рослини, мушлі; в біології у вигляді кровоносної системи серцевого м'яза, мембрани клітин. Фракталами користуються програмісти (машинна графіка). Стохастичні фрактали використовуються при моделюванні рельєфу місцевості.

Керівник: Ходаковська О.О., *викладач*

ВИКОРИСТАННЯ КОНТЕЙНЕРІВ ДЛЯ СТВОРЕННЯ, СПІЛЬНОГО ВИКОРИСТАННЯ ТА ЗАПУСКУ ПРОГРАМ

Борщ Д.О., студент; СумДУ, гр. КБ-01

Швидкість та безпека розгортання проектів на віддалених серверах залишається питанням для багатьох починаючих розробників. Для швидкості та автоматизації можна розглянути шаблон контейнеризації.

Контейнер — це стандартна одиниця програмного забезпечення, яка упаковує код і всі його залежності, щоб програма швидко й надійно працювала від одного обчислювального середовища до іншого. Образ контейнера Docker — це легкий, автономний, виконуваний пакет програмного забезпечення, який включає все необхідне для запуску програми: код, час виконання, системні інструменти, системні бібліотеки та налаштування.

Образи контейнерів стають контейнерами під час виконання, а у випадку контейнерів Docker – зображення стають контейнерами, коли вони запускаються на Docker Engine. Доступне як для програм на базі Linux, так і для Windows, контейнерне програмне забезпечення завжди буде працювати однаково, незалежно від інфраструктури. Контейнери ізолюють програмне забезпечення від середовища і гарантують, що воно працює рівномірно, незважаючи на відмінності, наприклад, між розробкою та стадією розгортання.

Контейнери — це абстракція на рівні програми, яка пакує код і залежності разом. Декілька контейнерів можуть працювати на одній машині та спільно використовувати ядро ОС з іншими контейнерами, кожен із яких виконується як ізольовані процеси в просторі користувача. Контейнери займають менше місця, ніж віртуальні машини (образи контейнерів зазвичай мають розмір десятків МБ), можуть обробляти більше додатків і потребують менше віртуальних машин і операційних систем.

Керівник: Кузіков Б.О.

1. What is a Container? | Docker. *Docker*. URL: <https://www.docker.com/resources/what-container> (date of access: 27.10.2021).

БАГАТОФАКТОРНА АВТЕНТИФІКАЦІЯ

Волошин В.С, студент; СумДУ, гр. КБ-01

Захист доступу до будь-якої інформації є дуже важливим сьогодні. Щоб забезпечити його, існує декілька способів. Одним із них є автентифікація. Це процедура надання певної інформації користувачу після пред'явлення ним певного ідентифікатора. На сьогоднішній день стає більш поширеною багатофакторна автентифікація. Під час цієї процедури користувачу необхідно надати більше ніж один «доказ механізму автентифікації», тобто підтвердити свою особу більш ніж одним відомим способом.

Існує три категорії доказів:

- Знання
- Володіння
- Властивість, якою володіє суб'єкт

Зупинимось більш детально на цих категоріях. Так, знання – це інформація, яку повинен знати суб'єкт. Це може бути пароль, у будь-якому вигляді. Володіння – це річ, якою володіє суб'єкт. В порівнянні з попередньою категорією, цей доказ має бути фізичним. Наприклад, електронна або магнітна карта, флеш-пам'ять, токен, тощо. Прикладом властивості об'єкту може бути його біометрія, унікальні природні відомості: відбитки пальців, обличчя, райдужна оболонка очей, послідовність ДНК, капілярні візерунки.

Для запобігання витоку даних слід використовувати багатофакторну автентифікацію. Так зловмиснику буде важче дістатися до інформації. Та все ж, треба розуміти, що системи з будь-яким числом автентифікацій вразливі до фішинг-атак, і їй подібних.

Наразі найбільш розповсюджена двухфакторна, або двухетапна автентифікація. Гарним прикладом може слугувати повторна авторизація Google і Microsoft, де користувач має аутентифікуватися за логіном і паролем та ввести шестизначний або восьмизначний код підтвердження.

При створенні власних систем треба оцінювати рівень ризику та наслідки які можуть бути при крадіжці інформації, розголошенні даних, доступі до системи, тощо, та обирати найбільш доцільну кількість доказів, що має надати користувач при автентифікації.

Керівник: Кузіков Б.О.

ВИКОРИСТАННЯ МЕТОДУ «DRM» ТА ТЕХНОЛОГІЇ DENUVO ДЛЯ ЗАХИСТУ ІГОР ВІД НЕЗАКОННОГО ПОШИРЕННЯ

Гришин А.О., *студент*; СумДУ, гр.КБ-01

Захист ігор від незаконного поширення – складне завдання, адже перш за все це питання прибутку розробників з одної сторони, та питання економії зловмисників – з іншої. Велика кількість грошей витрачається на розробку технологій захисту, оскільки в майбутньому це гарантуватиме ще більші прибутки.

DRM (digital rights management) — цифрове управління правами) – метод захисту, який використовується у більшості сучасних ігор. Основний принцип роботи — обмін ключами шифрування для доступу до контенту. Основна філософія роботи — якомога витонченіше ховати від вас ключі шифрування на вашому комп'ютері

Питання про користь та шкоду DRM завжди відкрите, одні виступають різко проти, а інші, кидаючись на амбразури, готові захищати будь-які засоби захисту контенту від піратів. Але за цими діалогами мало хто говорить про те, як DRM взагалі з'явилася, як вона працює і що собою представляє.

Сьогодні більшість ігор запускається за таким алгоритмом : в автономному режимі у вас, швидше за все, запуститься лише та гра, яку вже схвалив сервіс авторизації лаунчера, або гра вимагатиме постійного підключення до інтернету. Існують і варіанти, в яких кількість установок однієї копії гри обмежена. Це все і є методами роботи DRM .

На даний момент Denuvo - єдиний великий DRM, що використовується в промисловості повсюдно. Denuvo відомий тим, що його можна обійти, але це не його недолік. Майже кожен DRM можливо обійти, перевага Denuvo в тому, що це робиться довго. У даній роботі ми розглянули принцип роботи Denuvo. А саме:

- приховування ключа шифрування ;
- алгоритм шифрування ;
- способи обходу технології ;

У роботі ми розглянули можливості використання методу «DRM» та технології Denuvo для захисту ігор від незаконного поширення.

Керівник: Кузиков Б.О.

ШИФРУВАННЯ ДАНИХ В PHP

Євтушенко Р.О, *студент*; СумДУ, гр. КБ-01

Шифрування будь-яких даних є головною задачу при безпечній передачі якоїсь інформації.

Ми розглянемо тільки основи процесу шифрування даних, але цього буде достатньо, щоб зрозуміти філософію процесу захисту інформації.

Шифрування може бути двох напрямків:

- Симетричне.
- Асиметричне.

Симетричне шифрування – це алгоритм шифрування, в якому використовується той самий криптографічний ключ як для шифрування, так і для розшифрування даних. Розглянемо PHP шифрування даних симетричним методом з урахуванням алгоритму AES (Advanced Encryption Standard) – симетричного алгоритму блочного шифрування (розмір блоку 128 біт, ключ 128/192/256 біт). AES є одним із найпоширеніших алгоритмів симетричного шифрування.

Також потрібно сказати декілька слів про асиметричне шифрування.

Асиметричне шифрування відрізняється від симетричного тим, що для шифрування та розшифрування даних використовується не один спільний ключ, а два різні. Одним із найпоширеніших алгоритмів асиметричного шифрування є RSA (аббревіатура від прізвищ Rivest, Shamir та Adleman) — криптографічний алгоритм із відкритим ключем. У цьому алгоритмі для шифрування даних використовується публічний ключ, а для розшифрування секретний приватний ключ. Але щоб не перевантажувати роботу, я вирішив використати тільки симетричне шифрування[1].

Керівник: Коваль В.В., *ст. викладач*.

1. PHP шифрование данных. Pocket Admin.
URL: <https://pocketadmin.tech/ru/php-шифрование-данных/>.

СВІДЕОСПОСТЕРЕЖЕННЯ. ФІКСАЦІЯ ПОРУШЕНЬ

Корокін В.В, *студент*; СумДУ, гр. КБ-01/02

Відеоспостереження стало невід'ємною частиною нашого життя, ми стикаємось з камерами у багатьох місцях, часто навіть цього не помічаючи. Відеокамери дуже полегшили нам життя, кількість співробітників зменшилася, у вас з'явилися невід'ємні докази чогось, ви більш впевнені у своїй безпеці і т.д.

Видів відеокамер чимало, також різняться їх тип підключення. Камери для відеоспостереження, в першу чергу, поділяються на провідні (аналогові) та бездротові (IP). Бездротові або цифрові пристрої зазвичай використовуються для контролю за широкими територіями і характеризуються високою якістю картинки, швидким доступом до відеоархіву та можливістю масштабування зображення. Аналоговий варіант є більш надійним, працює він безперебійно і не має затримок при трансляціях, звісно ціновий діапазон теж різний.

Камери для зовнішнього використання та камери для внутрішньої установки теж відрізняються. Камери зовнішнього відеоспостереження набагато більше захищені. Вони здатні працювати без збоїв за будь-яких погодних умов. Більшість моделей поміщають у спеціальний корпус, де підтримується прийнятний рівень вологості та температури. Часто вони обладнані інфрачервоним підсвічуванням для зйомки в нічний час, відрізняються антивандальними властивостями.

Камери внутрішньої установки відрізняються меншими розмірами в порівнянні з вуличними моделями. Вони зазвичай мають пластиковий корпус, добре вписуються в навколишній простір. При цьому, до них практично не пред'являються вимоги щодо стійкості та герметичності. Єдиною відмінністю є моделі, призначені для монтажу в аквапарках та басейнах.

Як функція розпізнавання облич у камерах відеоспостереження? Методи розв'язання задачі.

1.Гнучке порівняння на графах. В основі еталонний граф із набором параметрів залишається незмінним, тоді як інші деформуються під нього. Структура особи сприймається з прив'язкою до основних точок, інакше кажучи, відбувається підлаштування

образу під взятю за зразок модель. Чим більше ви берете точок, тим тривалішим і складнішим є обчислення, навіть із зростанням рівня потужності комп'ютерів, це завдання залишається досить ресурсомістким.

2. Нейронні мережі. Мають безліч різних алгоритмів, кожен з яких прагне до поліпшення показників. Оцінюються десятки параметрів та паралельно виконується безліч процесів. На їх основі будуються основи алгоритмів, які дозволяють визначити стать, вік та інші параметри. Для реклами це можливість персоналізувати через камери відеоспостереження банери під тих, хто на них дивиться. А у поєднанні з аналітикою та технологіями аналізу даних, виходить добиватися дивовижних результатів.

Камери спостереження для розпізнавання облич. Якість картинки та її дозвіл відіграє важливу роль в можливостях системи. Роздільна здатність в 1 Мп дозволяє виявляти і образи об'єктів, і розрізнити людину або собаку. Вже 2 Мп дозволяє провести невеликий аналіз, може бути корисним, якщо не потрібна висока точність системи. Для повноцінної ідентифікації необхідно хоча б 5 Мп в камері, це дозволить провести глибокий і детальний аналіз безлічі параметрів. Важливим є також і кут огляду та освітлення.

Що стосується дорожніх камер, за принципом роботи вони діляться на радарні, фото- та відеофіксаційні та лазерні. Радарні комплекси легко відрізнити від інших: у них є радарний датчик, а поруч розташоване вічко камери. Принцип роботи радарних камер фіксації порушень заснований на ефекті Доплера і здійснюється в два етапи: вимірювання швидкості і фіксація порушення.

У бік автомобіля посилаються електромагнітні хвилі, вони відбиваються вже зі зміненою частотою, що і фіксується радаром. По зміні частоти визначається швидкість наближення чи видалення авто до радару чи від нього. Промінь Доплера здатний виміряти швидкість на відстані приблизно до 1 км у машин, що рухаються у зустрічному та в попутному напрямках. Після виміру швидкості радіолокатором у справу вступає камера, яка фотографує державний реєстраційний знак і за допомогою спеціальної програми розпізнає його.

Керівник: Коваль В.В.

ДОЦІЛЬНІСТЬ ВИКОРИСТАННЯ ПРОТОКОЛУ HTTPS У ПОРІВНЯННІ З HTTP

Мороз В.Р, студентка; СумДУ, гр. КБ-01

Відвідування будь-якого сайту, споживання та відсилання певних даних на веб-сервер потребує використання **HTTP** або **HTTPS** протоколів. Вони у свою чергу забезпечують обмін інформації між клієнтом і веб-сервером. Посередником, що відображає контент з серверу та передає дані користувача, слугує браузер з встановленим на нього спеціальним програмним забезпеченням.

HyperText Transfer Protocol – це набір правил передачі текстових даних в інтернеті.

В алгоритмі роботи протоколу закладено клієнт-серверну передачу даних:

- Користувач складає та вводить запит;
- Серверне програмне забезпечення обробляє запит, систематизує, перетворює, а потім відправляє користувачу;

HTTP має низку переваг:

- Простий алгоритм створення необхідних клієнтських додатків;
- Висока швидкість передачі інформації між сервером та браузером клієнта;
- Можливість розширити функціонал, імпортувавши власні заголовки;

Але є ряд недоліків протоколу:

- Відсутність можливості у користувача запросити список доступних файлів;
- Незмога впоратися з високими навантаженнями, використовуючи розподілені обчислення;

Основною причиною виникнення HTTPS стала відсутність шифрування даних у HTTP.

Збільшення конфіденційності інформації (особливо персональних даних), що передається по мережі, та які можна використати у злочинних цілях, потребує застосування технологій з підвищеною

складовою безпеки. **HyperText Transfer Protocol Secure** виконує це завдання.

Розширення HTTPS працює на всіх доменах з SSL-сертифікатом (**Secure Sockets Layer**), дані шифруються на кожному етапі їх передачі.

Алгоритм роботи HTTPS:

- Клієнтом використовується URL-адреса https для доступу до веб-серверу і вимагає SSL-з'єднання;
- У відповідь на запит сервером відправляється копія сертифікату веб-сторінки, що містить відкритий ключ;
- Браузером та веб-сервером узгоджується рівень шифрування інформації;
- Клієнтським браузером встановлюється сеансовий ключ на основі рівня безпеки;
- Браузером використовується відкритий ключ сайту для шифрування сеансового ключа і передачі його на веб-сайт;
- Веб-сервером застосовується закритий ключ для розшифровки сеансового ключа. Сеансовий ключ використовується сервером для розшифровки зв'язку з клієнтом;

Переваги HTTPS над HTTP:

- Безпека, захист від хакерських атак, що націлені на перехват інформації;
- Незважаючи на більший об'єм переданих даних (через їхнє шифрування), швидкість завантаження майже не поступається швидкості HTTP;

При перехваті інформації, вона не буде мати ніякої цінності, адже це зашифровані дані, а для їх декодування знадобиться багато часу. Отримана інформація через цей час вже втратить свою релевантність.

Використання HyperText Transfer Protocol Secure вже стало стандартом для захисту інформації. Особливо для таких веб-ресурсів як державні, інтернет-магазини та інші сайти з прив'язкою до електронних гарантів використання HTTPS протоколу є необхідною та обов'язковою умовою.

Керівник: Коваль В.В.

КІБЕРБЕЗПЕКА І МЕДИЦИНА

Недайхліб О. О, студентка; СумДу, гр. КБ-01

В наш час кібербезпека розвивається настільки ж швидко, як і інші технології. Кількість кібератак зростає з кожним днем все більше. Кожна компанія намагається захистити свої дані. Більшість з них захищені дуже погано. Навіть великі та відомі організації мають слабкі. Крім того, звичайні люди мають ризик потрапити під кібератаку, такі як: фішинг, шкідливі програми, DDoS атаки, вимоги викупу за інформацію.

В останній час цілями шахраїв стає медична сфера. Основну частину загроз складають листи зі шкідливими посиланнями, програми-інформери та різні повідомлення про неіснуючі медичні послуги. Наприклад, злочинці використовують сайти для того, щоб:

- привласнювати персональні та банківські дані
- для продажу неіснуючих вакцин, ліків та засобів власного захисту

Зараз в Україні стає популярним сервіс HELSI.ME. Він надає багато послуг, які облегшують лікування. Найкорисніші з них: запис до лікарів, замовлення ліків, оформлення страхування, вакцинування.

Всі ці послуги використовують персональні дані пацієнтів, які можуть бути вкрадені шахраями. Таким сервісам як HELSI.ME дуже необхідний захист своєї інформації, тому всі дані пацієнтів та лікарів зберігаються у дата-центрі, який отримав сертифікат комплексної системи захисту інформації від Державної служби спеціального зв'язку та захисту інформації України. Важливу роль в цій системі відіграють спеціалісти з кібербезпеки, які і підтримують стан великої захищеності сервісу.

Керівник: Коваль В.В.

СКАНУВАННЯ ОБЛИЧЧЯ НА ПРИКЛАДІ FACE ID

Осьмаченко В.В., *студент*; СумДУ, гр.КБ-01

Всі ми звикли до сканера відбитку пальця на наших телефонах і ми досить спокійно до цього ставимося бо знаємо що це досить надійна технологія, а що на рахунок сканера обличчя? А надійний сканер обличчя? Яким чином він дізнається що це наше обличчя і вміє відрізнити від чужого? Як влаштований сканер?

Розберемо ці питання на прикладі технології сканування обличчя від Apple яка називається Face ID.

З чого складається сканер? Модуль сканера обличчя складається з наступних елементів:

- Підсвічування
- Проектор точок
- Інфрачервона камера

Як же нас розпізнає сканер обличчя? Все просто, коли ми перший раз скануємо обличчя, то він робить багато знімків, і зберігає до себе в пам'ять, а саме, він зберігає складні багатовимірні об'єкти, які складаються з координат точок на нашому обличчі і утворює певні групи, такі як: очі, частина обличчя на рівні губ, ніс, зачіска, підборіддя і тд. Розпізнавання здійснюється якраз по цих групах, алгоритм проходиться по цих групах, звіряє їх з тим що у нього записано в базі, і якщо відмінність не суттєва, то розблокує. На випадок якщо наше обличчя буде поступово змінюватися, наприклад: відросте борода, або якщо одягнемо окуляри, то система буде навчатися і підлаштовуватися під ці поступові зміни нашого обличчя. Детальний алгоритм Apple не розголошує, тому що все таки, це безпека.

Надійна все ж таки технологія сканера обличчя? Apple заявляє що сканер обличчя більш надійний ніж сканер відбитку пальців. Імовірність того, що інша людина зможе розблокувати наш айфон за допомогою Face ID, становить 1 з 1 000 000, а ймовірність збігу відбитків пальців становить всього 1 з 50 000.

Керівник: Коваль В.В.

КОДУВАННЯ ІНФОРМАЦІЇ: ШТРИХ-КОД, QR-КОД

Пархоменко О.С., *студент*; СумДУ, гр. Кб-01

Кодування інформації відіграє у нашому житті. Процеси кодування дозволяють нам перетворити інформацію на комфортну для передачі форму, а також стискати її.

Кодуватись інформація може як за допомогою символів (чисел і букв), так і візуально. І саме з останнім, ми стикаємося практично щодня, на упаковках продуктів чи рекламних плакатах.

Штрих-коди та qr-коди (рис 1.) оточують нас майже скрізь. Багато компаній та людей використовують їх для зберігання та розповсюдження певної інформації.



Рис. 1 – Зовнішній вигляд штрих-коду та QR-коду відповідно

Обидва види кодування схожі між собою, але мають ряд вагомих відмінностей. Основні відмінності наведені у таблиці 1:

Таблиця 1 – Основні відмінності Штрих-кодів та QR-кодів

Критерій	Штрих-код	Qr-код
Форма	Найчастіше мають прямокутну форму	Створюються у формі квадрата
Метод зчитування	По горизонталі	По горизонталі та вертикалі
Кількість інформації	Зашифрована основна інформація	Мають великий об'єм закодованих даних

*Продовження таблиці 1 – Основні відмінності Штрих-кодів та
QR-кодів*

Структура	Представлені у вигляді набору чорно-білих смуг	Складається з чорних крапок (пікселів) та пробілів
Тип інформації	Закодована основна інформацію по товару: ідентифікаційний номер, виробник та ін.	Можуть містити в собі об'ємну інформацію, таку як посилання, адреси, текст і т.п.
Застосування	Найчастіше використовуються для оптимізації процесу торгівлі	в них розміщують посилання, контакти, доступ до вайфай мереж, адреси, пости та інше. Так само широко використовуються в рекламі, для надання більш детальної інформації про товар/послуги.

Для того щоб з такого коду, отримати інформацію використовується процес декодування. Це певний набір алгоритмів, які зчитують інформацію з коду та перетворюють її з картинки у вихідний формат. Такими, наприклад, користуються касири, пробиваючи товар, а також майже в кожному смартфоні є вбудований декодер QR-кодів.

Керівник: Коваль В.В., кандидат наук

СКАНЕР РАЙДУЖНОЇ ОБОЛОНКИ ОКА

Приходько В.О., *студент*; СумДУ, гр. КБ-01

Технологія сканування райдужної оболонки ока була впроваджена у 1936 році офтальмологом Франком Буршем.

Для того, щоб характеристика людини була визнана біометричним параметром, вона повинна підлягати під п'ять критеріїв: загальність, унікальність, сталість, вимірюваність та прийнятність.

Райдужна оболонка ока, як і відбиток пальців, є унікальною.

Алгоритм аутентифікації райдужної оболонки ока був запатентований у 1990-х роках Джоном Дафманом.

Станом на сьогодні аутентифікація райдужної оболонки є одним із найбезпечніших способів біометрично ідентифікувати особистість.

Сканування райдужної оболонки ока проводиться за допомогою ірідосканеру.

Сканування райдужної оболонки плутають зі скануванням сітківки, яка є менш практичною та складною в реалізації.

Процес сканування райдужки ока майже нічим не відрізняється від звичаної фоторафії.

Просканувати сітківку оптичним способом неможливо, для цього використовуються інфрачервоні хвилі.

Аутентифікація райдужної оболонки вважається більш практичною від сканування відбитку пальця.

Сканування райдужки ока розвивається дуже швидко, тому деякі виробники смартфонів вже застосовують цю технологію.

Застосування сканеру райдужної оболонки ока в мобільних пристроях розпочалося у 2015 році.

Іноді роль ірідосканеру виконує звичайна фронтальна камера смартфона.

Керівництво деяких країн почало розробку плану, частиною якого буде біометрична аутентифікація райдужної оболонки ока, яка скасує підробку документів.

Керівник: Коваль В.В.

ШИФРУВАННЯ У МЕССЕНДЖЕРАХ

Руднєва А.О., *студентка*, СумДУ, гр.КБ–01/2

Протягом останніх 10 років соціальні мережі та месенджери стали невід’ємною складовою життя кожної сучасної людини. Технічний прогрес значно полегшив життя мільйонів людей, які тепер мають змогу спілкуватися з рідними та близькими в режимі онлайн.

Сучасні месенджери, аби досягти захищеності особистих повідомлень користувачів вдаються до різних методів захисту даних.

- Поняття «шифрування»

Шифрування дозволяє захистити інформацію, що передається, від небажаного перегляду зловмисниками, а використання інших криптографічних механізмів – забезпечити захист від спотворень або можливість відмови від авторства. Для алгоритму шифрування потрібні ключі. Ці ключі повинні бути у абонентів однаковими і зберігатися строго в секреті — той, хто дізнається ключ, прочитає шифроване повідомлення (хоча не завжди зможе його, наприклад, змінити).

- Наскрізне шифрування(end-to-end encryption (E2EE))

Під час роботи у більшості месенджерів використовується сервер, який забезпечує доступ користувача до свого облікового запису, проводить аутентифікацію, зберігає списки контактів та допомагає здійснювати листування, пересилаючи повідомлення. Так от, якщо месенджер забезпечує наскрізне шифрування, то сервер не знає секретних ключів абонентів, і ніяк не бере участі в шифруванні повідомлень користувачів один одному. Інакше кажучи, шифрування проходить «крізь» сервер. При використанні стандартного TLS-шифрування повідомлення надходять на сервери розробника, де спочатку розшифровуються і після заново шифруються і відправляються одержувачу. Цей спосіб шифрування використовують такі популярні месенджери, як Telegram, Signal, WhatsApp, Viber та інші.

- Найбезпечніший месенджер, хто він?

Signal Messenger - додаток для зашифрованого спілкування. На перший погляд здається, що ця програма нічим не відрізняється від схожих WhatsApp, Telegram або Viber, проте якщо розібратися детальніше, рекомендують цей додаток завдяки продуманій системі шифрування.

У 2021 році нікого не здивуєш наскрізним шифруванням, адже його використовує кожен перший месенджер, проте тут також важливо зазначити, що у «найзахищенішому» і «найбезпечнішому» месенджері Телеграм за допомогою наскрізного шифрування захищено лише листування в режимі «Секретного чату», а звичайні чати, якими за звичкою користується більшість користувачів, нічим не захищені від доступу його творців.

Також, Signal має відкритий вихідний код, який доступний у мережі для перегляду та вивчення, що дозволяє переконатися у відсутності вразливостей та додаткових для користувача функцій (наприклад, прихованого стеження за користувачем). Порівняно з тим же Telegram, який не надавав свій код для відкритого вивчення, що не дає чіткого розуміння того, як реально використовуються і зберігаються діалоги у цьому месенджері.

Наостанок, у скарбничку плюсіків на користь Signal, доведено, що він не збирає метаданих про своїх користувачів - даних про те, хто з ким розмовляв, коли і на яку тематику. З цих даних потім створюється віртуальний знеособлений портрет користувача, дані про якого потім продаються рекламним агентствам для створення ефективніших рекламних компаній. Це особливо актуально у порівнянні з месенджерами WhatsApp та Facebook Messenger.

У сучасних месенджерах заявлена підтримка наскрізного шифрування, але нерідко виявляється, що вона реалізована з прогалинами. До того ж у їхньому коді багато інших дірок, які були залишені випадково чи навмисно. Останнє набагато вірогідніше, якщо врахувати, скільки грошей та зусиль фахівців було вкладено у їхню розробку.

Керівник: Коваль В.В.

A black and white micrograph of a plant stem cross-section, showing various cellular structures like xylem and phloem. A white rectangular box with a black border is overlaid on the left side of the image, containing the text 'Біофізика'.

Біофізика

ДЕНСИТОМЕТРІЯ НА ВАРТІ ЗДОРОВ'Я

Харченко С.С., *студентка*; Сумський фаховий медичний коледж,
гр. 2-Мг

Остеопороз – це хвороба скелета, яка характеризується втратою щільності кісткової маси та вмісту кальцію в кістковій тканині, що веде до переломів. Найчастіше кістки ушкоджуються в результаті падіння, а остеопороз послаблює їх настільки, що навіть кашель, підняття тяжких предметів чи удар об тверді поверхні може зумовити перелом. Серед неінфекційних захворювань після хвороб серцево-судинної системи, онкології і цукрового діабету остеопороз займає IV місце. Єдиним методом у сучасній діагностиці остеопорозу на сьогодні є денситометрія ДРА – двоенергетична рентгенівська абсорбціометрія (DXA – dual-energy X-ray absorptiometry). Основними перевагами цього методу є:

- ✓ неінвазивність,
- ✓ наявність результату відразу після дослідження,
- ✓ максимальна точність кількісного аналізу,
- ✓ відсутність активної участі пацієнта.

Найчастіше денситометрія проводиться в області нижнього відділу хребта, тазостегнового суглоба і передпліччя. Апарат ДРА просвічує кістки тонкими променями рентгену з малою дозою радіації завдяки двом енергетичним потокам для того, щоб визначити мінеральну щільність кісток. Променеве навантаження при одному дослідженні на рентгенівському денситометрі відповідає менше 0,1 дози рентгенографії грудної клітини.

Я познайомилася з апаратом та методикою роботи на денситометрі «Hologic Discovery» в медичному центрі «Флоріс». Це єдиний апарат в Сумській області.

Кожна людина, особливо жінки, які є в групі ризику, можуть захистити себе від переломів, вчасно зробивши профілактичне дослідження – денситометрію.

Міцність кісток - основа здорового організму, а головне – якості життя. Своєчасна діагностика остеопорозу – гарантія успішного лікування даної патології, профілактики розвитку ускладнень, що дозволить запобігти переломам і деформації кісток.

Керівник: Захарова В.М., *викладач-методист*

РЕОГРАФІЯ В ДІАГНОСТИЧНІЙ МЕДИЦИНІ

Павленко К.С., *студентка*; Сумський медичний коледж, гр. 2-Фб

Сучасна медична практика намагається застосовувати методи, що не приносять дискомфорт та не є травматичними для пацієнтів. Одним із таких являється реографія. Це безкровний неінвазивний метод, який застосовується для обстеження кровообігу в різних органах.

Фізичною основою реографії є вимірювання повного опору кола змінного струму (імпеданс), яким являється наше тіло. Виміри імпедансу скорочуються лише до активного опору, оскільки індуктивність занадто мала, а ємнісний опір непостійний.

Струм завжди йде шляхом з найменшим опором, у людському тілі це кров. Її активний опір залежить від насичення в ній електролітів.

У діагностиці реографія дає змогу досить точно оцінити:

- прохідність артерій;
- тонус та еластичність стінок;
- об'єм кровонаповнення органу;
- стан венозних клапанів;
- у разі виявлення патологій – їх рівень та поширеність.

Цей метод дослідження досить молодий. У медичній практиці застосовується менше ніж пів століття. Але за цей час зміг здобути визнання та розділитися на часткові методи.

До прикладу, реографію досить широко використовують у стоматології для визначення стану пародонту, пульпи, як опори для протезів, слизової оболонки рота, ефективності лікування, знеболення.

Важливою для діагностики є реоенцефалографія – дослідження басейнів судин, що живлять головний мозок.

Такий метод, як реовазографія, широко застосовується у флебології, травматології, адже дозволяє визначити кровотік в судинах кінцівок.

Реоофтальмологія дозволяє визначити гемодинаміку ока, виявити патології. І це дає змогу лікарям визначити діагноз, а пацієнту – бачити цей світ.

Керівник: Захарова В.М., *викладач-методист*

БІОЛОГІЧНА ДІЯ ЛАЗЕРНИХ ПРОМЕНІВ

Дворніченко І.І., *студентка*; Сумський фаховий медичний коледж,
гр. 2-Фб

Дія лазерного випромінювання на живі організми проявляється в структурних, функціональних та біохімічних змінах. Біологічна дія лазерних променів :

1.Селективна дія на різні органи і системи внаслідок їх різних оптичних властивостей.

2.Теплова дія . Під час коагуляції вода в клітинах закипає, перетворюється у пару, внаслідок чого зростає тиск , об'єм і клітинна стінка руйнується.

3.Ударний ефект, який виникає внаслідок швидкого нагрівання тканин і зосередження її в ділянках опромінення, що призводить до поширення теплового розширення у вигляді ударної хвилі.

Можна зазначити три напрямки використання в медицині. По-перше, в дерматології та онкології, де використовують лазерне випромінювання невеликої інтенсивності. По-друге, у хірургії, де використовують високоінтенсивне випромінювання. Пріоритети лазера – короткочасність і безкровність. Лазер використовується для операцій, які пов'язані з паренхіматозними органами, які мають багато кровеносних судин. По-третє, в біостимуляції та активізації процесів життєдіяльності організму. У практичній медицині використовують також лазеропунктуру як аналог голкотерапії. Для лазерної пункції найчастіше застосовують малопотужні лазери, які генерують випромінювання в червоній ділянці спектра. Зручно підводити лазерне випромінювання за допомогою світловолоконної оптики. Низькоенергетичне випромінювання дає нам фізіотерапевтичний ефект.

Втручання лазерного апарату здійснюють амбулаторно. Всі операції та процедури безболісні і безпечні.

Керівник: Захарова В.М., *викладач-методист*

РОЗГЛЯД ДЕЯКИХ МЕЖ СПРИЙНЯТТЯ ЗОРОВОЇ СИСТЕМИ

Орлова В.В., *студент*; СФМК, гр. 2-ФБ

Крім таких понять, як гострота зору та поле зору, кольоровий зір та контрастна чутливість, зір має і певну швидкість. Питаннями швидкості зору, крім медиків та вчених, впритул займаються військові та творці комп'ютерних ігор.

Ми не помічаємо того, що зір дискретний, тому що наш мозок сам заповнює прогалини. Він домальовує картинку, заповнює відсутні фрагменти, фантазує. Час, протягом якого людина сприймає візуальну інформацію, підсумовується з часу, протягом якого світло потрапляє в око, часу передачі отриманої інформації у мозок і часу її обробки. Прийнято вважати, що людське око і мозок здатні розрізняти та аналізувати 24 кадри на секунду, а якщо їх більше, то останні наш мозок не бачить. Також було помічено, що якщо зображень менше, вони сприймаються як рвані окремі картинки.

Виявляється, твердження про те, що людське око здатне бачить лише максимум 24 кадри на секунду, має вікову історію і сягає корінням в епоху зародження кінематографа. Перші фільми, зняті наприкінці XIX століття братами Люм'єр, мали 16 кадрів на секунду. Цю цифру вибрали тому, що витрата стандартної плівки 35 мм за такої частоти складала рівно 1 фут в секунду. Таким чином, спрощувалися розрахунки необхідної кількості плівки для зйомок. Потреба збільшення частоти виникла з переходом від німого кіно до звукового. Доріжка в ті часи писалася на плівку поруч із картинкою у вигляді смужок, кожна з яких відповідала певній частоті. Мала довжина плівки, яка прокручується за секунду (всього 30 см), не дозволяла записати звук досить чітко, тому довжину потрібно було збільшувати. Збільшити показники FPS саме до 24-х вирішили теж не просто так. Секундна витрата плівки тепер складала 1,5 фути, хвилинна - 90 футів або 30 ярдів. Ці цифри також виявилися зручними для розрахунків під час планування бюджету зйомок. Частоту намагалися збільшити і

більше, до 30, 48 та навіть 60 кадрів за секунду, але виникли проблеми. Для такої швидкості потрібно було більш точне та витривале обладнання (як для зйомки, так і відтворення в кінотеатрах), а витрата плівки значно збільшувалася. Крім витрат на саму плівку, збільшувалися також вартість монтажу, час його витвір. У результаті всі так і зупинилися на 24 кадрах, ця частота стала галузевим стандартом на багато десятиліть. Остаточно затвердили частоту близько 25 кадрів за секунду тотальна електрифікація Європи та поява телебачення. При частоті змінного струму 50 Гц (змін напруження за секунду) 24-25 кадрів зручно прив'язувати до параметрів струму. При такому підході зміна кадру відбувається один раз на період синусоїди. А ось у США, де замість звичних нам 220-230 вольт 50 Гц використовується 110-120 вольт 60 Гц, телевізійний стандарт NTSC працює із частотою 30 (29,97) кадрів за секунду

Але міф про 25-й кадр хоч раз чув кожен. Та і досі багато хто впевнений, що людське око здатне сприймати максимум 24 кадри на секунду. Звідси і балачки про технологію «25 кадрів», коли наприкінці кожної секунди включається додатковий кадр, який ми не аналізуємо, але, можливо, сприймаємо на підсвідомому рівні. Однак це величезна помилка. Останні дослідження показують, що швидкість зору при хорошому освітленні може бути до 50 кадрів в секунду. А тренований мозок може розрізняти кадри зі швидкістю 1 кадр на 0.2 секунд!

У деяких тварин швидкість зору значно вища і тому при перегляді фільмів тварини бачать їх у вигляді зміни слайдів. Наприклад, найвища швидкість зору у орлів – 170 кадрів за секунду!! Для птахів таке кіно може виглядати як щось на зразок діафільму з статичними картинками, що послідовно змінюють один одного. Найшвидший зір з усіх живих істот було виявлено у мух, яких буквально називають «мухи-вбивці». Досліди показують, що найшвидші мухи реагували на миготіння, що відбувається до 400 разів на секунду – це більше, ніж у шість разів перевищує нашу зорову швидкість.

Керівник: Захарова В.М.



Технічна фізика

Електроніка

КОМП'ЮТЕРНЕ МОДЕЛЮВАННЯ ДИФРАКЦІЙНО-ЧЕРЕНКОВСЬКОГО ВИПРОМІНЮВАННЯ В МЕТАЛОДІЕЛЕКТРИЧНІЙ СТРУКТУРІ З КОМБІНОВАНИМ ДІЕЛЕКТРИЧНИМ СЕРЕДОВИЩЕМ

Рубан Б.А., студент;

ВСП «Машинобудівний фаховий коледж СумДУ», гр. 111-і

Побудові нових схем джерел коливань надзвичайно високих частот з періодичними металодіелектричними структурами (МДС) в останні роки приділяється значна увага. Створення макетів таких систем з електронним пучком потребує значних коштів. Тому на початковому етапі досліджень доцільним є комп'ютерне моделювання процесів збудження просторових гармонік дифракційно-черенковського випромінювання планарним діелектричним хвилеводом.

На рисунку 1 схематично представлено модель з комбінованим



Рис. 1

діелектричним середовищем, що досліджувалась. В якості діелектричного середовища обиралася призма з полікору ($\epsilon = 10$ – відносна діелектрична проникність середовища) прямокутного перетину 1 довжиною 60 мм, шириною 48 мм, товщиною 1 мм, на бічну поверхню якої наноситься стрічкова дифракційна решітка 2. На верхній поверхні призми з

полікору розташовується призма з фторопласту ($\epsilon = 2,05$) трикутного перетину 3. Уздовж стрічкової дифракційної решітки на відстані a розміщується планарний діелектричний хвилевод 4.

При цьому випромінювання черенковської та дифракційних гармонік спрямовані під кутами у вакуум (1) та у діелектрик (2):

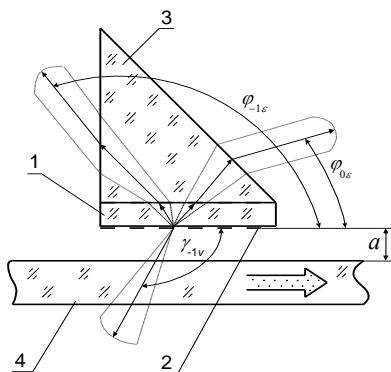
$$\gamma_{n\nu} = \arccos\left(\sqrt{\epsilon_{x\epsilon}^* + \frac{n^2}{k}}\right), \quad (1)$$

$$\gamma_{n\epsilon} = \arccos\left(\left(\sqrt{\epsilon_{x\epsilon}^* + \frac{n^2}{k}}\right)/\sqrt{\epsilon}\right), \quad (2)$$

де $k = \frac{l}{\lambda}$; l – період стрічкової дифракційної решітки; λ – довжина електромагнітної хвилі; $\epsilon_{xe}^* = c^2/v_{xe}^2$ – ефективна діелектрична проникність хвилевода; c – швидкість світла у вакуумі; v_{xe} – швидкість електромагнітної хвилі у хвилеводі; n – номер просторової гармоніки, що випромінюється.

В залежності від параметрів діелектричного хвилеводу та стрічкової дифракційної решітки з використанням системи



Рис. 2

комп'ютерної алгебри Mathcad у наближенні променевої оптики проведено комп'ютерне моделювання різних режимів збудження дифракційно-черенковського випромінювання.

На рисунку 2 представлено розрахункові значення кутів гармонік дифракційного та черенковського випромінювання:

- 1- $\varphi_{0\varepsilon}(1_0), \varphi_{0\varepsilon}(4_{0,-1}), \varphi_{0\varepsilon}(4_{+1,0,-1,-2}^{-1})$;
- 2- $\varphi_{0\varepsilon}(4_{0,-1}^{-1})$; 3- $\varphi_{-1\varepsilon}(4_{0,-1})$; 4- $\varphi_{-1\varepsilon}(4_{0,-1}^{-1})$;
- 5- $\varphi_{-1\varepsilon}(4_{+1,0,-1,-2}^{-1})$; 6- $\varphi_{-2\varepsilon}(4_{+1,0,-1,-2}^{-1})$;
- 7- $\gamma_{lv}(4_{0,-1})$; 8- $\gamma_{lv}(4_{+1,0,-1,-2}^{-1})$.

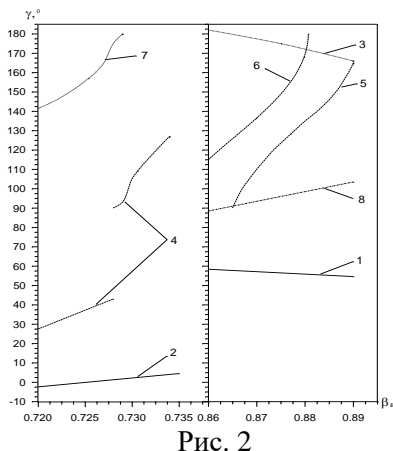
Зміна кутів гармонік випромінювання у більшості випадків має одноманітний характер у всьому інтервалі значень відносної швидкості електромагнітної хвилі у хвилеводі $\beta_x = v_{xe}/c$ (криві 1, 2, 3, 5, 6). Виключенням є гармоніка з $n = -1$, що випромінюється в діелектрик, для зони Брілюена $4_{0,-1}^{-1}$ (крива 4). У цьому випадку за рахунок відбиття на гранях прямокутної та трикутної діелектричних призми при значенні параметра $\beta_x = 0.728$ спостерігається стрибок кута випромінювання з 40.25° до 90° . Слід також зазначити, що фіксація гармоніки з $n = -1$, котра випромінюється у вакуум, для зони $4_{0,-1}^{-1}$ можлива лише в інтервалі значень $\beta_x = 0.72-0.73$ (крива 7). Фіксація позитивної гармоніки неможлива через її повне внутрішнє відбиття у прямокутній призмі з полікору.

Керівник: Рубан А.І., доцент

ПРИЛАД ДЛЯ ЗНАХОДЖЕННЯ АКУПУНКТУРНИХ ТОЧОК

Фененко К.М., учениця ЗЗСО № 26, Герман В.О., учениця ЗОШ №27, вихованки Центру науково-технічної творчості молоді Сумської міської ради

В останні роки відновився інтерес до китайської народної медицини, особливо, до акупунктури (голковколюванню), яка існує з II століття до н. е. Згідно з цим вченням, на тілі людини існує більше 600 відповідних точок, кожна із яких пов'язана з якимось органом. Вливаючи на ці точки, різними методами: голковколюванням, масажем, електричним струмом, лазерним променем, можна покращити здоров'я людини. Деякі нервові захворювання та такі, як радикуліт, на думку китайських лікарів, успішно виліковуються за допомогою методу акупунктури.

Для європейського лікаря найважчим – є винайдення цих точок. Хоча існують спеціальні атласи та схеми розташування акупунктурних точок, знайти їх непідготовленій людині, дуже важко.

Відомо, що акупунктурні точки мають електричний опір в рази менший, ніж поверхня шкіри, тобто десятки та сотні Ом у порівнянні з 18-20 КОм.

Це дозволило створити прилад, що може знайти точку, яка має занижений опір, а також впливати на неї електричним струмом для проведення лікування.

Схема приладу порівняно проста: на трьох транзисторах зібраний підсилювач постійного струму по ходу, якого підключені два електроди, позитивний – щуп і негативний – загальний. Загальний електрод затискається кистю руки, а щуп ковзає по поверхні шкіри. При доторканні щупа до акупунктурної точки, відкривається вхідний транзистор і на виході з'являється напруга, яка запалює контрольний світлодіод. Для знаходження, так званих, «закислих» точок.

Даний прилад був виготовлений та протестований в науковій секції «Фізика» ЦНТТМ СМР, який в свою чергу, продемонстрував задовільну роботу.

Керівник: Качановська К.В., керівник наукової секції «Фізика» ЦНТТМ СМР

ЕЛЕКТРОННИЙ СТЕТОСКОП

Лапшин М.Я., *учень* ССП № 29, *вихованець* Центру науково-технічної творчості молоді Сумської міської ради

У похилому віці люди велику увагу приділяють контролю величини артеріального тиску, вимірювання якого відбувається за допомогою монетру та стетоскопу.

Але зовнішні шуми, слабкий тонус кровоносних судин та знижений рівень слуху людей похилого віку, значно ускладнюють прослуховування пульсу звичайним стетоскопом.

Це спонукало нас до виникнення ідеї створення приладу, який допомагає почути пульсацію крові, навіть у зашумленому приміщенні.

Рішення, просто підсилити звук стетоскопу, виявилось невдалим, бо підсилення сигналу призводило до збудження в петлі зворотного зв'язку «мікрофон-телефон». Подавлення збудження електронним засобом значно ускладнювало задачу.

Коли був досліджений частотний спектр сигналу пульсу, виявилось, що в ньому присутні коливання, частотою 33 Гц. Так, як ця частота лежить на межі чутливості людського вуха, виникла ідея перенести коливання, в ту частотну галузь, де вухо сприймає найбільшу чутливість (біля 2000 Гц). У ході дослідження був розроблений цей прилад.

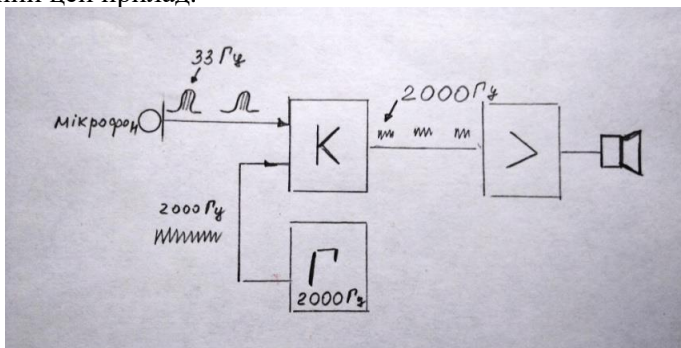

Принципова схема зібрана за допомогою доступних елементів. У якості модулятора застосована мікросхема 1400УД12, в якості ключа – 561КТ3.

Цей прилад був виготовлений у гуртку «Радіоелектроніка та приладобудування» ЦНТТМ СМР, який в свою чергу, показав нормальну роботу.

Керівник: Щеглов С.В., керівник гуртка
«Радіоелектроніка та приладобудування» ЦНТТМ СМР

A grayscale background image featuring a computer keyboard, a silver and black pen, and a line graph. The graph shows a fluctuating line with a small peak and dip, set against a grid. The x-axis is labeled with dates from Jan-06 to Jan-09. The y-axis has numerical markers like 0.0 and 5. The overall theme is business and finance.

Буспільство

Економіка

Управління

THE INSURANCE MARKET AS THE PROTECTION OF SOCIETY

Vinichenko U. V., *student*; SumDU, gr. B-11

Undoubtedly, the insurance market is considered one of the essential components of the country's financial and economic security, so without its existence, it is impossible to create a safe environment for the proper functioning of economic entities and to protect the citizens of Ukraine from various threats.

The insurance market will be appropriate to consider from a kind of economic system, which includes a set of economic relations that arise between entities to purchase insurance services for supply and demand.

In connection with considering the essence of the insurance market, it is vital to ask about the importance of the insurance service itself, which provides for the need for insurance protection. Obviously, the insurance service is the result of the insurance company's activities to meet customers' needs related to protecting their property and personal interests.

We must admit that today, the insurance market of Ukraine is at the stage of improvement, which is gradually trying to keep up with European requirements. Despite the fact that the number of insurance companies decreases yearly, their performance is characterized by positive dynamics. This situation gives hope that the economic situation of the insurance market of Ukraine will improve and become stable.

In addition, the lack of an effective strategy to improve the functioning of the insurance market threatens to reduce the level of insurance in Ukraine. The most popular reason for this situation is the high public distrust in Ukrainian insurance, caused by the unstable political situation and high inflation.

Therefore, to form a developed insurance market, it is necessary to create a single purposeful plan at the state level and to implement a complex of national appropriate measures, to improve the mechanism for regulating the activities of insurers. In our opinion, insurance companies need to create more affordable and high-quality customer service. Having solved all the problems, we are able to ensure a high-stable level of insurance market activity every year, which will make it a reliable and effective tool for protecting policyholders.

Language Adviser: Ass. Professor Otroshchenko L.S

ANALYSIS AS A STUDY OF SOCIO-ECONOMIC PROCESSES

Popelnukh M.Y., student; SumDU, gr. M-11

At the present stage of market relations, socioeconomic development is based on the existing system, which is not fast enough and limited in change for the better. All this requires more effective management of socioeconomic processes, which is possible through analysis. The main features of the methodology of socioeconomic analysis are the use of different methods of identifying and measuring the impact of specific factors on the results of socioeconomic processes. The use of a set of the following methods will ensure the achievement of the goals of diagnostics of transformations of socioeconomic processes:

1. Comparative analysis - is the identified transformations of socio-economic processes, identifying their nature.

2. Modeling involves the localization of changes in socio-economic processes.

3. The balance is responsible for assessing the symmetry of renewal in the economy and social sphere.

4. Regression analysis assesses the relationship between transformations.

Given the multifactorial nature of socio-economic development, we consider it necessary to form a set of principles, the management of which will provide diagnostics with the required level of accuracy in the process of using the presented methodology. First of all, it is necessary to rely on general scientific principles in the framework of these methods:

1. The principle of adequacy forms a system of analysis, which ensures the detection of changes in each process, defined in the socio-economic system, as an independent element.

2. The principle of probability determines the necessary requirements for a set of indicators that characterize the changes in the studied processes.

- 3, The principle of correctness, implies the validity of the methods used, conclusions, hypotheses. Adherence to this principle determines the use of plausible indicators in the analysis. The considered methods and principles complement each other and are the most important components of the basis of the analysis of the socio-economic system.

Language Adviser: Ass. Professor Otroshchenko L.S.

СТРАХОВИЙ РИНОК НІМЕЧЧИНИ

Сергеев А.М., студент; СумДУ, гр. БС-01а

Вивчення розвитку страхових ринків інших країн є необхідним для контролю за динамікою власного. Німеччина є однією з провідних економік світу, а її страховий ринок – один з найрозвинутіших і усталених порівняно з іншими.

Основними індикаторами розвитку страхового ринку є показники проникнення, щільності страхування, структури та рівня концентрації страхового ринку. Для аналізу було використано статистичну інформацію з сайту Insurance Europe за період 2014-2018 рр., оскільки звіт за 2018 рік є останнім, представленим на сайті.

Показник щільності використовується як індикатор споживання страхування на душу населення і розраховується за формулою:

$$D = \text{GDPR}/P, \quad (1)$$

де D – щільність страхового ринку, GDPR – сума валових страхових премій, P – чисельність населення країни.

Показник проникнення показує рівень страхового захисту, а також потенціал зростання страхового ринку країни, особливо в порівнянні з показниками проникнення в інших країнах. Він розраховується за формулою:

$$P = \text{GDPR}/\text{GDP}, \quad (2)$$

де P – проникнення страхування, GDPR – сума валових страхових премій, GDP – внутрішній валовий продукт країни.

Динаміка зазначених показників представлена в таблиці 1.

Таблиця 1 – Показники щільності та проникнення страхового ринку Німеччини за період 2014-2018 років.

Показник	2014	2015	2016	2017	2018
Щільність, євро	2384	2388	2365	2400	2452
Проникнення, %	6,6	6,4	6,2	6,1	6,1

За аналізований період показник щільності зріс на 2,9% і в 2018 році дорівнював 2452 євро, тобто, в середньому саме така сума страхових премій припадає на одного громадянина Німеччини. Слід відмітити, що таке значення щільності страхування є досить високим порівняно з Україною і середнім показником для розвинених країн.

За показником проникнення страхового ринку спостерігається негативна динаміка, що може говорити про більші темпи зростання

ВВП країни, ніж обсяги страхових премій. Загалом за період 2014-2018 років показник зменшився на 0,5 відсоткових пунктів, проте значення показника є достатньо високим у порівнянні з іншими країнами.

Розглядаючи структуру страхового ринку Німеччини, необхідно зазначити, що 54% валових страхових премій займає ризикове страхування, 46% - страхування життя. Серед ризикового страхування найбільші частки страхових премій припадають на страхування майна, медичне та від нещасних випадків.

Важливою складовою дослідження страхового ринку є визначення рівня концентрації п'яти найбільших страхових компаній, який характеризує конкуренцію на ньому. Дані щодо цього показника представлені у таблиці 2.

Таблиця 2 – Динаміка кількості страхових компаній та рівня концентрації страхового ринку 5-ти найбільших компаній за 2014-2018 рр.

Показник	2014	2015	2016	2017	2018
Кількість страхових компаній, шт.	548	539	534	528	528
Рівень концентрації, %	43,1	43,1	43,4	43,0	43,2

Показник рівня концентрації страхового ринку Німеччини коливається в межах (43,0-43,4%), такі значення є оптимальними і свідчать про високий рівень конкуренції на страховому ринку. Найбільшими страховими компаніями Німеччини є Allianz, Generali, Ergo, R+V Versicherung та Talanx. Щодо даних про кількість страхових компаній, то спостерігається динаміка до зниження. За період 2014-2018 років відбулося виключення 20 компаній з ринку страхових послуг, проте їх кількість залишається досить високою, тобто, конкуренція є дуже високою, особливо у порівнянні з українським ринком.

Отже, проведене дослідження страхового ринку Німеччини підтвердило попередню думку про його усталеність та високий рівень розвитку і конкуренції на ньому. Це дослідження є досить важливим для проведення порівнянь з іншими країнами, зокрема з Україною.

Керівник: Журавка О. С., к.е.н., доцент

1. European Insurance. Retrieved from:
<https://www.insuranceurope.eu/statistics>.

СТРУСИ ЕНЕРГЕТИЧНОГО РИНКУ ЄС ТА ЇХ ВПЛИВ НА ВЕДЕННЯ МІЖНАРОДНОГО БІЗНЕСУ

Петровчук Д.О, студентка; СумДУ, гр. МЕ-11

Стан розвитку енергетичного ринку Європи є критичним для багатьох напрямків економіки як самого ЄС, так і партнерських країн. За попередні місяці простежувався різкий зріст цін на енергоносії, що спричинив як локальний, так і глобальний шок на фоні довготривалого відновлення від пандемії. Низка факторів, включаючи кліматичні, що зменшили потужність вітряків, призвела до нової кризи. Відповідно, зазначена тема набуває дедалі більшої актуальності й потребує детального аналізу.

Зростання цін на газ підвищило загальну ціну на електроенергію більш ніж на 230% за останній рік. [2] Ці зміни можна пояснити тим, що більшість країн все ще покладаються на викопне паливо для задоволення всіх своїх потреб у електроенергії, а кінцева ціна електроенергії часто визначається ціною вугілля або природного газу.



Рис. 1. Динаміка підвищення цін природного газу на європейському ринку [3]

Крім того, неоднозначна ситуація щодо головного експортера природного газу, Росії, відсоткова частка якого складала 43 % в 2020 році [1], погіршує стан. Як відомо, газопровідний «Північний потік-2» завершений, але не розпочав свою роботу через низку бюрократичних перешкод.

Значне підвищення цін, без сумніву, призведе до різкого підвищення рахунків на електроенергію, що впливатиме на економічну діяльність не тільки національних, але й іноземних підприємств. Це також безпосередньо відноситься до ведення міжнародного бізнесу. У Європі багато підприємств може стикнутися з проблемою надмірного зростання цін, що стане причиною зниження споживчих витрат внаслідок збільшення витрат на енергію та росту виробничих витрат. Робота енергоємних галузей опиниться під загрозою через падіння прибутків або навіть збитків.

Проаналізувавши струси на енергетичному ринку, спричинені безпосередньо ростом цін, можна сказати, що Європа залежна від зовнішніх експортерів та резервів енергоносіїв. Спрогнозувати майбутній стан дуже важко, оскільки ціни залишаються мінливими через дисбаланс попиту і пропозиції, тому єдиним можливим рішенням може стати повний перехід до альтернативних видів енергозабезпечення, що забезпечить більш стабільне становище на енергетичному ринку та створить сприятливі умови підприємцям для ведення бізнесу.

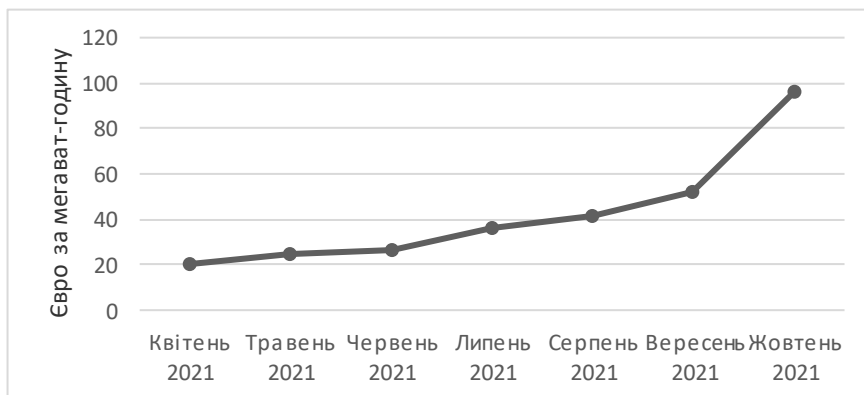
Керівник: Замора О.М., к.е.н., доцент, СумДУ

1. Eurostat | File:Extra-EU imports of natural gas by partner, 2019 and 2020 – [Електронний ресурс]. – Режим доступу до ресурсу:[https://ec.europa.eu/eurostat/statistics-explained/index.php?title=File:Extra-EU imports of natural gas by partner, 2019 and 2020.png#file](https://ec.europa.eu/eurostat/statistics-explained/index.php?title=File:Extra-EU_imports_of_natural_gas_by_partner,_2019_and_2020.png#file)
2. Euronews | Why Europe's energy prices are soaring and could get much worse 2020 – [Електронний ресурс]. – Режим доступу до ресурсу:<https://www.euronews.com/2021/10/28/why-europe-s-energy-prices-are-soaring-and-could-get-much-worse>
3. Intercontinental Exchange, Inc. (ICE) – [Електронний ресурс]. – Режим доступу до ресурсу:<https://www.theice.com/index>

АНАЛІЗ РОЗВИТКУ РИНКУ РЕКРЕАЦІЙНИХ ПОСЛУГ У ПІСЛЯКОВІДНУ ЕРУ

Пустовгар В.О., студентка; СумДУ, гр. МЕ-11

Пандемія COVID-19 продовжує безупинно прямувати нашою планетою, погрожуючи не лише черговою хвилею трагедій людського життя, а й призводить до серйозних збитків на ринку праці у світовій економіці. Особливо відчутні наслідки вірусу для тих країн, у яких рекреаційні послуги складають велику частку валового внутрішнього продукту. Рекреаційні послуги тісно переплітаються зі сферою туризму, але це поняття являється набагато ширшим, воно пов'язане зі зміною місця перебування, лікуванням і відпочинку людей.

Світова пандемія посприяла тому, що основний акцент робиться на внутрішній туризм, який є менш залежним від пандемії COVID-19 та карантинних заходів, а також на впровадження онлайн-заходів та збільшення кількості просвітницьких заходів, з метою усвідомлення місцевими жителями цінності їх рідної спадщини. Пандемія істотно вплинула на планування рекреаційних заходів, наприклад, якщо до глобальної коронавірусної кризи можливо було розробляти стратегічні проекти на роки, то в нинішніх умовах, коли обставини постійно змінюються, важко планувати більше, ніж на тиждень вперед.

Стосовно перспектив розвитку рекреаційної індустрії існують дві достатньо популярні точки зору. Деякі вважають, що зовсім скоро світ повернеться до нормального стану, а з цим і рекреаційні послуги почнуть повноцінно працювати. Інші впевнені, що світ змінився та вже ніколи не буде таким, як раніше, що варто адаптуватись до непередбачуваних наслідків пандемії.

Так, можемо зробити висновки, що рекреаційні послуги в умовах пандемії постраждали найбільше. У післяковідну еру сфера туризму буде поступово відновлюватися і набирати обертів, але очікуються деякі зміни, наприклад, після пандемії COVID-19, стане більш масштабним користування онлайн-формами та орієнтація зацікавлених осіб на внутрішні рекреаційні послуги.

Керівник: Замора О.М. к.е.н., доцент Сумський державний університет м. Суми, Україна

КУЛЬТУРНІ ТА КРЕАТИВНІ ІНДУСТРІЇ ЯК ПЕРСПЕКТИВНИЙ РИНОК ТОВАРІВ І ПОСЛУГ

Никоненко А. В., *студентка*; СумДУ, гр. КД-01

У сучасному глобалізованому світі активно розвивається тенденція впровадження інформаційних та інформаційно-комунікаційних технологій в економічну діяльність. У креативній економіці зростає частка ІТ-послуг. Перспективними напрямками розвитку культурних і креативних індустрій є ігрова ІТ-індустрія, ринок медіа, кіноіндустрія тощо.

Великі ІТ-компанії готові до співпраці та інвестування в країни, що мають потужний креативний клас, адже таланти та ідеї стають привабливішими, ніж дешеві ресурси. Україна займає одне з перших місць у світі за кількістю кваліфікованих працівників в ІТ-сфері та інтелектуального ресурсу, необхідного для розробки програмного забезпечення.

В Україні є компанії, які створюють графічні ефекти для фільмів, розробляють відеоігри та програмне забезпечення. Відеоігри в сучасному світі є одним із швидкорослих сегментів розважальної індустрії. Це потужний двигун економічного зростання, завдяки якому з'являються перспективні можливості для талановитих фахівців з усього світу. ІТ-компанії створюють робочі місця та здійснюють значні податкові відрахування. Ігрова галузь економіки спирається не лише на сучасні технології, але й на творчість. Розробники відеоігор поєднують технологічні новації з творчим та ідейним самовираженням, таким чином, створюють яскраві образи та оживляють їх за допомогою приставок, смартфонів, комп'ютерів і планшетів.

Значний сегмент у сфері культурних і креативних індустрій займають медіа. Останні охоплюють такі сучасні напрями культурного й технологічного розвитку як преса, радіо, телебачення, PR та реклама, а також онлайн ЗМІ, кіно та продакшн. Зміцнюється ринок соціальних медіа. Втім, у порівнянні зі сферою ІТ-технологій, яка орієнтована на експорт [1, с. 22], ринок медіа переважно внутрішній.

Перспективною галуззю в Україні та світі є кіноіндустрія. Одним із способів залучення фінансування в кіноіндустрію є пітчінги – невеликі презентації, які дозволяють режисеру чи продюсеру донести

кіно-ідею до держави чи приватних інвесторів для отримання фінансування. Таким чином професійні та творчі люди мають можливість створювати новий якісний кіно-продукт, брати участь у світових престижних кінофорумах, заявляти у світі про вітчизняний кінематограф і нарощувати обсяги національного кіновиробництва.

Окремим сегментом ринку креативних індустрій є продакшн, тобто виробництво рекламних роликів, музичних кліпів, фільмів, TV- та радіопрограм тощо. Цей напрям наділений значним експортним потенціалом, забезпечений креативними фахівцями та ідеями.

В Україні набирає обертів виробництво мультиплікаційних фільмів. Завдяки новітньому обладнанню, інноваційним технологіям і фахівцям з виробництва, озвучування та дубляжу в Україні створюються якісні мультфільми. Права на показ українських мультфільмів продають у десятки країн, а продукція отримує схвальні відгуки від глядачів із усього світу. Це привертає увагу іноземних інвесторів і кінокомпаній, які хочуть співпрацювати з українськими фахівцями.

Отже, культурне виробництво та послуги в сучасній Україні демонструють стійке зростання. У розвитку культурних і креативних індустрій важливу роль відіграють новітні цифрові технології, які спричиняють глобальні зміни у процесах суспільного розвитку та прискорюють формування нових культурних цінностей. IT-технології створюють інструменти для міжнародної співпраці, допомагають людям і організаціям впливати на світові культурні процеси.

Змінюються орієнтири на ринкові праці. Затребуваними є фахівці творчих професій з інтелектуальними, креативними здібностями й талантом. Креативний підхід запроваджуються на виробництві та в бізнесі, що підвищує конкурентоздатність у всіх сферах культурних і креативних індустрій. Креативний підхід створює нові можливості для започаткування та розвитку виробництв, послуг, торгівлі та розваг, і це перетворює культурні та креативні індустрії в перспективний ринок товарів і послуг.

Керівник: Опанасюк В. В., *доцент, канд. політ. наук*

1. Карасьова Н. А. Креативні індустрії як джерело зростання експорту. *Економіка та держава*. 2019. № 12. С. 19–23. URL: <http://www.economy.in.ua/?op=1&z=4456&i=3> (дата звернення: 10.02.2022).

ПОНЯТТЯ ГРОШОВОГО ПОТОКУ ПІДПРИЄМСТВ

Азарова А. О, *студент*; СумДУ, гр. Ф-01а

Одним з основних завдань підприємства є підвищення ефективності його функціонування. Саме за рахунок правильного управління грошовими потоками цього можна досягти, адже він безпосередньо пов'язаний із функціонуванням грошей та грошової системи в цілому.

Дослідженням даного питання займалося багато різних вчених і кожен трактував поняття грошового потоку по-різному. Отже, грошовий потік – це процес надходжень і видатків грошових коштів за визначеними часовими інтервалами, що генерується його господарською діяльністю пов'язаною з зовнішніми та внутрішніми факторами. Основна мета якісного управління грошовими потоками є досягання або забезпечення фінансової рівноваги підприємства у процесі господарської діяльності, шляхом балансування обсягів надходжень і витрачання грошових коштів.

Таким чином до основних інструментів управління грошовими потоками підприємства можна віднести: аналіз платоспроможності, контроль над швидкістю зарахування коштів на рахунки в банках, норми амортизаційних відрахувань, форми розрахунків, які використовуються підприємством для виконання договірних зобов'язань. Також серед методів управління рухом коштів доцільно виділити: систему відносин підприємства із зовнішнім оточенням (державними органами, кредиторами, інвесторами, акціонерами), систему розрахунків з дебіторами і кредиторами; процеси оподаткування, кредитування, фінансування.

У висновку можна додати, що управління грошовими потоками на підприємстві в цілому є одним з важливіших елементів фінансової політики. Особливо в умовах нестабільного економічного становища, саме управління грошовими потоками є важливою складовою їх оптимізації на підприємстві. Вирішувати проблемні питання дає змогу впорядкована сукупність цілей, інструментів та методів управління грошовими потоками на різних рівнях фінансово-господарської діяльності підприємства під впливом факторів внутрішнього і зовнішнього середовища.

Керівник: Касьяненко Т.В., *доцент*

ФІНАНСОВІ РЕСУРСИ КОРПОРАТИВНОГО ПІДПРИЄМСТВА

Данилова В.С, *студент*; СумДУ, гр. Ф-01а

В сучасних умовах господарювання, робота кожного підприємства сильно поєднана з фінансовими відносинами, які розподіляють фінансові ресурси. Нестача необхідної їх кількості може призвести до порушення платіжної дисципліни та зниження рівня фінансової стійкості підприємства, а звідси й національної економіки. Тож ефективне використання та необхідна забезпеченість фінансовими ресурсами вкрай потрібна для успішного функціонування підприємства.

Фінансові ресурси підприємства дають змогу здійснювати виробництво продукції, виконання зобов'язань перед робітниками, інвестування тощо. Їх специфіка виявляється в тому, що вони завжди виступають у грошовій формі, мають розподільчий характер і відображають використання та формування різних видів прибутків і накопичень.

Отже, під терміном «фінансові ресурси підприємства» можна розуміти гроші в розпорядженні підприємства потрібні для виконання фінансових зобов'язань і здійснення витрат щодо забезпечення розширеного відтворення.

Значна увага приділяється механізму формування фінансових ресурсів. Виділяють два їх джерела формування: власні та залучені.

Власним капіталом, є той, що знаходиться у власності підприємства та використовується суб'єктом господарювання для формування певної складової активів. До власних джерел можна віднести: прибуток, статутний фонд, амортизаційні відрахування та валовий дохід. Використання даного виду ресурсів забезпечує певний рівень платоспроможності та фінансової незалежності.

Залучені фінансові ресурси представлені короткостроковими та довгостроковими кредитами. До залучених коштів відносяться: банківські кредити, заборгованість за розрахунками, кредиторська заборгованість за матеріальні цінності, виконанні роботи й послуги тощо.

Також на рівні підприємства виокремлюють внутрішні й зовнішні джерела фінансових ресурсів.

До внутрішніх можна відвести: амортизаційні відрахування, внески засновників під час формування статутного капіталу, прибутки, додаткова емісія, розміщення акцій та додаткові внески в статутний капітал підприємства.

Зовнішні фінансові ресурси поділяються на два види, такі як: фінансові ресурси що мобілізуються на фінансовому ринку (кошти від продажу акцій, облігацій та інших видів цінних паперів, банківські кредити й позики юридичних та фізичних осіб тощо) й фінансові ресурси, які були отримані в порядку перерозподілу (ресурси, отримані від головних компаній, бюджетні асигнування, дивіденди та відсотки за цінними паперами інших емітентів).

Формування фінансових ресурсів є не простим процесом. Роблячи це завдяки різних джерел дає змогу розширювати асортимент продукції, спокійно реагувати на певні зміни потреб ринку тощо. Проте формуючи фінансові ресурси є вкрай важливим дотримуватися оптимального співвідношення між джерелами їх формування задля забезпечення фінансової стійкості підприємства.

Роль фінансових ресурсів підприємства є вкрай важливою, адже саме вони дозволяють в досить короткий строк перетворюватися в будь-який інший вид ресурсів й належним чином забезпечувати їх кругообіг.

Поки що немає точних рекомендацій до вибору того чи іншого джерела фінансових ресурсів, в якихось випадках краще формувати їх на основі збільшення власного капіталу, а в других на основі залученого. Для деяких підприємств вигіднішим є використання зовнішніх джерел фінансових ресурсів, а для інших внутрішніх.

Під час прийняття рішень за вибором кращого джерела фінансування, є необхідним скористатися відповідними критеріями. Наприклад, якщо використовувати тільки власні ресурси, то починають створюватися проблеми пов'язані з обмеженим зростанням фінансового потенціалу компанії, а якщо використовувати у великих обсягах залучені кошти, то це дає можливість розвитку в нестабільних умовах, що певним чином підвищує ступінь ризику у фінансовій діяльності підприємства.

Керівник: Касьяненко Т. В., *доцент.*

ОСНОВНІ ТЕНДЕНЦІЇ РОЗВИТКУ ЕКОНОМІЧНОЇ ПСИХОЛОГІЇ СПРИЙНЯТТЯ ГРОШЕЙ

Гриценко А.К., *студентка*; СумДУ, гр. Е-11/2ек

В умовах сьогодення теорія прийняття рішень є перспективним науковим напрямком економічних досліджень. Економічна психологія вивчає ті аспекти прийняття рішень, що дозволяють розкрити закономірності в економічній поведінці людини, зокрема зміну її психіки та поведінки внаслідок впливу грошей. Важливим напрямком цієї науки на цей момент є психологія сприйняття грошей. Тому, аналіз тенденцій розвитку економічної психології сприйняття грошей є досить актуальною темою.

Нами було проведено аналіз зарубіжних та вітчизняних наукових праць в даній сфері, який лише підтвердив припущення про те, що гроші мають потужний психологічний зміст. Було виявлено такі основні напрями досліджень у сфері економічної психології сприйняття грошей:

- 1) аналіз концепту «гроші» як певного уявного образу в людей;
- 2) аналіз монетарної поведінки як виду економічної поведінки;
- 3) побудова монетарних типологій;
- 4) дослідження зв'язку грошей з психічним здоров'ям особистості;
- 5) вивчення психологічних феноменів, суміжних із поняттям «гроші». Таких як щедрість і жадібність, багатство й бідність;
- 6) визначення чинників, що зумовлюють на ставлення до грошей.

Серед напрямків розвитку економічної психології сприйняття грошей в Україні, на наш погляд, можна виділити такі: дослідження образу гривні в уявленнях українців, аналіз значення та впливу макрочинників на ставлення до грошей, вивчення монетарної поведінки в контексті психічного та психологічного здоров'я українців, їх суб'єктивного добробуту в час пандемії COVID-19.

До перспектив майбутніх досліджень можна віднести проведення емпіричних досліджень ставлення до грошей різних професійних груп і визначення організаційних чинників ставлення до грошей.

Керівник: Гриценко К.Г., *доцент*

АНАЛІЗ РИНКУ СТРАХУВАННЯ ЖИТТЯ В УКРАЇНІ ТА ШЛЯХИ УДОСКОНАЛЕННЯ ЙОГО СТАНУ

Білошапка В.А, *студентка*; СумДУ, гр. ЕН-02/2ф

Страховання життя є важливою складовою ринку страхування у високорозвинутих країнах світу. Населення користується страхуванням життя задля забезпечення свого добробуту та майбутнього. Тому доцільно буде проаналізувати стан ринку страхування життя в Україні і визначити найбільш пріоритетні шляхи його розвитку.

У 2021 році в Україні функціонує 169 страхових компаній, серед яких лише 17 орієнтуються на страхування життя, і це лише 10% від загальної кількості. В структурі валових страхових премій у 2020 р. на страхування життя припадає лише 11 %. Все це свідчить про низький попит на дані страхові послуги.

Визначальним є кількість страхових договорів страхування життя. Всього у 2020 році було підписано 4 104 561 договорів, серед яких 3 597 913 договорів – у страховій компанії МетЛайф, що становить майже 88% від всіх підписаних договорів. Також значну кількість підписаних договорів було у компанії УНІКА Життя – 152 774 та СГ ТАС – 125 953 договорів.

За страховими преміями також лідирує МетЛайф – 1 555 070 тис. грн., що на 26% більше ніж у 2019 році. Страхові компанії, що є наступними – це СГ ТАС (680 891 тис. грн.) та УНІКА Життя (574 530 тис. грн.), тобто вони отримують страхові премії у 2-3 рази менші, ніж у МЕТЛАЙФ, що свідчить про меншу популярність серед страхувальників. Також слід зазначити, що приріст страхових премій у СГ ТАС становить 22% в порівнянні з 2019 роком, але у УНІКА Життя відбулося зменшення – на 34%, що може негативно вплинути на її діяльність в майбутньому. Премії, отримані компаніями зі страхування життя, зросли на 8,5%. Попри значні суми, премії страхування життя займають лише 12% всіх премій отриманих у 2020 році страховими компаніями.

Страхові виплати на ринку страхування життя не є показовими, оскільки це досить специфічний вид страхування і невеликий обсяг виплат не свідчить про непорядність страховика. За страховими

виплатами лідирує страхова компанія МетЛайф – 211 907 тис. грн., наступними являються СГ ТАС – 135 154 тис. та ГРАВЕ УКРАЇНА Страхування життя – 133 914 тис. грн., яка у 2020 році отримала страхових премій на суму 441 262 тис. грн., що свідчить про високий рівень виплат в порівнянні з іншими страховиками.

Страхові резерви дозволяють компаніям бути більш надійними та досконало виконувати свої зобов'язання. За страховими резервами в даному сегменті є 3 лідери: МетЛайф – 3 366 084 тис. грн., ГРАВЕ УКРАЇНА Страхування життя – 3 071 501 тис. грн., СГ ТАС – 2 910 924 тис. грн.. В загальному обсязі цим 3 компаніям належить 76% від всіх резервів компаній зі страхування життя, але слід зазначити, що потреба та їх обсяг напряму залежить від кількості договорів та страхових премій і в деяких випадках компанія не потребує великих обсягів резервів.

Здійснивши аналіз можна зазначити, що ринок страхування розвивається незначними темпами, тому слід виділити шляхи популяризації страхування життя в Україні: вдосконалювати загальну систему страхування; займатися інформуванням населення щодо послуг зі страхування життя та переваг укладення таких договорів; створити суворий контроль за порядністю виконання своїх обов'язків страховиків; змінювати нормативно-правову базу, вводити обов'язкове страхування життя серед представників деяких ризикових професій; вдосконалювати правила страхування; створювати умови задля усунення регіональної диспропорції розташування страхових компаній.

Отже, проаналізувавши ринок страхування життя слід відзначити, що за останні роки страхування життя в Україні стало більш популярним, збільшуються обсяги отриманих страхових премій та кількості страхових договорів в даному виді страхування. Також слід зазначити, що існує безперечний лідер на даному ринку – це МетЛайф, також лідируючі позиції в більшості визначальних показників займають такі страхові компанії як СГ ТАС та УНІКА Життя. Розвиток страхування життя в Україні повинен бути найбільш пріоритетним на ринку страхування. Для цього слід усунути низку проблем, що існують не лише в страхуванні життя, а й у цілому на ринку страхування України.

Керівник: Журавка О. С., *доцент*

ПРОБЛЕМИ СУЧАСНОЇ ПОДАТКОВОЇ СИСТЕМИ УКРАЇНИ ТА ШЛЯХИ ЇХ ПОДОЛАННЯ

Кожушко І. О., *студентка*; СумДУ, гр. БС-11

Податки являються дуже складною та надзвичайно впливовою на всі аспекти економічного розвитку держави категорією, адже виступають фінансовим підґрунтям її існування. До того ж, вони чинять визначальний вплив на можливості держави в світовому економічному просторі, її розвиток в різних напрямках, зростання добробуту населення, тощо. Саме тому створення ефективної податкової системи являється першочерговим завданням кожної держави.

Проаналізувавши економічну літературу робимо висновок, що єдиного підходу до визначення дефініції «податкова система» серед науковців не існує. Тому, на нашу думку, під поняттям податкова система слід розуміти сукупність встановлених Податковим кодексом України обов'язкових податків, зборів та інших відрахувань різних рівнів чи державних цільових фондів, процедур їх встановлення та дій, що забезпечують їхню сплату, контроль і відповідальність за порушення податкового законодавства.

Сама податкова система виступає ресурсом та інструментом забезпечення держави з одного боку, та чинником ризику чи навіть загрози фінансовій та економічній стабільності з іншого. Такі ризики та виклики є доволі різносторонніми за причинами їх появи.

Найбільш серйозним недоліком сучасної податкової системи України, на нашу думку, можна вважати недосконалість законодавства, регулюючого податкові відносини.

Варто зазначити, що головним документом в даному аспекті з 2011 року являється Податковий кодекс України. Але, поряд з тим, питання оподаткування регулюють також численні підзаконні нормативно-правові акти, постанови та розпорядження Кабінету Міністрів України та укази президента. Це призводить до виникнення певних розбіжностей і нечіткого тлумачення тих чи інших понять. До того ж, Податковий кодекс України не забезпечує належної стабільності податковій системі. Такий висновок можемо зробити з кількості внесених правок, змін та доповнень до нього. Загалом їх було 155 за період 2011 – 2020 рр. [2].

Не менш критичним є нерівномірні податкові надходження до бюджету України, зокрема така ситуація простежується з основними бюджетоутворюючими податками за період 2016 – 2020 рр. Їх частки досить різко коливаються, призводячи тим самим до недоотримання коштів державою. Така ситуація має свої об'єктивні причини, а саме можливість ухилення від сплати податків та розширення тіньового сектору економіки. Звичайно, такі явища можемо спостерігати в економічних системах усіх держав світу, але у країн з перехідною економікою, таких як і Україна зокрема, вони набувають загрозливих масштабів. До прикладу, рівень тінізації економіки України у 2020 році сягав 31 % від загального обсягу ВВП або ж 1232 млрд. грн. Такі дані було представлено у попередніх розрахунках Міністерства розвитку економіки, торгівлі та сільського господарства. Таким чином, можемо зробити висновок, що даний показник в Україні перебуває на досить високому рівні, що чинить негативний вплив як на податкову систему, так і на економічну ситуацію в країні зокрема [1].

Тінізація економіки, як і ухилення від сплати податків спричинене таким податковим навантаженням, яке робить ведення бізнесу не вигідним для підприємців. Найчастіше вони ухиляються від сплати приховуванням реальної кількості задіяної робочої сили, розміру доходу від бізнесу або ж реального розміру виплаченої заробітної плати найманим працівникам (так звана «зарплата в конвертах»). Найбільше вплив тіньової економіки просліджується на прикладі акцизного податку, частка надходжень від якого до Державного бюджету України має тенденції до поступового зниження.

Головним шляхом мінімізації та вирішення проблем сучасної податкової системи України є оптимізація податкового навантаження на платників податків. Лише поступові та злагоджені дії з боку держави можуть забезпечити економічну та фінансову безпеку, стабільний розвиток країни.

Керівник: Дехтяр Н. А., *к. е. н., доцент*

1. Івашина О. С., Прокопенко І. А., Панура Ю. В. Удосконалення податкової системи як фактор підвищення фінансової безпеки держави. *Ефективна економіка*. 2021. № 4.
2. Податковий кодекс України : Закон України від 02.10.2010 р. № 2755-VI. URL: <https://zakon.rada.gov.ua/laws/show/2755-17>.

АНАЛІЗ ОСОБЛИВОСТІ СИСТЕМИ ОПОДАТКУВАННЯ КАНАДИ

Теслик А.В., *студентка*; СумДУ, гр. МЕ-11

Податкова система – один із найважливіших елементів регулювання соціально-економічних процесів країни. Ефективні обов'язкові платежі та збори з населення гарантують стійкий розвиток держави на основі постійних надходжень грошових коштів до бюджету. Прозорий механізм функціонування системи оподаткування створює стимули для зростання активності підприємницької діяльності, збільшення інвестицій в економіку та підвищення конкурентоспроможності національних фірм на міжнародному ринку.

Необхідно відмітити, що кожна держава відрізняється набором видів і ставок податків, які формуються відповідно до соціально-економічної доктрини урядів та коригуються під впливом галузевої приналежності та специфіки побудови податкової системи.

Система оподаткування Канади поділяється на три рівні: федеральний, муніципальний і провінційний. У зв'язку з цим граничні розміри ставок податків мають прогресивний характер і різняться за типом території та місцепроживанням. У Канаді оподатковуються як доходи, так і приріст капіталу. Усі доходи від бізнесу, власності та операцій (активних чи пасивних), підпадають під обов'язкову сплату зборів до бюджетів.

Деякі федеральні та провінційні податкові платежі, пов'язані із видами здійснення видів діяльності (внутрішні чи міжнародні операції). У той час як резиденти Канади підлягають оподаткуванню податком на доходи в усьому світі, нерезиденти, як правило, обкладаються податком з джерел походження доходу в країні. Згідно з цим є особлива умова для іноземців – особа, яка перебуває в Канаді протягом 183 днів або більше, буде вважатися резидентом протягом усього року. Також допускається в країні зниження федерального податку в розмірі із 33 % до 10 % оподатковуваного доходу корпорації, отриманого в канадських провінціях. Це зменшення має на меті частково компенсувати провінційний податковий тягар [1].

Особливості розміру податкових ставок здебільшого скориговані під впливом галузі з найвищою концентрацією бізнесу, соціально-

економічної політики та культурних аспектів. Так, Канада посідає одну з найвищих сходинок у світі за розміром стягнення одного з непрямих податків – акцизу. Така ситуація спричинена потужним розвитком сфери бізнесу, що сконцентрована на виробництві та продажу тютюнових виробів [2].

Особливості фіскальної політики країни впливають на умови ведення бізнесу та розвитку туристичної сфери. У Канаді функціонує податок на товари та послуги, або гармонізований податок із продажів – це податок на додану вартість, який стягується з постачання більшості майна чи послуг на кожному етапі ланцюга виробництва та реалізації (ПДВ). Його ставка варіюється у межах від 8 % до 10 %. Є категорії поставок, які підлягають оподаткуванню за ставкою 0 %: це товари медичного спрямування та основні продукти та товари, експортовані з Канади. ПДВ автоматично стягується з матеріального майна, яке імпортується в країну.

Федеральне законодавство Канади надає стимули для наукових досліджень і експериментальних розробок за рахунок зменшення податку на прибутки, а в деяких випадках – стовідсоткове відшкодування компаніям інвестиційних податкових кредитів у вигляді державних витрат на подальші наукові роботи. Ця тенденція позитивно впливає на розвиток інновацій у федерації та збільшення їхньої ролі в соціально-економічних процесах.

Існує в Канаді й можливість зменшити податкове зобов'язання не лише для резидентів. Країна має розгалужену мережу міжнародних податкових угод. Така торговельна політика позитивно впливає на експортно-імпортні зв'язки. Окрім угод, Канада ратифікувала Багатосторонню конвенцію про впровадження заходів угоди про оподаткування для запобігання зменшенню бази оподаткування та переміщення прибутку, що в результаті була спрямована на зменшення можливостей ухилення від сплати податків багатонаціональними підприємствами [1].

Керівник: Дехтяр Н.А., кандидат економічних наук, доцент

1. Canadian Tax Law. URL: <https://www.fasken.com/en/knowledge/doing-business-canada/2021/10/7-taxation>.
2. Tax Foundation / How do Taxes in Canada Compare? URL: <https://taxfoundation.org/country/canada>.

ЗАСТОСУВАННЯ QR-КОДІВ ДЛЯ ПРОСУВАННЯ БІЗНЕСУ

Малик Р.А., студент; ВСП МФК СумДУ, гр. 308-е

QR - код - інформативна і корисна в сучасному світі річ. Він являє собою матричний код, кожен елемент якого містить певну зашифровану інформацію. Розробила QR-код у 1994 році японська компанія Denso Wave, яка замінила ним звичний для нас штрих – код. QR - код має ряд переваг в порівнянні зі штрих – кодом: це простота сканування і більший обсяг даних. Зчитувати код може будь-який мобільний пристрій з фотокамерою і спеціальним ПО.

Зазвичай QR-код застосовується для авторизації та реєстрації на серверах, відправлення SMS, підключення до Wi-Fi.

QR-код можуть використати як ефективний маркетинговий хід кафе, ресторани, розважальні центри та магазини. Наприклад, зашифрувати меню за його допомогою, після сканування відвідувач зможе побачити не лише меню, але й цікаву інформацію та різні акційні пропозиції закладу. Або ж після оплати товару через QR-код покупець може отримати систему знижок, що змусить його здійснювати повторні покупки.

Ще цікавий маркетинговий хід: QR-код, надрукований на етикетці товару, приховує під собою прихований текст. Відома всім компанія «Світоч» зашифрує передбачення та спосіб виробництва цукерок на коробках солодощів. Лише за місяць після втілення цієї ідеї вона збільшила продажі в 1,7 разів.

Також, QR-код можна застосовувати у туристичному бізнесі. Наприклад, помістивши його на бруківку міста, жителі зможуть дізнатися про цікаві історичні об'єкти. У Львові відомі бізнесмени об'єдналися і розмістили QR-коди на понад 70 туристичних об'єктів, що дало змогу навіть іноземцям, які не знають місцевості та української мови, легко орієнтуватися в місті. У Сумах також підтримали цю ідею і встановили спеціальні таблиці на більше ніж 30 об'єктів історичної спадщини.

Застосування QR-кодів - це не данина моді цифрової епохи, а ефективний засіб розвитку бізнесу і з часом його популярність буде лише зростати.

Керівники: Линець В.П., Крамінська Г.В

РОЛЬ ТА МІСЦЕ ТЕХНОПАРКІВ В РОЗВИТКУ ЦИФРОВОЇ ЕКОНОМІКИ УКРАЇНИ

Литюга Є.С., студентка, СумДУ, гр. Е-11/2-ек

Розвиток сучасної економіки характеризується активним використанням інформаційних технологій, а трансформацію у цифрову економіку називають Четвертою промисловою (індустріальною) революцією.

Метою дослідження є аналіз місця та ролі технопарків в розвитку цифрової економіки України.

Цифрова економіка — це економіка, що базується на цифрових комп'ютерних технологіях.

Експерти Організації економічного співробітництва та розвитку виокремлюють три компоненти, які є основою цифрової економіки:

- інфраструктура (обладнання, програмне забезпечення, засоби телекомунікації тощо);
- учасники транзакцій (споживачі, бізнес, уряд);
- предмети транзакцій (товари, послуги, дані).

Україна перебуває на етапі становлення цифрової економіки та цифрового суспільства. Важливим кроком для нас стало схвалення 6 квітня 2017 р. Стратегії розвитку високотехнологічних індустрій для України до 2025 року.

Прикладом використання елементів цифрової економіки в Україні можна назвати формування системи технопарків, що розпочалося ще у 2000 році реєстрацією таких технологічних парків як Інститут монокристалів та Інститут електрозварювання імені Є. О. Патона. Станом на 2021 рік до реєстру внесено вже 52 індустріальні парки.

Технопарки – це зони економічної активності, що поєднують потенціал університетів, науково-дослідних структур, промислових підприємств та суб'єктів інноваційної інфраструктури регіонального, загальнодержавного та міжнародного рівнів.

Залежно від оцінки критичності та необхідності реалізувати швидкі та глибокі зміни у традиційному економічному укладі, існують два сценарії розвитку цифрової економіки в Україні — інерційний (еволюційний) та цільовий (форсований).

Якщо Україна реалізує інерційний сценарій, то, так мовити, залишиться на задвірках цивілізації. Адже цифровий розвиток країн

стикається з великою кількістю викликів та перешкод. Основні проблеми, у вирішенні яких можуть взяти участь саме технопарки:

- недостатній рівень цифрової грамотності населення;
- потреба у великій кількості прямих іноземних інвестицій;
- скорочення робочих місць низько кваліфікованих спеціальностей.

Підвищити рівень інновацій та грамотності населення може співпраця технопарків з університетами та дослідницькими інститутами. Завдяки проведенню наукових досліджень, надання результатів таких досліджень та формуванню наукової спільноти з метою безперервного проведення науково-дослідницьких та дослідно-конструкторських робіт.

З приводу інвестицій, саме технопарки завдяки встановленим там пільговим умовам здатні зацікавити безліч потенційних інвесторів та залучити велику кількість компаній-резидентів.

Створення технопарків сприяє створенню нових робочих місць у наукомістких галузях економіки. Гарним прикладом є технопарк «Ідеон» – перший шведський технопарк, створений у 1983 р. у м. Лунді, на базі місцевого університету. Сьогодні у технопарку працюють понад 400 компаній та чотири бізнес-інкубатори, створено більше 9000 робочих місць.

Щодо цільового (форсованого) сценарію цифрової економіки, він передбачає розвиток української економіки протягом 5–10 років та появи в її структурі значної частки цифрової економіки (до 65% ВВП).

Так як, цифрові технології мають здатність миттєво збільшувати продуктивність та ефективність бізнесу й економіки. Завдяки форсованому сценарію ми отримаємо такі результати: зростання економіки в цілому, збільшення доходів громадян, капіталізація бізнесу, тим самим ріст податкових надходжень до бюджету.

Отже, цифрова економіка є дієвою складовою розвитку системи державного управління, національної економіки, підприємництва та суспільства в цілому. А створення технопарків може суттєво вплинути на усунення основних бар'єрів, що заважають цифровому розвитку економіки країни.

Керівник: кандидат технічних наук,
доцент кафедри економічної кібернетики Яценко В. В.

ДОСЛІДЖЕННЯ СПОЖИВАЦЬКОЇ ПОВЕДІНКИ: ВИБІР «ЗУМЕРІВ»

Слесь К. М., студентка СумДУ, група ПУ-11

Дослідження психології поведінки людей свідчать, що статусні речі для індивідів – це розпізнавальні знаки, які вказують на приналежність до еліти, а мода – прагнення низів наслідувати еліту [3]. Відповідно до словника [2], статус – абстрактний багатозначний термін, який у широкому розумінні означає сукупність стабільних значень параметрів об'єкта або суб'єкта, а у вузькому – це стан або позиція, ранг у будь-якій ієрархії, структурі, системі.

Відповідно до теорії мікроекономічного аналізу, споживачу властива раціональна поведінка, але, разом із цим, не заперечується прояв таких ефектів у поведінці як ефект приєднання до більшості (спонукає споживача купувати те, що купують усі, щоб «не відстати» від інших); ефект сноба, що обернено трактує попередню ситуацію (споживач прагне відрізнятись від більшості); ефект Веблена, пов'язаний із престижним або демонстративним споживанням (покупець орієнтується на споживання таких товарів, що свідчили б про його високий соціальний статус). У своєму дослідженні ми зосередилися на прояві ефекта Веблена.

Метою нашого дослідження є аналіз впливу статусності на вибір споживачів. Інформаційне поле для дослідження – студентська молодь віком 17 – 22 роки. Цей сегмент споживачів нам цікавий ще й тим, що це представники покоління Z (в розмовній мові – «зумери»), яке відповідно до теорії поколінь [1] вирізняється нестандартністю мислення.

У межах даного дослідження було проведено опитування, у ході якого з'ясовано, що статусними товарами більшість студентів (67%) вважають дорогі телефони, аксесуари, останні марки автомобілів, нерухомість, речі відомих брендів, що підкреслюють імідж та стиль, виглядають розкішно. Статусність на споживацький вибір для більшості (63,4%) лише інколи впливає, для інших 23,9% – взагалі не впливає і лише для 12,7% респондентів ця ознака є вагомою. Цікаво, що при виборі телефону на 11,2% перевага була віддана операційній системі Android на противагу IOS (iPhone). З думкою, що коштовний

телефон чи брендові речі підвищують впевненість в оточенні погодилися 26,4%, не згодні – 25 %, не відчують такого впливу 48,6 % респондентів.

Зменшення власного бюджету чинить вплив на власний попит на статусні речі для 43,1 %, для 44,4 % частково й 12,5 %, не чинить. Зростання ціни на статусні речі стимулює накопичувати кошти для їх придбання у 30,6 %, решта 69,4 % вважають це нераціональною поведінкою. Вплив пандемії COVID-19 змусив відмовитися від купівлі статусних товарів 34,7% студентів.

При ухваленні індивідуального рішення щодо купівлі вбрання на особливу зустріч, що може змінити життя, між дешевшим та значно дорожчим товаром, 47,2% опитаних студентів оберуть вбрання за нижчою ціною, 29,2% - за вищою, для решти респондентів визначальні чинники будуть зовсім інші (не ціна) (рис. 1).



Рисунок 1 – Діаграма відповідей респондентів. «Купівлі вбрання на особливу зустріч»

У запропонованій ситуації щодо вибору між двома аксесуарами дешевшим та дорожчим у багато разів, але саме таку річ має улюблений блогер-«мільйонник», 79,2% респондентів обирають

дешевший і лише 9,7 % будуть поводити себе як «вірні фанати» (рис.2).



Рисунок 2 - Діаграма відповідей респондентів «Вибір між дешевшим та дорожчим аксесуарами»

Можливість заробляти більше провокує переглянути індивідуальні вподобання і схильність до статусних речей для 40,3 %, не провокує для 15,3%, не змогли визначитися, поки покращення власного добробуту не стало реальністю, 44,4% студентів.

Результати проведеного дослідження дали підстави для формулювання наступного висновку: тенденція впливу статусності на споживацьку поведінку студентства існує, але не є домінуючою; переважна більшість з респондентів схильна до раціональної поведінки. Звісно, ми не ігноруємо чинник вікової категорії, а також той факт, що частина студентів не має стабільного заробітку, щоб концентрувати увагу на дорогих та брендових речах.

Керівник: Семененко Т. О., доцент кафедри міжнародних економічних відносин

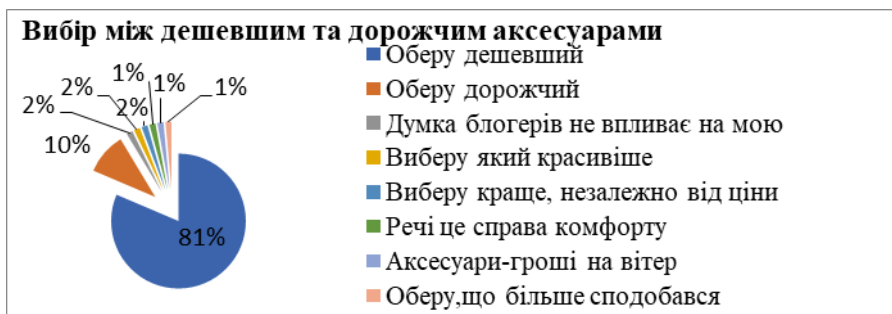
1. Howe, Neil; Strauss, William (1991). Generations: The History of America's Future, 1584 to 2069. New York: William Morrow & Company.
2. Майданчик для перекладів запозичених слів [Електронний ресурс]. Режим доступу до ресурсу: <https://slovotvir.org.ua/words/status>.
3. Хомутова О. О. Мода та її вплив на поведінку споживачів // Траекторія науки. 2016.№ 5. С. 8. .

ФІНАНСОВА ГРАМОТНІСТЬ НАСЕЛЕННЯ: СУТНІСТЬ ТА СТАН РОЗВИТКУ

Слесь К. М., студентка СумДУ, група ПУ-11

Важливою функцією державної економічної політики є сприяння фінансовій стабільності держави, однією із передумов котрої є фінансова стабільність громадян. З розвитком ринкових відносин постає питання щодо обізнаності населення з базовими правилами фінансової грамотності. Перш за все, це пов'язано з тим, що фінансова грамотність – це багаж знань і навичок, які формують правильне ставлення людини до особистих грошей і дозволяє приймати ефективні для кожного рішення. Слід зазначити, що дане поняття застосовується як по відношенню до окремого громадянина, так і для оцінки рівня розвитку суспільства [2].

Існує низка причин, що гальмують поширення знань фінансової грамотності, зокрема: відсутність бажання громадян вчитися, відставання від НТП, відсутність заощаджень та довіри до фінансових установ, теле- та радіо комунікацій; дотримання принципу «жити одним днем», піддавання впливу маркетингу.

Гальмування процесу поширення фінансової грамотності призводить до наступних негативних наслідків для українців: відсутності обізнаності про окремі види страхування; низький рівень знань громадян щодо функціоналу платіжних карток; про можливості інвестування коштів у цінні папери; відсутності навичок розпорядження своїми доходами/витратами; здійснювання необдуманих покупок; відсутності розстановки пріоритетів і т.п. [1].

Аналізуючи дослідження проекту USAID у співпраці з Національним банком України «Фінансова грамотність, фінансова інклюзія та фінансовий добробут в Україні у 2021 році» можна стверджувати, що рівень обізнаності суспільства за період з 2018-2020 рр. збільшився (таблиця 1). Так на кінець 2020 року загальний бал з фінансової грамотності дорівнював 12,3, що на 6 % більше у порівнянні з 2018 роком, що є позитивною тенденцією.

Таблиця 1 – Індекс фінансової грамотності України [1]

Компоненти	Україна, 2021 р. (бал)	Україна, 2018 р. (бал)	Зміна, %	Середнє по країнах порівняння,	Середнє по країнах порівняння,	Зміна, %

				2020 р. (бал)	2016 р. (бал)	
Знання (із 7)	4,3	4	7,5	4,7	4,5	4,4
Поведінка (із 9)	5,5	5,2	5,8	5,1	4,8	6,3
Ставлення (із 5)	2,5	2,4	4,2	2,9	3	-3,3

Про динаміку розвитку фінансової грамотності України також свідчать дані таблиці 2. Так рівень індексу фінансової грамотності в Україні у 2020 році був вище в порівнянні з низкою країн, зокрема він перевищував індекс таких країн як Грузія, Чорногорія.

Таблиця 2 – Індекс фінансової грамотності: порівняння з іншими країнами [1]

Країна	Ставлення (із 5)	Знання (із 7)	Поведінка (із 9)	Загальний бал (із 21)
Угорщина	3,3	4,6	4,5	12,4
Хорватія	2,8	4,5	5	12,3
Грузія	2,5	4,5	5,1	12,1
Чорногорія	2,6	4,1	4,7	11,5
Україна, 2021 р.	2,5	4,3	5,5	12,3

Отже, суспільство нашої країни має позитивні тенденції щодо розвитку фінансової грамотності. Для популяризації цих знань серед населення, ми пропонуємо проводити тренінги серед школярів з метою формування фінансових навичок на майбутнє та отримати знання щодо діяльності та функцій різних фінансових установ. Друкувати статті подібної тематики у газетах та журналах, які користуються популярністю серед людей більш похилого віку. Також відвідувати вже існуючі спецкурси для батьків та вчителів. Це буде сприяти підвищенню рівня фінансової грамотності населення, що позитивно вплине на забезпечення ефективного розвитку суспільства.

Керівник: Пігуль Н. Г., доцент кафедри фінансових технологій і підприємництва

1. Трансформація фінансового сектору: фінансова грамотність, фінансова інклюзія та фінансовий добробут в Україні у 2021// https://bank.gov.ua/admin_uploads/article/Research_Financial_Literacy_Inclusion_Welfare_2021.pdf?v=4. Київ: Для DAI Global LLC, 2021. 83 с.
2. Фонд гарантування вкладів фізичних осіб: Київ. URL: <https://www.fg.gov.ua/articles/48009-shcho-take-finansova-gramotnist-i-navishcho-vona-potribna.html> (дата звернення: 08.01.2022).

ВИКОРИСТАННЯ МАТРИЦЬ У ПІДПРИЄМНИЦТВІ

Бачал І.О., студент; СумДУ, гр. ІМ-11

Закупівля товарів для бізнесу завжди має ряд проблем з підрахунком та визначенням ціни на товар. Зокрема, коли стоїть питання створення бізнес-проектів та періодичних закупок великої кількості матеріалів (особливо якщо мова іде про виготовлення продукту на основі закупленої продукції). В цій галузі користуються програмним забезпеченням, в основу якого покладена робота такого математичного об'єкта, як матриця. Її використання дозволяє полегшити підрахунок вкладених коштів та отриманих прибутків, кількості та видів товарів для виготовлення деякої партії продукції.

Розглянемо роботу фармацевтичної компанії, яка виготовляє таблетки від трьох видів хвороб. Для виготовлення потрібні препарати трьох типів. Нехай вміст цих препаратів у кожному виді таблеток

різний. Побудуємо матрицю $A = \begin{pmatrix} 3 & 2 & 4 \\ 9 & 5 & 1 \\ 8 & 6 & 7 \end{pmatrix}$. Врахуємо, що її ранг

вказує на кількість партій цих пігулок, стовпці описують кількість матеріалу для виготовлення кожного виду пігулок, а рядки – вказують на кількість матеріалів, які потрібні для виготовлення певної пігулки. Крім цього потрібно побудувати ще дві матриці: матрицю $B = (35 \ 21 \ 78)$, яка вказує на кількість товарів, які нам треба виготовити (у нашому випадку це кількість кожної таблетки), і також

матрицю $C = \begin{pmatrix} 14 \\ 11 \\ 20 \end{pmatrix}$, яка вказує на ціну кожного матеріалу. Добуток

ABC підраховує витрати на виготовлення партії таблеток, для цього нам потрібно перемножити ці три матриці.

Таким чином, математичний апарат лінійної алгебри дозволяє завчасно підрахувати витрати на закупівлю партії товарів. А, значить, він може бути застосований підприємцями для створення власних бізнес-проектів, які передбачають прорахунок різних варіантів з урахуванням технології виготовлення продукції.

Керівник: Кравченко Ю.А., ст. викл. каф. МАіМО

ФІНАНСОВА БЕЗПЕКА ПІДПРИЄМСТВА: ЯК ДОСЯГТИ?

Голуб С.А., *студентка МФК СумДУ, гр. 208-е*

Фінансова безпека підприємства – це фінансовий стан фірми, який має такі характеристики:

- збалансованість та якість фінансових інструментів;
- стійкість до зовнішніх і внутрішніх загроз;
- здатність фінансової системи підприємства забезпечувати реалізацію його фінансових інтересів, завдань і місій достатніми обсягами фінансових ресурсів;
- ефективний і сталий розвиток цієї фінансової системи;

В процесі діяльності будь – якого підприємства виникають фінансові проблеми і навіть загрози, їх вплив на фінансово-економічну систему може призвести до припинення фінансово-господарської діяльності підприємства, оголошення його банкрутом і призвести до ліквідації підприємства. Тому формування фінансової безпеки є життєвою необхідністю. Загрози фінансової безпеки поділяють на зовнішні та внутрішні.

Зовнішні загрози не залежать від діяльності господарства: несприятлива політична ситуація в державі; несприятливі природні умови, клімат; недобросовісна конкуренція; нестабільність податкової, валютної, страхової, кредитної політики; їх враховують на початку організації підприємства.

Внутрішні загрози спровоковані діяльністю самого підприємства: рівнем фінансового менеджменту, системою організації, неефективний розподіл капіталу, використання застарілого (морально та фізично) обладнання, відсутність стратегічного планування, інші внутрішні загрози.

Фінансову безпеку українських підприємств можна оцінити як умовно задовільну, тобто як досить низьку. Причинами такого становища є висока вартість фінансових продуктів та послуг, низька рентабельність фінансової діяльності учасників економічних відносин, зниження попиту через демографічну динаміку і низькі реальні

доходи населення, непропорційний розвиток внутрішнього ринку, відсутність потужного фінансового центру, низьку якість фінансових продуктів і послуг для юридичних осіб.

Негативні наслідки цих ризиків можуть бути мінімізовані за умови проведення грамотної фінансової політики, яка буде спрямована на максимізацію фінансової безпеки України в перспективі.

Доцільним буде дозволити для кожної галузі максимальні обсяги іноземних інвестицій. Також важливим рішенням стало б розроблення системи моніторингу руху іноземних грошових потоків і відстеження специфіки їх розподілу.

До основних цілей розвитку системи фінансової безпеки підприємства можна віднести:

- максимізація прибутку;
- оптимізація стійкості підприємства
- покращення конкурентоспроможності на ринку, використанням новітніх технологій в виробництві;
- ефективність управлінських рішень;
- постійний моніторинг ефективності та реалізації;
- використання в першу чергу внутрішніх ресурсів;
- утримання та залучення висококваліфікованих працівників та покращення їх кваліфікації;
- якісна правова захищеність діяльності господарства;
- залучення додаткових інвестицій;

Таким чином, наслідки економічної нестабільності в державі впливають на фінансовий стан підприємства, що призводить до низького рівня його системи фінансової безпеки. Для забезпечення стану фінансової безпеки, необхідний високий рівень захисту підприємства від зовнішніх та внутрішніх загроз. Саме забезпечення фінансової безпеки приводить до ефективного та стабільного функціонування підприємства.

Керівники: Линець В.П., Крамінська Г.В.

СТАН ІНФЛЯЦІЙНИХ ПРОЦЕСІВ В УКРАЇНІ

Попова К.Е., студентка; СумДУ, гр. БС-11

Інфляція, як економічне явище, існує вже дуже давно. Уважається, що вона виникла разом з появою паперових грошей і з тих часів проявляє себе й до сьогодні. Поняття «інфляція» постає як процес підвищення загального рівня цін що є наслідком порушення закону грошового обігу. Інфляція призводить до знецінення грошей, при якому вони «дешевшають», а ціни, навпаки, зростають [1].

Інфляція є однією з більш вагомих проблем сучасного розвитку економіки України, що негативно впливає на всі сторони функціонування суспільства. Висока інфляція розхитує сталість грошової системи країни, провокує виток національного капіталу за межі країни, послаблює національну валюту, витискає державну валюту у внутрішньому обігу іншою іноземною валютою, знижує вартісні можливості фінансування державного бюджету. Інфляційний негатив має для України не стільки теоретичний аспект, скільки життєво-практичне значення. Кожного року в Україні відслідковується індекс споживчих цін. Цей індекс може зростати або зменшуватись. Його динаміку за 2017–2021рр. проілюстровано на рис.1.



Рис. 1 Динаміка індексу споживчих цін 2017–2021 рр. (у % за рік)

За даними Держстату [2] за період 2017–2021 рр. найвищий рівень інфляційних процесів спостерігався в 2017 році, коли інфляція в країні досягла 13,7 відсотків. Динаміка індексу споживчих цін у 2017–2021рр. вказує на процес коливання показника річної інфляції:

зменшення індексу споживчих цін з найбільшого показника 13,7% у 2017 р. до найменшого показника 4,1% у 2019 р., з поступовим зростанням до 110,00% у 2021 р., можливо, через економічне гальмування, що визвано пандемією Covid-19.

Стосовно перспективних заходів щодо приборкання інфляції можемо взяти до уваги думку вчених-економістів, які на підставі узагальнення великої бази спостережень щодо інфляційних процесів, нагромаджену протягом довготривалого часу, зробили такі висновки: в сучасних умовах цілком подолати інфляцію неможливо, оскільки не піддаються ліквідації чинники, що її спричинюють. Протистояти інфляції можна тільки через реалізацію державної політики, що об'єднувала би методи та цілі довго- й короткотривалого характеру. Антиінфляційна політика є компонентом соціально-економічної політики держави й через це має узгоджуватися з останньою. Методи та напрями антиінфляційного «наступу» мають бути змішаними, такими, що завбачають заходи немонетарного і монетарного характеру залежно від виду і типу інфляції. Найвагомішою складовою антиінфляційної стратегії є запобігання інфляційним очікуванням. Громадяни та усі суб'єкти господарської діяльності мають звільнитися від страху знецінення збережень і довіряти урядові та його політиці.

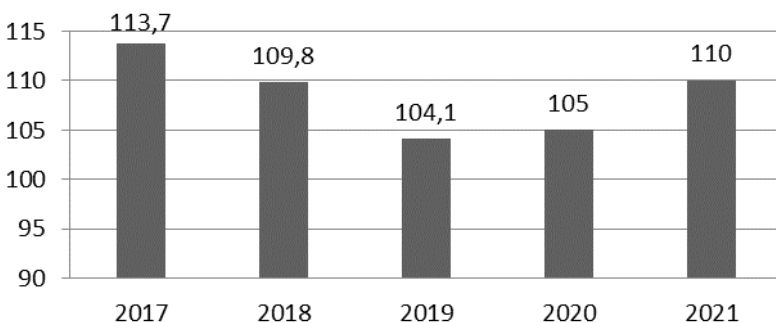
Отже, для того, щоб подолати негативні наслідки інфляції, важливо забезпечити не її нульовий рівень, а спадну динаміку впродовж перехідного періоду, щодалі більш низьку в міру реформування економіки, здійснення структурних реформ, збільшення продуктивності праці, зростання важливості процентної ставки як інструменту монетарної політики. Успіх антиінфляційних заходів в Україні насамперед залежить від національної злагоди. Необхідно, щоб Верховна Рада не приймала рішень, пов'язаних з додатковими асигнуваннями, Кабінет Міністрів припинив прийняття нових недешевих проєктів, профспілки відмовилися від вимог збільшення заробітної плати, підприємці зобов'язалися не підвищувати ціни, а Національний банк додержувався емісійного ліміту.

Науковий керівник: **Зайцев О. В.**, к. е. н, доцент

1. Zaitsev O. V. Monetary Inflation and its Connection with Rising Prices / O. V. Zaitsev // Journal of Advanced Research in Law and Economics. – 2016. – Vol. 7. – № 3. – С. 698–707.
2. Державна служба статистики України. URL: <http://surl.li/anfe>.

УПРАВЛІННЯ ФІНАНСОВО СТІЙКИМ РОЗВИТКОМ ПІДПРИЄМСТВА

Резникова С.М., *студентка*; СумДУ, гр. ЕН-02\2ф

Важливою складовою ефективної діяльності підприємства є стабілізація та удосконаленість фінансового стану, що залежить від дії багатьох зовнішніх та внутрішніх чинників.

Перспективним напрямом управління фінансово-економічною діяльністю підприємства для досягнення поставлених цілей та завдань є розробка етапів процесу управління їх фінансовою стійкістю, який би забезпечував реалізацію стратегічних, оперативних, управлінських та фінансових рішень в умовах впливу ендогенних та екзогенних ризиків.

Сутність та розуміння такого процесу можна розглядати як систему принципів та розробок для реалізації управлінських рішень, які діють на основі діагностики фактичного стану фінансової стійкості, виявлення факторів, що дестабілізують рівновагу підприємства, та оцінки показників фінансової стійкості, які дозволяють досягти поставлених цілей в умовах змін внутрішнього і зовнішнього середовища, забезпечити баланс між необхідним обсягом фінансових потреб і фактичним ресурсним потенціалом на конкретному етапі та фазі життєвого циклу будь-якого підприємства.

Послідовність та логічність етапів процесу управління фінансово стійким розвитком підприємства подано на рисунку 1.

Процес управління фінансово стійким підприємством можна розуміти як сукупність функцій управління, що упорядковані у логічно структурованій послідовності виконання і формуються під впливом таких чинників:

- середовище, в якому існує підприємство, та зовнішні та внутрішні фактори, що впливають на його фінансову стійкість;
- індикатори, які об'єднують комплекс окремих завдань, що відповідають за життєвий цикл підприємства, враховуючи їх взаємозв'язок і пріоритетність;
- кількісні показники результативності управління факторами фінансової стійкості на підприємстві та їх моніторинг;
- коригувальні елементи управління, розроблені для відновлення чи удосконалення рівня фінансової стійкості підприємства.



Рисунок 1 – Етапи управління фінансово стійким розвитком підприємства

Отже, аналізуючи розроблену систему управління фінансовою стійкістю бачимо, що метою зазначеного процесу є формування управління фінансовою стійкістю підприємства, яке повинно забезпечувати рівновагу між внутрішньою системою підприємства та його зовнішнім середовищем, враховуючи збереження цілісності в процесі структурних змін та у виконанні функціональних дій.

Керівник: Гриценко Л.Л., *д.е.н, професор*

ОСНОВНІ НАПРЯМКИ ВИКОРИСТАННЯ МАТЕМАТИЧНИХ МЕТОДІВ І МОДЕЛЕЙ В ЕКОНОМІЧНИХ ДОСЛІДЖЕННЯХ

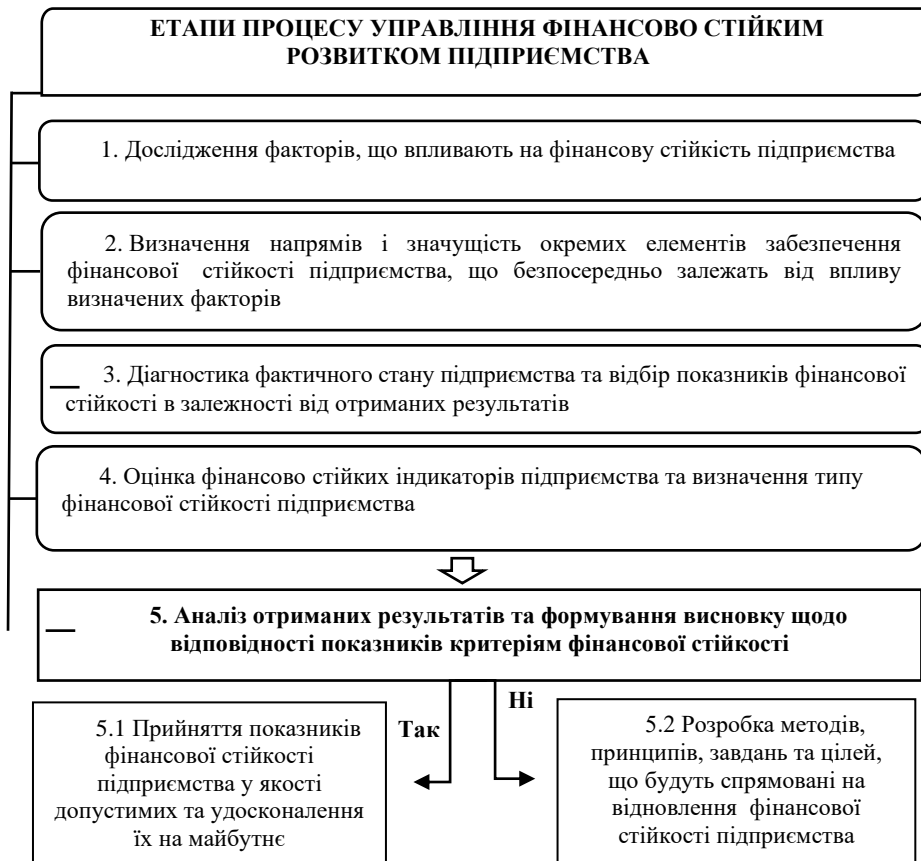
Гриценко А.К., *студентка*; СумДУ, гр. Е-11/2ек

Вибір правильної стратегії поведінки й раціональне управління підприємством, спираючись на різноманітність його складових, вимагає від дослідника використання різного економіко-математичного апарату. Для забезпечення фінансового успіху підприємства необхідним є використання математичних методів та моделей з метою прогнозування результатів та впливу різних факторів на діяльність підприємства, аналізу та дослідження виробничих процесів підприємства.

В умовах сталого розвитку стрімке зростання виробничих потужностей та одночасне підвищення вимог до раціонального використання ресурсів природи є основними причинами популяризації математичних методів оптимізації в економічній практиці.

Методи елементарної математики застосовуються при виконанні економічних розрахунків для обґрунтування потреб у ресурсах, обрахунку витрат виробництва, розробці науково-технічних проєктів, різноманітних фінансових розрахунках.

Методи математичної статистики застосовуються у тих випадках, коли досліджувані економічні показники є випадковими величинами. Ці методи є базовими для дослідження масових, повторюваних процесів, а також вони є важливими при прогнозуванні економічних показників.

В основі економетричних методів лежать такі наукові сфери, як: економіка, математика та статистика.

Для вивчення складних виробничих структур застосовують матричні методи й моделі. Вони дають змогу показати взаємозв'язок витрат і результатів виробництва найбільш компактно і зрозуміло. Їх застосовують при плануванні виробництва продукції з використанням комп'ютерної техніки та для створення відповідних систем обробки даних.

Для покращення ефективності виробничо-господарської діяльності застосовують моделі математичного програмування. Цей засіб планових розрахунків дозволяє оцінити потенціал, напруженість

планових завдань, охарактеризувати стан виробничого обладнання, ступінь конкурентності й дефіцитності, а також визначити обмежені види сировини.

Для прийняття управлінських рішень за невизначених умов застосовують теорію ігор і методи теорії ухвалення рішень. Зокрема, методи експертних оцінок широко використовуються для порівняльної оцінки альтернативних рішень. Вони базуються на професійному досвіді розв'язання аналітичних задач й інтуїції експертів. Ці методи використовуються також для розроблення сценаріїв розвитку економічних ситуацій.

Теорія масового обслуговування містить математичні методи кількісної оцінки ймовірнісних процесів масового обслуговування. Об'єктом системи масового обслуговування може виступати кожен структурний підрозділ підприємства.

Моделювання – це наукова теорія побудови та реалізації моделей, за допомогою яких досліджуються явища, процеси в природі й суспільному житті. Економічна модель є абстракцією реальності, що відображає взаємозв'язок окремих явищ і процесів економічної діяльності.

Можна виділити такі основні напрямки використання економіко-математичного моделювання, як:

- проведення кількісного аналізу виробництва й використання виробничих потужностей на основі балансових матричних математичних моделей;
- вибір перспективних напрямків виробництва й стратегії фінансової діяльності з використанням моделей прогнозування;
- покращення техніко-економічного планування в часі;
- прогнозування оптимальної поведінки на ринках виробничих ресурсів та виробленої продукції.

Також математичні методи і моделі застосовуються в управлінні інноваційним розвитком економічних систем. Так математичне моделювання дозволяє отримати дані про стан об'єкту управління під впливом внутрішніх і зовнішніх чинників. Й використовуються для аналізу наявного інноваційного потенціалу, розрахунку ефективності та відбору інноваційних проєктів, прогнозування результатів діяльності, розроблення та ухвалення управлінських рішень.

Керівник: Коломієць С.В., доцент

HOW CAN GOVERNMENTS REGULATE BITCOIN

Solovei O.S., *student*; SSU, gr. E-11/2ek

Bitcoin and other cryptocurrencies are a form of digital currency used in electronic payment transactions — no coins, paper money or banks are involved; there are zero to minimal transaction fees; transactions are fast and not bound by geography.

Cryptocurrencies must compete with well-established currencies. People use some other money (such as coins and notes), and most of the base money is issued by governments. That means that for Bitcoin and other cryptocurrencies to succeed, it must convince users to stop using government-issued currencies. Governments might not be interested in losing market share to private alternatives. Their main aim is to keep the profits that come from issuing money. It could well be that they just are concerned that cryptocurrencies undermine law enforcement efforts. However, there are some ways in which a government can discourage the use of Bitcoin:

- Banning Bitcoin is the most extreme option. Some countries, including Ecuador, Kyrgyzstan and Bangladesh, already have done this. Others have undertaken partial measures: China has banned cryptocurrency exchanges and initial point offerings in 2017.
- Excessive regulation is used to protect consumers from illegal transactions. It also increases the cost of converting into cash cryptocurrencies. Furthermore, it might make it difficult to exchange cryptocurrencies for local money.
- Offering their own cryptocurrencies allows governments to monitor the movement of cryptocurrency and receive interests from the transfers.

In conclusion, cryptocurrencies offer great promise for financial privacy. However, they depend greatly on government regulations.

Language advisor: Andreiko L.V.

1. L File No. 2021-020594 LRA-D-PUB-002568
www.oecd.org/finance/2019-OECD-Global-Blockchain-Policy-Forum-Summary-Report.pdf

СТАН ЗОВНІШНЬОЇ ЗАБОРГОВАНОСТІ ДЕРЖАВИ ПІД ВПЛИВОМ COVID-19

Петровчук Д. О., *студентка*; СумДУ, гр. МЕ-11

Пандемія COVID-19 сколихнула весь світ, навіть країни зі стійкими позиціями. В Україні криза набула системного характеру, що супроводжувалося спадом економічної активності, скороченням надходжень до зведеного бюджету та збільшенням дефіциту бюджету, що в свою чергу є причиною зростання зовнішньої заборгованості держави. Тому надзвичайно пріоритетним є питання аналізу зовнішнього боргу держави та визначення можливих шляхів подальшого залучення коштів міжнародних фінансових організацій для подолання наслідків коронавірусу.

Необхідно відмітити, що сумарний обсяг глобального боргу у 2020 році становив 277 трлн дол. США, що складало 365 % світового ВВП. Загальний борг в Україні був меншим за 100 % ВВП, що значно нижче від середньосвітового рівня, однак сукупний зовнішній борг нашої країни зафіксований на рівні 73,4 % ВВП, що навпаки, в три рази перевищував середнє значення країн із низькими і середніми доходами.

Зовнішній державний борг є складовою частиною державного боргу, та показує загальну суму всіх боргових зобов'язань країни перед кредиторами нерезидентами. Він складається із кредитів, отриманих від міжнародних фінансових організацій, урядів інших країн, іноземних банків та позик у вигляді випуску державних цінних паперів (переважно ОВДП).

Слід відмітити, що у структурі державної заборгованості України за період 2010-2020 рр., простежується чітка тенденція до зростання частки зовнішньої заборгованості (рис. 1). Співпраця з міжнародними фінансовими організаціями, і безпосередньо з МВФ, дозволяє країні отримати більш доступні та дешеві кредитні кошти та використати їх на проведення відповідних реформ у суспільстві, підтримку національної валюти та подолання наслідків коронавірусної інфекції. Незважаючи на те, що питома вага кредитів МВФ за останні роки має тенденцію до зниження, в середньому за останні роки вона становила більше 50 %. Неможливість у повному обсязі залучити кредитні

ресурси МВФ в економіку держави у 2020 році спричинило зростання дефіциту державного бюджету до 217,1 млрд грн.



Рисунок 1 – Показники динаміки, складу та структури державного боргу України за 2010–2020 рр., %

Для подолання економічних наслідків COVID-19 в Україні МВФ уклав 18-місячну програму stand-by (SBA) на суму 5 млрд дол. США. З поширенням вірусу в країні був створений спеціальний фонд для запобігання епідемії та виплати компенсацій, в якому було зосереджено 66 млрд грн., однак нецільове використання ресурсів не дозволяє реалізовувати наступні проекти МВФ.

В період пандемії Світовий банк надав Україні бюджетну підтримку та інвестиції у розмірі 1,8 млрд дол. США.

Таким чином, виважена та ефективна політика держави у сфері залучення та використання ресурсів міжнародних фінансових організацій дозволить нейтралізувати ситуацію та протидіяти негативним наслідкам поширення коронавірусної інфекції, та в довгостроковій перспективі призведе до стабілізації в економіці, оптимізації платіжних боргових зобов'язань держави та покращить стан зовнішнього боргу країни.

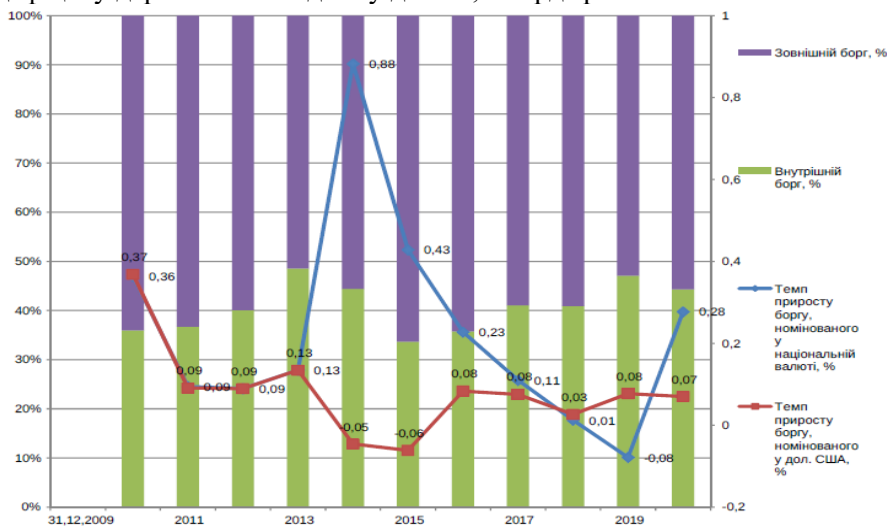
Керівник: Дехтяр Н. А. *доцент*

ANALYSIS OF MARKETING STRATEGY IN THE MOVIE BUSINESS BY THE EXAMPLE OF MARVEL STUDIOS

Karina Khramova, *a student*; Sumy State University, group MK-11

The history of the Marvel movie universe began in the late 20th and early 21st centuries. Marvel needed money and was looking for ways to get it, with superheroes considered a hackneyed theme. Marvel sold the rights to the most recognizable characters to Sony Pictures and 20th Century Fox. The X-Men and Spider-Man film series revived the popularity of superheroes on the movie screen, ranking 7th and 8th at the box office in cinematic history.

Noticing the positive trend and the immense popularity of superheroes, Marvel decided to return to the big screens, but without the popular comic book characters. The rights to them and the profits were lost immediately after the sale. In addition, at the time the first film in the Marvel Cinematic Universe was released, there were already DC Comics adaptations on the market, featuring Superman, Batman, and Wonder Woman known to many. Marvel initially avoided direct confrontation and focused on building its own brand. The company decided not to repeat the DC strategy, but to develop its own.

On the tactical marketing side, the importance was the simultaneous use of several channels for promotion. The first five films of the Marvel Cinematic Universe were about individual heroes. They created a foundation, intrigued, and prepared the audience for the release of «The Avengers», where the main roles were assigned to already known characters. As a result, the film grossed \$1.5 billion in ticket sales and was one of the highest-grossing films in history. In addition, additional ways of promotion were used, which consisted of providing fanservice. These were all kinds of interviews, conferences, and PR publications with actors who were beloved by the public.

On a strategic level, Marvel was not immediately looking for big sales. By making the prequel films to «The Avengers», Marvel of course expected to make a profit, but their main goal was to enhance «The Avengers experience».

This brand promotion strategy has a few effects: the massive popularity of «The Avengers» certainly further increased Marvel's brand awareness, which in turn increased box office receipts from the films filmed later and revenue from the sale of character merchandise.

When the Marvel brand gained huge popularity, the company knew that the future after «The Avengers» bodes incredibly well for it. It was time to capitalize on the fruits of its labor, to continue promoting existing characters and introducing lesser-known ones into its media channels. New films about each of the Avengers, about their future fate, have been released in cinemas, bringing them more and more popularity.

As an example, at the same time, a lesser-known hero, Ant-Man, leaked to the box office, grossing \$519 million worldwide. Ant-Man is far from the top of the list of popular superheroes, but Marvel's brand recognition has made this movie a huge success at the box office. Thanks to brand awareness, Ant-Man brought in more profits than the first Captain America movie and nearly as much revenue as the first Iron Man movie.

But Marvel did not stop at movies. It decided to conquer television as well. After the release of such series as «Agents of S.H.I.E.L.D.», «Agent Carter», «Inhumans» and «Damage Control», the company complemented the Avengers story by bringing the secondary characters to the forefront. Marvel also interacted with the largest online movie theater, Netflix. This has further increased the credibility of the company.

All Marvel projects are linked by storylines and contain references to each other. This situation attracts even more fans, allows them to build theories and get even more involved in the film universe. If we look at the DC Universe, there is no unity. The plots of the TV series and movies don't have a common thread that creates a sense of continuity and drives sales of other products. In this case, Marvel is far superior to its main rival.

To summarize, the basis of Marvel's marketing strategy is quality brand promotion and development. With a promoted brand, it is much easier to offer your products. Sometimes to promote the brand will have to slow down a lot, but next to quality products and effective promotion speed is of secondary importance. It is important to have the support of journalists and industry influencers, to promote innovative ideas when creating content, and to invest in strong partners.

Darja Medvedovska, language advisor

1. The Official Site for Marvel Movies, Characters, Comics, TV. Marvel Entertainment. URL: <https://www.marvel.com> (date of access: 14.01.2022).

ВПЛИВ СВІТОВОЇ ПАНДЕМІЇ НА ФІНАНСОВІ РЕСУРСИ ДОМОГОСПОДАРСТВ УКРАЇНИ

Храмова К.О, *студентка*; СумДУ, гр. МК-11

Домогосподарства є важливою складовою частиною економіки України, яка відіграє значну роль у формуванні робочої сили, факторів виробництва, попиту та пропозиції на товари та послуги. Забезпечення вищенаведених функцій залежить як від внутрішніх, так і зовнішніх факторів, що впливають на домогосподарство. У 2020 найбільш значний вплив на фінансові ресурси та поведінку домогосподарств мало поширення COVID-19 в Україні та світі. Пандемія COVID-19 стала унікальним явищем, яке своєю непрогнозованістю спричинило негативні наслідки для економіки загалом. На сучасному етапі важливим напрямом є дослідження змін, які відбулися у структурі доходів, витрат та заощаджень домогосподарств, адже це допоможе передбачити розвиток ситуації в майбутньому та знівелювати наслідки кризи для населення.

Таблиця 1. Фінансові ресурси домогосподарств України у 2019-2020 рр.

Рік	2019	2020
Доходи - всього	3699346	3972428
у тому числі:		
заробітна плата	1753337	1823487
прибуток та змішаний дохід	678275	709691
доходи від власності (одержані)	94481	103356
соціальні допомоги та інші одержані поточні трансферти	1173253	1335894
Витрати та заощадження - всього	3699346	3972428
у тому числі		
придбання товарів та послуг	3406202	3535377
доходи від власності (сплачені)	39273	45678
поточні податки на доходи, майно та інші сплачені поточні трансферти	370036	408390
нагромадження нефінансових активів	-21148	-30118
приріст фінансових активів	-95017	13101
Середньомісячний наявний дохід у розрахунку на одну особу, грн	5627	6113

Аналізуючи доходи та витрати домогосподарств України за 2019-2020 рр. за даними Державної служби статистики [1], можна помітити збільшення доходів та витрат на 273 082 млн. грн.

Доходи домогосподарств у 2020 році становили 3 972,4 млрд. грн, а витрати 3989,4 млрд, що відповідно свідчить про зменшення

заощаджень приблизно на 17 млрд. грн порівняно з відповідними показниками 2019 року.

У структурі доходів чільне місце традиційно займає заробітна плата, яка становить 46% від усіх доходів. При цьому важливе місце мають також соціальні допомоги та інші поточні трансферти, які у 2020 році порівняно з 2019 зросли з 31% до 34%. Частки прибутку та змішаного доходу, а також доходу від власності лишаються незначними та характеризуються невеликим зростанням.

У структурі витрат та заощаджень переважає придбання товарів та послуг і поточні податки. Нагромадження нефінансових активів набуло від'ємних значень у 2019, а у 2020 ситуація лишилася незмінною.

Звернувши увагу на середньомісячний наявний дохід у розрахунку на одну особу можна помітити, що він зріс на 486 млн. грн (з 5627 млн. грн до 6113 млн. грн), проте, враховуючи курс гривні відповідно долара, ці показники є недостатніми для повного забезпечення потреб населення. Середньостатистичний громадянин України, дохід якого становить приблизно 220 дол. на місяць може розраховувати лише на задоволення елементарних потреб. Це підтверджує і структура споживання домогосподарств України [1].

Перш за все населення витрачає грошові кошти на продукти харчування, одяг та комунальні послуги. На відпочинок, освіту, ресторани та готелі припадає зовсім мала частина витрат як у 2019, так і 2020 році. Щодо відмінностей, причиною яких є пандемія COVID-19, то збільшилися видатки домогосподарств на охорону здоров'я та допомогу родичам.

Підсумовуючи вищесказане, спричинена COVID-19 криза значно впливає на фінансові ресурси домогосподарств України, поглиблює негативні наслідки перманентної економічної кризи та виявляє слабкі місця економічної і політичної ситуації. Для поведінки домогосподарств на сьогодні характерна стратегія виживання, за якої йдеться лише про задоволення базових потреб ігноруючи всі інші, та намагання зібрати певний фінансовий баланс на випадок критичної ситуації.

Керівник: Дехтяр Н.А., *к.е.н, доцент*

1. Державна служба статистики. Статистична інформація. URL: http://www.ukrstat.gov.ua/operativ/oper_new.html

АДМІНІСТРАЦІЯ МАРКЕТИНГОВОЇ ДІЯЛЬНОСТІ КОМПАНІЇ

Бережна Д. Є., *студентка*; ННІ БТ «БіЕМ», гр. АБ-91а.ан

Запровадження ринкових відносин в Україні потребує нової корпоративної культури, вектором якої є маркетинг. Загострення конкуренції зобов'язує підприємця керувати своїми справами таким чином, щоб він досягав найкращих результатів з найменшими витратами.

Маркетинг, як основна функція корпоративного управління, це насамперед певна послідовність аналітичної роботи; Доступ до найбільш прибуткових цільових сегментів ринку; освіта від імені бізнесу щодо змінних факторів навколишнього середовища, включаючи поведінку споживачів; труднощі з правовими умовами конкурсу; створення позитивного іміджу компанії та всієї її діяльності в громадськості тощо.

Сьогодні термін «управління маркетингом» визначається як аналіз, планування, виконання та моніторинг програм для побудови, зміцнення та підтримки прибуткових взаємодій з цільовими клієнтами для досягнення конкретних маркетингових цілей (формування прибутку, зростання доходів, збільшення частки ринку) [1].

Існує ряд концепцій управління маркетингом, на основі яких ведуть свою діяльність комерційні та некомерційні організації: концепції стратегічного маркетингу, конкурентоспроможності, максимаркетингу, маркетингового менеджменту тощо. Слід підкреслити значущість елементів максимаркетингу для якісного адміністрування підприємством. Модель максимаркетингу визначається 9 категоріями [2]: максимізація таргетів, максимізація медіа (для охоплення більш вузьких груп споживачів необхідно надсилати повідомлення через різні медіа-канали), максимізація відповідальності (через офіційне відстеження звітів, де відображено ефективність маркетингових заходів), максимальна обізнаність (розробка креативних способів охоплення споживачів), максимальна активізація рекламних стратегій, максимальна синергія (досягнення декількох цілей за допомогою однієї рекламної стратегії), максимізація зв'язків, максимізація обсягів продажів, максимізація каналів розповсюдження продукції.

Розвиток концепцій управління маркетингом пов'язаний з необхідністю пошуку «рецепту» пропорційності інструментів системи управління маркетингом, що дає соціально-економічному об'єкту стабільну конкурентну перевагу, а отже – позицію на ринку.

Управління маркетингом визначається такими складовими: аналіз маркетингових можливостей; розробка маркетингових стратегій; планування маркетингової програми (розробка системи).

Існує кілька способів покращення та підвищення ефективності маркетингу, але вони є систематичними та більш комплексними. Найважливіші аспекти в розрізі покращення ефективності маркетингу гуртуються на виконанні п'яти етапів.

Етап 1. Формування цілісної, діалектичної та гнучкої маркетингової системи, яка адаптується та реагує на попит споживачів та розвиток ринку.

Етап 2. Раціоналізація функціональної організації маркетингу, що передбачає розмежування трудових функцій між управлінськими та виробничими працівниками.

Етап 3. Розроблення організаційного маркетингового механізму та зміцнення співпраці та інтеграції маркетингових функцій між компаніями-партнерами.

Етап 4. Навчання, підвищення кваліфікації, опрацювання передових досвідів щодо автоматизації маркетингової діяльності з використанням сучасних інформаційних систем.

Етап 5. Впровадження маркетингових технологій.

Виконання наведених етапів дозволить керівництву підприємства мати потужну систему маркетингу, що дозволяє більш точно планувати свою діяльність, організувати роботу відділу маркетингу та контролювати цей процес та підвищити ефективність діяльності підприємства в цілому.

Керівник: к.е.н, доцент Койбічук В.В.

1. Гаркавенко С.С. Маркетинг: підручник. Київ: Лібра, 2002. 712 с.
2. Maximarketing. URL :<https://www.referenceforbusiness.com/encyclopedia/Man-Mix/MaxiMarketing.html>

НАСЛІДКИ ПАНДЕМІЇ COVID-19 В УКРАЇНІ ДЛЯ ПРОМИСЛОВОСТІ, ТРАНСПОРТУ ТА БУДІВНИЦТВА

Мукоріз А.І., студентка; СумДУ, гр. ЕН 02/1-е

Для відновлення економіки після пандемії та економічної кризи на цьому тлі, слід аналізувати всі економічні наслідки коронавірусу й визначити, які сфери зазнали найбільшого спаду. Промисловість, транспорт та будівництво займають значну частку в економіці країни, тому актуально аналізувати ці сфери для повного їх відновлення.

Офіційна статистика є надійним джерелом для визначення динаміки зростання чи спадання галузі. Також слід згадати про галузі, які зростали, на відміну від інших секторів економіки, наприклад – фармацевтична промисловість [1].



Рис. 1 – обсяг реалізованої промислової продукції за 2015-2021 рр.



Рис. 2 -пасажирообіг та обсяг виробленої будівельної продукції за 2015-2021 рр.

Пандемія бере початок з 2020 року. Обсяг реалізованої продукції у 2020 році збільшився на 6,05 % порівняно з 2019 роком. У 2021 році показник зменшився на 0,54 %. Можна стверджувати, що саме на цей показник пандемія вплинула не значно й у 2020 році бачимо позитивну динаміку. У 2021 році результат не такий високий, що говорить про зниження темпу зростання промисловості країни.

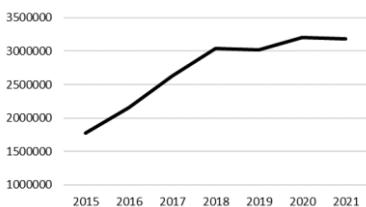
У період найбільшої захворюваності в країні були впроваджені локдауни, які привели до закриття багатьох сфер обслуговування. В тому числі, були припинені транспортні перевезення у містах та між містами. Судячи з статистичних даних, можна сказати, що ця галузь зазнала значних змін й пандемія дуже сильно вплинула на показники.

В період з 2019 по 2020 рік пасажирообіг знизився на 54,25 %. У 2021 році цей показник змогли дещо покращити й він піднявся на 14,53 %. Повністю відновити у 2021 році пасажирообіг ще не вдалося, але прогнозовано він зростає. У кінці 2021 року держава стимулювала відновлення транспорту та розважальної сфери виплатою вакцинованим громадянам у сумі 1000 грн. Таким чином, з переліку списку послуг кошти можуть бути витрачені на квитки на поїзд чи літак у межах країни.

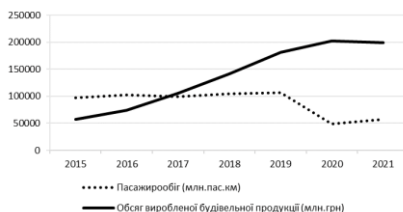
Обсяг виробленої будівельної продукції має тенденцію зростання з кожним роком. Цей показник мав приріст у пік пандемії й має тільки не значний спад у 2021 році, де дані за період січень – листопад. Найбільше коронакриза вплинула на комерційне будівництво, а саме торгові центри і торгово-розважальні центри, оскільки вони не працювали певний час [3].

З огляду на проведене дослідження, для відновлення та подальшого зростання економіки України потрібно: підвищити рівень конкурентноспроможності промислової продукції, шляхом залучення прямих іноземних інвестицій на модернізацію виробництва, що в свою чергу підвищить попит на експорт товарів з України, стимулювати громадян користуватися транспортною мережею та оптимізувати нові маршрути руху пасажирських поїздів для відновлення транспорту, продовжити будівництво житлових комплексів, які мають найбільший попит для утримання рівня будівництва.

Керівник: Миненко С.В., асистент

1. Каракуц А. Як карантин вплинув на економіку України. Укрінформ - актуальні новини України та світу. URL: <https://www.ukrinform.ua/rubric-economy/3154276-ak-karantin-vplivuv-na-ekonomiku-ukraini.html> (дата звернення: 14.01.2022).
2. Статистична інформація. Держстат. URL: <http://www.ukrstat.gov.ua/> (дата звернення: 14.01.2022).
3. Чи допомогло Велике будівництво подолати негативні наслідки пандемії?. propertytimes.com.ua. URL: https://propertytimes.com.ua/stroymateriali/chi_zmoglo_velike_budivnistvo_podolati_negativni_naslidki_pandemiyi (дата звернення: 14.01.2022).

СУЧАСНИЙ СТАН РИНКУ ПРАЦІ УКРАЇНИ: ВИЗНАЧЕННЯ ФАКТОРІВ ВПЛИВУ НА БЕЗРОБІТТЯ

Сахненко Т.І, *студент*; СумДУ, гр. ЕН-02\1е

Епідеміологічний стан в Україні за період 2019-2021 спричинив спад української економіки. Банкрутство організацій, втрата робочих місць, зменшення кількості населення та інші наслідки епідемії підвищили рівень безробіття в країні і, як наслідок, погіршили економіку. Тому на даний період часу актуальний моніторинг рівня безробіття для розуміння ситуації та утримання, покращення рівня зайнятості. Цей показник важливий сам по собі, так як показує реальну картину про кількість людей в певний період на певній території які не мають оплачуваної роботи, яку вони хочуть і можуть виконати. Саме він надає інформацію про нестачу місць, соціальну підтримку і працевлаштування. Оцінка безробіття актуальна не тільки для сучасності, а й за минулі періоди, щоб досліджувати наскільки, це негативне явище, поширене в країні. Рівень безробіття показує нам реалізацію трудового потенціалу країни і вказує на наявні проблеми, які повинні бути реформовані.

Найважливішими показниками, які впливають на безробіття є чисельність економічно активного населення, середня заробітна плата, кількість зайнятих та безробітних і доходи домогосподарств.

Найбільш оглядовим прикладом опису стану будь якого середовища є залежність одного показника, від іншого. Саме через це, можна спрогнозувати, узагальнити та проаналізувати стан системи. Щоб поєднати ці показники та подивитися на картину в цілому, використовують багато методів.

Для дослідження цілей, а саме визначення впливу факторів на рівень безробіття використано кореляційно-регресійний аналіз. За допомогою Державної статистики [1] знайдено дані, що найкраще описують становище сучасного ринку праці в Україні (табл. 1).

Припустимо, що рівень безробіття (y), середня заробітна плата (x_1), обсяг робочої сили (x_2), доходи домогосподарств (x_3). Тоді рівняння регресії має вигляд:

$$Y = 24.617 + 0.000670X_1 - 0.000776X_2 - 0.000729X_3$$

Таблиця 1 – Дані для визначення залежності між змінними.

Роки	Рівень безробіття, %	Середня заробітна плата, грн	Обсяг робочої сили, тисяч осіб	Доходи домогосподарств (на од. домогосп.), грн
2010	8,80	1 688	19 164,0	3 126,4
2011	8,60	2 138	19 181,7	3 452,8
2012	8,10	2 491	19 317,8	3 788,3
2013	7,70	2 758	19 399,7	4 073,2
2014	9,70	2 900	19 035,2	4 160,7
2015	9,50	3 119	17 396,0	4 676,0
2016	9,70	3 895	17 303,6	5 367,5
2017	9,90	5 378	17 854,4	7 146,3
2018	10,10	7 810	17 939,5	8 162,2
2019	9,7	9 205	18 066,0	9 702,3
2020	9,2	10 340	17 169,8	11 930,0

Відповідно коефіцієнт детермінації: $R^2 = 0.596$. Також для визначення істотності зв'язку розраховано критерій Фішера: $F = 2,951$

Отже, у ході дослідження було виявлено, що за інших незмінних умов середня заробітна плата збільшиться на одиницю, залежна змінна у рівня безробіття збільшиться відповідно на 0,00067. Аналогічно, збільшення робочої сили на одиницю призведе до зменшення рівня безробіття на 0,000776, а збільшення доходів домогосподарств призведе до зменшення рівня безробіття на 0,000729. Критерій Фішера має значення менше ніж табличне. Це означає, що залежність є функціональною, зв'язок – істотним, але включені у регресію фактори лише на 60% характеризують рівень безробіття, тому слід всебічно і глибше проаналізувати взаємозв'язки на ринку праці. Всі припущення щодо залежності допоміжних показників доведено. Можна сказати, що безробіття напряму впливає на стан ринку праці, а за допомогою цього методу можна прорахувати на спрогнозувати подальші роки.

1. Регіональна статистика. Держстат. URL: <http://www.ukrstat.gov.ua/> (дата звернення: 14.01.2022).
2. Міністерство освіти і науки України – Головна. Головна Міністерство освіти і науки України. URL: <https://mon.gov.ua/ua> (дата звернення: 14.01.2022).

Керівник: Миненко С.В., асистент кафедри ЕКіб

ЦИФРОВІЗАЦІЯ ЕКОНОМІКИ: НОВІ МОЖЛИВОСТІ ТА ПЕРСПЕКТИВИ

Нікуліна М. П., *студентка*; СумДУ, гр. ЕН-02/1е

За останнє десятиліття відбувся ряд трансформаційних процесів та стрімкий розвиток технологій. Цифровізація кардинально змінює економіку та наше суспільство. У зв'язку з цим цифровізація економіки є важливим кроком для розвитку та покращення вітчизняної економіки, що й зумовлює актуальність теми дослідження.

Цифрова економіка відноситься до широкого кола видів економічної діяльності, за широкого застосування може істотно підвищити ефективність секторів економіки, малого та середнього бізнесу тощо. Створює переваги та забезпечує ефективність, оскільки цифрові технології стимулюють інновації та сприяють економічному зростанню. Також цифровізація сприяє працевлаштуванню висококваліфікованих спеціалістів з одного боку, з іншого дозволяє скоротити робочий штат за рахунок автоматизації.

Можна виділити такі компоненти для успішного розвитку цифрової економіки: людський капітал (human capital); сприятливий бізнес-клімат; інформаційні та телекомунікаційні технології (ІКТ) та ефективне управління.

Нові технології, клієнти з новими звичками та глобальні загрози відкриють можливості та загрози для бізнесу в різних секторах. Після виходу фінансових технологій на фінансовий ринок нові великі конкуренти створять цифрові банки та кинуть виклик звичайним галузям. Нові правила приведуть до трансформації фінансової галузі та стимулювання конкуренції у фінансовому секторі та забезпечення більшої безпеки від шахрайства. Запровадження нових бізнес-моделей в результаті чого світ без готівки незабаром стане реальністю.

Одним з успішних проектів у сфері надання електронних адміністративних послуг, який був запущений у 2020 році є – «Держава в смартфоні». Яка насамперед заснована на автоматизації й оптимізації усіх державних функцій. За допомогою застосування «Дія» відбувається автоматична реєстрація ФОП, зміна місця реєстрації, е-підпис у смартфоні, електронні петиції та безліч інших послуг уже

доступні. Головним досягнення на шляху до цифровізації держави в 2021 році – Україна узаконила електронні паспорти й прирівняла їх до паперових і стала першою країною у світі яка це зробила.

Поширеним методом оцінки стану розвитку цифрової економіки є формування рейтингових індексів, серед яких глобальний інноваційний індекс (Global Innovation Index — GII).

Згідно з звітом «Global Innovation Index» у 2021 році Україна посіла 49 місце серед 132 країн [1]. Серед сусідніх країн Україна опинилася на 5 місці між Румунією та Білорусією (див. табл. 1). У порівнянні з 2020 роком значення GII у 2021 зменшилося з 36,32 до 35,6.

Таблиця 1 – Місце України в рейтингу країн згідно Глобального інноваційного індексу (Global Innovation Index – GII) станом на 2021 рік

Місце в рейтингу	Місце країни за індексом GII серед сусідніх країн	Країни	Значення Глобального інноваційного індексу GII
34	1	Угорщина	42.7
40	2	Польща	39.9
45	3	Росія	36.6
48	4	Румунія	35.6
49	5	Україна	35.6
62	6	Білорусь	32.6
64	7	Молдова	32.3

Сформовано автором на основі [1].

Отже, цифровізація є одним із основних векторів розвитку української економіки, а також є пріоритетом Уряду для України. Досить невисока позиція України доводить необхідність пошуку комплексних рішень, проведення цифрових реформ та більш ефективної роботи уряду в окресленому напрямку.

Керівник: Миненко С. В., *асистент кафедри ЕК ННІ БіЕМ*

1. Global Innovation Index 2021: Which are the most innovative countries?. WIPO - World Intellectual Property Organization. URL: https://www.wipo.int/global_innovation_index/en/2021/ (date of access: 16.01.2022).

ЕРГОНОМІЧНІ ВИМОГИ ДО РОБОЧОГО МІСЦЯ ОБЛІКОВЦЯ

Співакова К. С., студентка; СумДУ, гр. ОП-11

Робоче місце – це зона простору, що оснащена необхідним устаткуванням, де відбувається трудова діяльність одного працівника чи групи працівників.[1]

Сьогодні ще в багатьох офісах можна побачити що ергономіка робочого місця обліковця не є на вищому рівні. Висота столів не є індивідуально підбраною для кожного службовця, а в деяких навіть треба переходити в інший кабінет, аби взяти якісь робочі матеріали.

Всі ми знаємо, комфорт при роботі дуже важливий, саме тому планування робочого місця має забезпечувати: зручне розміщення офісної техніки й предметів праці, не допускати дискомфорту при роботі, знижувати відчуття втоми та підвищувати ефективність праці. Площа робочого місця має бути такою, щоб людина могла спокійно дістати всі потрібні документи не роблячи зайвих рухів. Також важливим в ергономіці є те, аби людина комфортно та зручно почувала себе за робочим місцем та мала можливість змінити позу рук, ніг та всього тіла. Проте доцільно виключати або мінімізувати всі фізіологічно неприродні та незручні положення тіла.



Рис.1. Організація робочого місця [1].

За вимогами ергономіки висота робочого столу повинна бути 72,5 см, довжина 70 см, а ширина 35-60 см. Також робочий стіл повинен мати простір для ніг висотою 600мм, а в ширину 500 мм, на рівні простягнутої ноги 650мм.

Проведені дослідження показують, що при раціональній організації робочих місць продуктивність праці зростає на 15-25%.мм. [1]

Якщо брати за увагу бухгалтерів, то всі робочі документи, книги та комп'ютер повинні знаходитися під рукою. Таким чином ми збільшимо кількість виконаної роботи, бо працівник не буде ходити по кімнаті аби взяти все необхідне для роботи. Ті предмети, якими спеціаліст користується частіше, потрібно розмістити ближче, ніж ті, якими рідше.

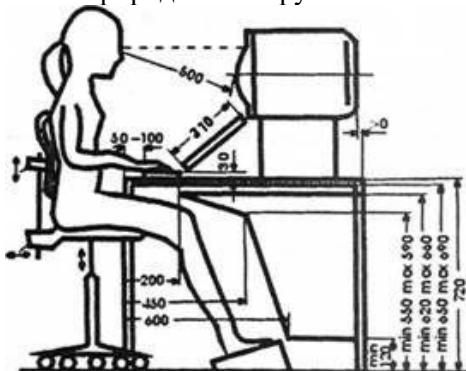
Загальними принципами організації робочого місця є:

Предмети, які беруться лівою рукою, повинні бути зліва, а ті предмети, які беруться правою рукою – справа;

Робоче місце не повинно бути захаращене;

Організація робочого місця повинна забезпечувати необхідну оглядовість.

Аби людина не перевтомлювалась необхідно, час від часу, робити руханку для очей, рук та ніг. Саме для цього в тому числі є обідня перерва, протягом якої службовець може відпочити та набратись сил.

Ергономічна характеристика робочих місць:

При положенні сидячі людина відчуває малу статичну втомлюваність, руки в спокійному положенні .

Положення сидячі-стоячі має середня можливість рухливості, періодична зміна пози та досить великий огляд.

Положення стоячи має велику свободу пози та рухів ,краще використання рухів, але при цьому велику втомлюваність.[2]

Якщо поринути в історію, то ергономіка виникла внаслідок комплексного вивчення виробничої діяльності людини в системі «людина-техніка-довкілля» з метою зменшення втомлюваності, травмованості та запобігання небезпечних ситуацій.

Отже, хочемо підкреслити, що на сьогодні ергономіка-набуває популярності, стає більш відкритою та зрозумілою.

Керівник: Скорба О.А., доцент кафедри бухгалтерського обліку та оподаткування ННІ БіЕМ СумДУ

1. Лапин В. Ергономічні вимоги до організації робочих місць.
URL:<https://inlnk.ru/844xy9>.
2. Ергономічні вимоги до робочого місця.
URL:<https://www.gpp.in.ua/robota/ergonomichni-vimogi-dlya-organizatsiji-robochogo-mistsya>.

ЗАДАЧІ ЛІНІЙНОГО ПРОГРАМУВАННЯ – ЯК ЗАСІБ ПРИЙНЯТТЯ ЕФЕКТИВНИХ РІШЕНЬ В ЕКОНОМІЦІ ПІДПРИЄМСТВА

Слесь К. М., студентка СумДУ, група ПУ-11

Актуальність даного дослідження досить значна, оскільки у всіх сферах виробництва потрібно підраховувати яким має бути бажаний прибуток, витрати, альтернативні рішення по мінімізації одного значення та максимізації іншого. Зважаючи на це у своєму дослідженні ми проаналізували методи розв'язування оптимізаційних задач, зокрема зосередили увагу на графічному та симплекс методах розв'язку.

Графічний метод, або графічне зображення статистичних даних, давно і впевнено ввійшов у арсенал засобів статистики. Він є не лише засобом лаконічного, компактного та наочного подання статистичних даних, але і (що набагато важливіше й цінніше) могутнім знаряддям їх узагальнення й аналізу, а в деяких випадках – єдиним і незамінним інструментом їх дослідження.[3]

Для застосування графічного методу: припустимо, що за умовою у нас є система рівнянь, для розв'язку потрібно побудувати графіки функцій, визначаємо діапазон значень для X та Y , із цих даних будуємо графік, наприклад обираємо точковий. Можливий й інший підхід до побудови, вставляємо діаграму, заходимо в конструктор діаграм й додаємо ряди даних. Аналізуємо точки перетину та записуємо, але це є наближене значення. Перевіряємо ці значення підставивши в рівняння, через аналіз «якщо» підбираємо параметр.

У 1947 році Дж. Данці розробив симплексний метод (симплекс-метод) — один із основних методів розв'язування ЗЛП. З тих пір теорія лінійного програмування бурхливо розвивалася і нині носить цілісний, в основному, закінчений характер.[2]

Для розв'язання задачі за симплекс методом використовуємо наступний алгоритм:

1. Шукаємо кількість продукції, наприклад шоколадне та вершкове морозиво;
2. Розраховуємо прибуток. Для цього множимо одиниця товару на ціну одиниці;

3. Записуємо в стовпчик сировину, наприклад для морозива це молоко та наповнювач, для її розрахунку кількість (в нашому випадку морозива) множимо на одиницю сировини;
4. Заходимо в пошук рішень:
 - Цільова комірка – це прибуток,
 - Залежно від умови зазначаємо максимальне чи мінімальне значення,
 - У змінюючі комірки зазначаємо продукцію (у нашому випадку це шоколадне та вершкове морозиво).
 - Зазначаємо обмеження по кількості сировини та по кількості виготовленої продукції
 - У параметрах обираємо лінійна модель
 - Виконуємо пошук рішень.

Перевага симплекс-методу полягає в тому, що операція оцінювання використовує стовпчики з вихідної таблиці. Звідси випливає, не лише те, що знаходити оцінки можна швидко, але і те, що вихідну таблицю можна зберігати в дуже компактному вигляді. Для вибору методу розв'язання конкретної задачі потрібно знати порівняльні характеристики задач лінійного програмування [1]

Отже, зважаючи на вищезазначене, можемо підвести підсумок, що для прийняття ефективних рішень для підприємства доцільніше використовувати симплекс метод, оскільки він є більш простішим у використанні та його результати є точнішими, порівняно з графічним методом.

Керівник: Коломієць С. В., доцент кафедри економічної кібернетики.

1. Ковальчук А.Ю. Порівняльні характеристики методів розв'язання задач лінійного програмування, 2014
2. Попов Ю. Д., Тюптя В. І., Шевченко В. І. Методи оптимізації: навчальний електронний посібник для студентів. Київ, 2003. 218 с.
3. Чекотовський Е. В. Графічний метод у статистиці: історія і теорія // Історія статистики. 2009.№ 1. С. 7.

УЧАСТЬ БАНКІВСЬКОГО СЕКТОРУ В РОЗВИТКУ «ЗЕЛЕНОГО» ФІНАНСУВАННЯ

Чумак О. В., *студентка*; СумДУ, гр. БС-01а

Пильна увага світу до погіршення стану навколишнього середовища та поява проблем з екологією потребують дослідження економічних факторів та розробки нових інструментів формування екологічної політики, адже однією з важливих складових економічної стабільності будь-якої країни є саме збереження довкілля. За умов угод міжнародних екологічних асоціацій Україна приєдналась до групи країн, які стало розвивають «зелену» економіку, що забезпечує задовільний рівень достатку для усіх суб'єктів.

«Зелене» фінансування відбувається шляхом застосування багатьох фінансових інструментів, найефективнішими серед яких є «зелене» кредитування, «зелені» облігації, «зелені» кредитні лінії Міжнародних багатосторонніх банків. Проте їх розвиток ще значно стримується в багатьох країнах світу, в яких «зелені» фінансові інструменти поки що не сформовані в єдину систему інструментарію «зеленого» фінансування, а застосування кожного з них окремо значно залежить від фінансових можливостей країни, в якій реалізується «зелений» проєкт.

Зокрема, в Україні діють декілька механізмів спрямування коштів у енергоефективність, що відрізняються між собою джерелом коштів та кількістю сторін, що задіяні у процесі від виділення коштів кредитором до їх використання. Джерелом фінансування більшості програм є донори та МФО (міжнародні фінансові організації), проте вибірка коштів за більшістю з них є невисокою. Серед них варто виділити Урядову програму «теплих» кредитів, Програму ЄБРР «IQ Energy», Програму НЕФКО «Енергозбереження» та Пільгове кредитування від Державного фонду сприяння молодіжному житловому будівництву.

Отже, банківський сектор виступає посередником між економічними та екологічними сферами, допомагаючи їхньому взаєморозвитку та ефективним інвестиціям. Зважаючи на світовий досвід в застосуванні «зелених» фінансів, даний сектор є дуже перспективним та ефективним і в Україні, а тому розумна політика держави та підтримка міжнародних екологічних організацій сприятиме подальшому їхньому розвитку в нашій державі.

Керівник: Гриценко Л. Л., *д.е.н., професор*

ПРОБЛЕМА ЕФЕКТИВНОЇ ЗАЙНЯТОСТІ МОЛОДІ В УКРАЇНІ ТА ШЛЯХИ ЇЇ ВИРІШЕННЯ

Козюля В.О., *студентка*; МФК СумДУ, гр. 208-е

Ринок праці України – один із пріоритетів державної політики та широкий простір трудових відносин, який включає в себе проблему зайнятості молодого покоління, без вирішення якої не буде економічного зростання та стабільності в нашій державі. Саме тому у даній статті ми проаналізуємо перешкоди у працевлаштуванні молоді, нормативно-правову базу, статистичні дані, результати соціологічних досліджень та наявних проваджень у цій сфері, а також надамо рекомендації щодо шляхів вирішення ефективної зайнятості молоді в Україні.

Високий рівень напруженості на молодіжному ринку праці обумовлений занадто високими вимогами роботодавців, специфікою трудового сегменту даної категорії економічно активного населення (недостатність практичного досвіду, професійних навичок, складна процедура працевлаштування, особливо неповнолітніх). Наслідком відсутності стимулу молоді у самореалізації себе в Україні та зростанням відсотку неформальної зайнятості є: отримана освітня кваліфікація, що не відповідає тим вакансіям, які пропонують в якості найпершої роботи, дискримінація у віці та статі, низька заробітна плата, соціальна незрілість, незахищеність та інші перепони. Таким чином, втрачається потенційно високопродуктивна, амбіційна, мобільна робоча сила, що призводить до старіння кадрів, трудової міграції та неможливості модернізації економічної ланки країни.

Початковим етапом проблеми зайнятості на ринку праці є недостатнє трудове виховання та недоліки у системі професійної освіти, пов'язані з мотивацією трудової діяльності, недостатньою інформацією про актуальні професії та сучасні компетенції працівника, дисбаланс між теорією і практикою, якістю надання освітніх послуг. Важливим фактором вирішення цієї проблеми є створення експериментальних центрів дуальної освіти в Україні. Перший такий центр у Сумській області створений у МФК СумДУ, що надає перспективи для подальшого працевлаштування.

Проаналізувавши нормативно-правові документи, статистичні дані, публікації, соціологічні дослідження, були підтверджені припущення про існування проблеми зайнятості молодого покоління робітників. За даними Державної служби статистики України, зниження зайнятості населення за видами економічної діяльності у 2012-2020рр. у середньому склало 20%. Інститут демографії та соціологічних досліджень та Національний банк України визначили у 2021 році 2,5-3 млн трудових мігрантів. За даними відкритих джерел інформації, міграційні настрої українців 18-29 років у 2020 році склали 61%, мотиви міграції: задоволення мінімальних потреб власної сім'ї - 45%, самореалізація – 23%, відсутність перспектив в Україні – 25%. За даними Центру економічної стратегії, станом на 2021 рік, співвідношення кількості оголошень робочих вакансій (від 65% до 177%) та відгуків на них (від 45% до 96%) свідчить про зниження економічної активності та небажання працювати за професією.

Основні шляхи вирішення проблеми: законодавчі акти та ініціативи на державному рівні, що пропонують певні пільги та бонуси підприємствам, які забезпечують, у першу чергу, працевлаштування молоді; заохочення молодих підприємців (зниження податку, надання кредитів на розвиток справи під низькі відсотки тощо); відкриття більшої кількості центрів профільної освіти для отримання додаткового спеціального освітньо-кваліфікаційного рівня та центрів дуальної освіти; введення в шкільні освітні програми спецкурсу про актуальність сучасних професій та проведення профорієнтаційної роботи; внесення змін до трудового законодавства (зниження тривалості робочого тижня до 4-х днів для зниження рівня стресу та підвищення продуктивності праці; підвищення правової та соціальної захищеності, особливо неповнолітніх).

Таким чином, в результаті аналізу проблеми зайнятості молоді в Україні були зроблені висновки про необхідність приділення особливої уваги трудовому вихованню в школі, здобуття практичних навичок при отриманні професійної освіти, мотивації та правової захищеності молоді при працевлаштуванні, а також недостатню ефективність вирішення цього питання на державному, нормативно-правовому рівнях, що свідчить про необхідність проведення реформ законодавства у галузях освіти та праці.

Керівник: Титаренко А.В., викладач

ДОСВІД РЕАЛІЗАЦІЇ ГРАНТОВИХ ПРОЕКТІВ УКРАЇНОЮ У РАМКАХ ПРОГРАМ ЄС «ЕРАЗМУС+» ТА «ГОРИЗОНТ 2020»

Тулякова А.О., *студентка*; СумДУ, гр. МЕ-01а

Теслик А.В., *студентка*; СумДУ, гр. МЕ-11

Пріоритети зовнішньої політики України мають певний характер спрямованості на залучення міжнародної технічної допомоги, що в контексті глобалізаційних процесів стають важливими компонентами підвищення конкурентоспроможності країни.

Відтак метою роботи стала різностороння характеристика міжнародної технічної допомоги ЄС для України шляхом аналізу вже реалізованих грантових проектів в рамках програм «Еразмус+» і «Горизонт 2020» та прогнозування їхнього впливу на подальшу співпрацю та соціально-економічний розвиток країни.

Визначальним фактором для цього стала Угода про асоціацію з ЄС від 2014 року, що надала Україні доступ до різних програм Європейського Союзу.

Фінансовий інструмент «Еразмус+» скеровує свою діяльність на сприяння розвитку співробітництва в сфері освіти, професійної підготовки, молодіжної політики та спорту. [1] Окремо слід виділити підпрограму «Проекти співпраці», що націлена на розвиток інновацій та обміну світовими практиками та «Академічну мобільність» – загальна сума реалізованих проектів в рамках якої становить 94%. [3] Загалом 227 вишів та 58 інших організацій із України впроваджують проекти мобільності, тому пріоритетним завданням для оновленої програми на 2021–2027 рік стане залучення близько 100 ЗВО-новачків для повної модернізації та реформування освітньої структури.

Для розвитку потенціалу вищої освіти в державі впроваджується 48 проектів на період з 2015 до 2024 років – загальний бюджет грантів для них складає близько 43 млн євро. На конкурси за цим напрямом 2019-2010 років Україна додатково отримала окреме Вікно фінансування – 2 млн євро. [1]

Аби використати всю потенціальну користь від участі в таких програмах необхідні структурні реформи, що в останні роки намагається запровадити МОН шляхом активізації національних

вишів для участі в програмах та проведення інформування щодо правильності подання заяв для швидшого приєднання до проектів.

Програма «Горизонт 2020» – це найбільша Рамкова програма Європейського Союзу, що була спрямована на фінансування двох видів діяльності: досліджень та інновацій. Станом на 2020 рік було профінансовано 184 проекти за участю українських вчених та підприємств, що показує меншу активність ініціатив, порівняно з «Еразмус+» та висвітлює недоліки розвитку наукової галузі в країні. [2] Натомість продовження цієї програми, що має назву «Горизонт Європа», передбачає підвищення фінансування досліджень у напрямку інновацій на 30% у зв'язку з глобальними викликами. Україна стала першою країною Східного партнерства, яка долучилася до програми, що вказує на зростаючу активність ініціатив серед науковців та є результатом дій МОН щодо залучення більшої кількості учасників та їхнього якіснішого консультування та надання юридичної підтримки.

Важливість реалізації вищенаведених програм для нашої країни полягає у підвищенні якості освітнього простору, розвитку наукової сфери та інноваційного потенціалу.

Відповідно, можна підсумувати, що за підтримки ЄС можуть бути досягнуті пріоритетні цілі України в контексті модернізації та підвищення рівня освіти. Завдяки допомозі програми «Еразмус+» відбувається реформування вищої освіти як структури, а «Горизонт 2020» став поштовхом до активізації наукової галузі. А також інструментом сталого розвитку країни можна розглядати міжнародну мобільність як обмін досвідом та набуття ґрунтовних професійних навичок.

Керівник: Загора О.М., к.е.н., доцент.

1. Про програму Європейського Союзу ERASMUS+ // Національний Еразмус+ офіс в Україні. — Режим доступу: <https://erasmusplus.org.ua/erasmus/pro-prohramu.html>
2. ГОРИЗОНТ 2020 // Міністерство освіти і науки України. — Режим доступу: <https://mon.gov.ua/ua/tag/gorizont-2020>
3. Впровадження проектів з міжнародної академічної мобільності Еразмус+. — Режим доступу: <https://erasmusplus.org.ua/erasmus/ka1-navchalna-mobilnist/>

ПЕРСПЕКТИВИ РОЗВИТКУ ІТ-АУТСОРСИНГУ В УКРАЇНІ

Остапенко М. Ю., *студент* СумДУ, гр. ЕК-01а

Постановка проблеми. Процеси глобалізації та інтеграції, значні геополітичні зрушення здійснюють вагомий вплив на підвищення напрямків конкурентоспроможності окремих секторів економіки. В сучасному світі ринок ІТ-послуг динамічно розвивається і стає дедалі популярнішим, де однією з найперспективніших послуг, пов'язаних з ІТ-сферою, є аутсорсинг, котрий базується на співпраці з міжнародними компаніями і формує інвестиційно привабливий імідж нашої країни. ІТ-аутсорсинг користується великим попитом, сприяючи збільшенню рівня зайнятості населення, і тим самим потребує подальшого розвитку та вдосконалення в Україні.

Мета. Розглянути основні перспективи розвитку ІТ-аутсорсингу в Україні.

Виклад основного матеріалу. Аутсорсинг характеризується делегуванням частини діяльності компанії зовнішньому підряднику. Ефективність розвитку ІТ-аутсорсингу полягає у збільшенні внутрішнього попиту на споживчому ринку та створенні належних умов його платоспроможності, усуненні тенденцій розшарування населення, а також зміцненні фінансової безпеки держави. Експорт українських ІТ-послуг вирізняється оптимістичною динамікою зростання. Так, за результатами дослідження, у 2020 р. даний показник мав рекордну відмітку більш ніж 5 млрд. дол. США, що майже на 20 % перевищує аналогічний показник попереднього року (4,2 млрд. дол. США) [3]. Саме тому необхідно розглянути основні сильні сторони, що сприяють розвитку українського ІТ-аутсорсингу.

Одним з таких факторів є демократичність цін: оплата праці українських спеціалістів є нижчою за аналогічну в країні замовника. Незважаючи на дану тенденцію, середній рівень заробітної плати вітчизняних фахівців перевищує оплату аналогічної праці на внутрішньому ринку, до того ж перевищує її середній рівень в економіці загалом.

Наступним напрямком розвитку є збільшення кількості кваліфікованих спеціалістів, котрі систематично очолюють лідерські позиції у міжнародних ІТ-змаганнях та конкурсах. Крім того, програмісти українських ІТ-аутсорсингових компаній володіють

прийнятним рівнем іноземної мови. Даний фактор сприяє збільшенню кількості залучених проектів, зростанню ринку продуктивності праці, кращій якості надання послуг, а також створенню новітньої бізнес-культури в економічному просторі України [1].

Іншим вагомим чинником є зручне географічне положення: українські аутсорсингові компанії характеризуються доступністю для європейських клієнтів завдяки практичній відповідності часових поясів. Слід відмітити, що географічне положення України сейсмічно стійке, що є сприятливим для ведення бізнесу. Ще однією необхідною умовою розвитку ІТ-аутсорсингу є низькі тарифи на Інтернет та мобільний зв'язок в Україні, а також стрімке впровадження цифровізації та новітніх технологій [1].

Висновки. Основними перспективами розвитку ІТ-аутсорсингу в Україні є: демократичність цін, що сприяє зростанню продуктивності праці; велика кількість кваліфікованих вітчизняних ІТ-спеціалістів; зручне географічне положення, що позитивно впливає на легкість ведення бізнесу; низькі ціни на Інтернет та мобільні послуги, а також впровадження інноваційних технологій. Реалізація та подальший розвиток всіх зазначених факторів сприятиме залученню інвестиційних ресурсів у вигляді іноземних валютних надходжень; виходу на іноземні ринки вітчизняних ІТ-компаній, що в свою чергу надає можливість співпраці та налагодженню зв'язків з іншими країнами; підвищенню результативності функціонування національної економіки країни.

Керівник: Яценко В.В., *к.т.н., доцент*

1. Комлякова В. О. Розвиток ІТ-аутсорсингу в Україні. Зб. матеріалів XIII Всеукр. науково-практ. конф. «Проблеми та перспективи розвитку економіки України: погляд молоді». Черкаси, 2021. С. 296 – 299.
2. Назаренко С. М. Аутсорсинг інформаційних технологій: сучасний стан та перспективи. Зб. матеріалів III Всеукр. наук.-практ. конф. «Роль і місце інформаційного права і права інтелектуальної власності в сучасних умовах. Креативні індустрії». Київ, 2021. 222 с.
3. DLF ATTORNEYS-AT-LAW. ІТ в Україні: цифри, перспективи та бар'єри. 2021. Режим доступу: <https://dlf.ua/ua/it-v-ukrayini-tsifri-perspektivi-ta-bar-yeri/> (дата звернення 19.01.2022).

ОСОБИСТИЙ БРЕНД У БІЗНЕСІ

Маліженовська М.В., *студентка*; МФК СумДУ, гр.208-е

Сьогодні термін «особистий бренд» означає не лише компанії, що продають товари чи послуги. Кім Кардашьян, Ілон Маск, Дональд Трамп — це ті ж марки, що й Nike чи McDonald's.

Репутація та популярність формують з людини образ, за яким стоять якісь якості та характеристики. Сама індивідуальність стає брендом, який можна продати і надовго залишитися в пам'яті людей. В епоху соціальних мереж та інфлюенсерів особистий бренд корисний не лише для знаменитостей, а й для всіх, хто створює та просуває свій контент.

Вважається, що термін «персональний бренд» вперше використав у своїй статті автор Том Пітерс у 1997 р. Щоправда, такі ідеї з'явилися в американській бізнес-літературі ще в 1930-х роках. Згодом почало з'являтися все більше формулювань про особистий бренд.

Виникнувши в Сполучених Штатах, особистий бренд знайшов своє місце в бізнес-середовищі країни. Його використовують політики, власники бізнесу, художники та інші знаменитості. Дональд Трамп використовує своє прізвище у сфері нерухомості та бізнесу (Trump Tower).

Знаменитості, як сім'я Кардашьян, використовують свій соціальний статус для просування власних компаній одягу та косметики у співпраці з іншими брендами тощо. Кожен професіонал, успішний у своїй галузі, створив і «продав» свій імідж, відточений роками. Люди часто вибирають певний продукт, тому що впізнають власника його «імені», і їм він імпонує. Тисячі людей замовлять новий парфум від Ріанни, навіть не знаючи, з яких нот складається аромат.

Персональний бренд – це усталений образ людини. Простіше кажучи, це те, що інші люди думають і говорять про вас і чому вони вам довіряють. У сучасному світі перемагають бренди «з обличчям». Ми вже не користуємося звичайним банком, а йдемо в банк Дубілета, харчуємось у Кацуріних і так далі.

Особистий бренд необхідний для тих, хто хоче бути експертом або бути пов'язаним із бізнесом. Він формується з візуальної частини, цілей, глобальних ідей, які людина прагне донести.

У доцифрові часи особистий бренд був лише візитною карткою. Якщо ви не були широко відомі в ЗМІ або не були обличчям реклами, мало хто чув про вас.

Тепер особистий бренд – це не тільки про зірок шоу-бізнесу, політиків та світських людей. В епоху соціальних мереж ми формуємо свій імідж в Інтернеті не тільки для друзів і знайомих, а й у професійному середовищі.

Особистий бренд – це те, як ви рекламуєте та представляєте себе світу. Це унікальне поєднання вашого досвіду, навичок та особистості, з якою люди бачать вас і ваш бізнес. Кожним словом, предметом одягу ви розповідаєте свою історію. Імідж людини формується незалежно від того, чи докладає вона зусиль для створення свого особистого бренду. Він може бути хаотичним, але не менш ефективним.

Цікаво, що люди часто не довіряють рекламі, але готові довіряти реальним людям. Знаменитості, впливові особи, будь-який незнайомиць, що підтримує впливовий імідж, відчувається як хтось, кого ви знаєте. І в таких випадках до гарної рекомендації блогера прислухаються навіть ті, хто щиро ненавидить людину, яка стоїть за брендом продукту.

Рух до персоналізації ділових людей відбувся і в бізнесі. Це стосується як малого бізнесу, так і великих корпорацій. Наприклад, Стів Джобс використовував особистий бренд ще задовго до того, як цей термін став загальновідомим, щоб ідентифікувати себе як обличчя Apple. Так само персональний бренд Ілона Маска може конкурувати за популярністю з корпоративним брендом Tesla.

Отже, сьогодні персональний бренд відіграє важливу роль як у презентації себе в бізнес-середовищі, так і в презентації власного продукту. Успішний особистий бренд формується з набору образів, добре створеної репутації та зацікавленої аудиторії, яка реагує на вашу комунікацію. У часи діджиталізації та соціальних мереж у кожного є можливість створити якісний особистий бренд – від керівника інвестиційної компанії до людини, яка має магазин із 200 підписниками в Instagram.

Керівники: Линець В.П., викладач, Крамінська Г.В., викладач

ВПЛИВ ДЕМОГРАФІЇ НА ЕКОНОМІЧНЕ ЗРОСТАННЯ УКРАЇНИ

Маринич Т.В., *студентка*; МФК СумДУ, гр. 108-Е

Демографічне становище будь якої країни має суттєвий вплив на її економічний розвиток. Після того як Україна стала незалежною державою, її демографічна ситуація ускладнилася. Це відбулося під дією збігу несприятливих обставин: природного старіння населення, погіршення в цілому здоров'я українців, економічної кризи і початком відтоку працездатного населення. Це все пояснює, чому чисельність населення України за роки незалежності скоротилася на 10 млн осіб.

На сьогоднішній день в умовах посилення глобалізації економіки, торгівлі, ринку праці, поширення пандемії Covid-19 демографічна криза в Україні набула надзвичайно гострої форми.

Згідно з даними Світового банку у найближчі 10 - 40 років перед усіма розвиненими країнами постане проблема старіння нації. Все більш очевидною стає розрив між народжуваністю, яка скорочується, і збільшенням частки людей похилого віку. Україна в даному випадку не є виключенням: населення старіє, показники народжуваності зменшуються, а очікувана тривалість життя зростає, збільшується кількість трудових мігрантів.

Тож як зростання середнього віку українців вплине не тільки на наш економічний розвиток, а й на структуру економіки в цілому? І чи впораємося ми в недалекому майбутньому з нестачею кадрів? Зрештою, постає питання: «Чи є ефективними програми держави, спрямовані на стимулювання народжуваності в Україні і як вони вплинуть в майбутньому на її економічне зростання?» Адже усі ми вже знаємо, що нас не 52 мільйони.

За даними останніх розрахунків Департаменту Статистики ООН станом на початок 2022 року, населення України становить наступний розподіл по віковим групам:

- 13,7% - населення молодше 15 років;
- 70,8% - населення віком від 15 до 65 років;
- 15,5% - населення старше 64 років.

Згідно з даними «Національного демографічного прогнозу» до 2050 року близько 30 % населення в Україні досягне віку старше 60 років і може скоротитися до 35 мільйонів осіб.

Суттєвий вплив на економічний розвиток має той факт, що щільність населення в різних регіонах країни значно відрізняється. Міське населення переважно сконцентроване в великих промислових містах центральних і південно – східних областей України, населення сіл переважає в західних областях.

Єдиним стимулом демографічної політики нашої держави, на мою думку, є створення сприятливих умов для постійного зростання чисельності населення.

Для цього необхідно розвивати наступні напрямки:

- розвивати економіку країни за рахунок підвищення рівня та якості життя населення;
- створювати нові робочі місця для безпечного ведення бізнесу та для зменшення трудової міграції;
- підвищувати рівень народжуваності;
- проводити розробку державних програм для підтримки багатодітних сімей;
- знижувати рівень смертності шляхом вдосконалення системи охорони здоров'я та профілактики захворюваності;
- запровадження державних програм по створенню робочих місць, що дозволить зменшити відтік молодих кваліфікованих кадрів з України

Таким чином, населення й економіка – це дві ключові складові людського суспільства, саме існування яких є взаємообумовленим. З одного боку ми бачимо, як демографічні процеси впливають на економічний розвиток, а з іншого - як рівень життя та якість населення формують ту чи іншу демографічну ситуацію.

1. Комплексний демографічний прогноз України на період до 2050 р., Київ 2006, <https://idss.org.ua/monografii/Prognoz%20Ukrain.pdf>
2. Держстат України. Демографічний паспорт, 2009- 2020 рр. https://countrymeters.info/ru/Ukraine#age_structure
3. Департамент Статистики ООН: Верховна Рада України; Закон «Про державну допомогу сім'ям з дітьми» від 21.11.1992№2811-ХІІ(Редакція станом на 01.01.2022)

Керівник: Крамінська Г.В. викладач

THE SCOPE OF THE CHEMICAL INDUSTRY IN THE GLOBAL ECONOMY

Bondarenko S. I., student, Sumy State University

Chemistry is ubiquitous. The transformation of matter forms the basis of the world that surrounds us. The spectrum of the chemical industry is correspondingly huge. Their spectrum ranges from chemicals to fertilizers, plastics and medicines to cosmetics, paper and dynamite.

The properties and reactions of substances have always fascinated people. In the beginning it was shamans or alchemists who wanted to discover the secrets. Curiosity and greed often went hand in hand. The question of whether gold could be made preoccupied many early chemists.

The leading place is occupied by the organic synthesis industry, for which the raw materials are organic components. Another - the main chemistry, which processes a large number of minerals and air components for the production of fertilizers, acids, salts, soda, chlorine. Among the important features of the chemical industry should be mentioned the predominance of continuous technological processes, the final product of which can also be a raw material or component for other chemical industries. The chemical industry in "third world" countries has its own specifics. They potentially have rich resources - oil, natural gas, phosphorites, natural sulfur, various minerals. However, they do not use their opportunities. And the existing industry is almost entirely export-oriented.

In general, developing countries do not provide themselves with the necessary products of the chemical industry, with the exception of mineral fertilizers and household chemicals. These countries lack medicines, pesticides, quality dyes, and synthetic fibers. All these and other chemical products are imported from developed countries.

Currently, the chemical industry is moving to ports - importers of petrochemical raw materials. For example, along with the old industrial areas, such as the Ruhr (Germany), the Midlands (Great Britain), Donbass (Ukraine), etc., a new northern region is developing in Germany, modern petrochemical centers are growing in the northeast of Scotland and Norway. Similarly, the chemical industry is concentrated on the Pacific coast - in Japan.

Supervisor: I.S. Marekha, senior lecturer

ШТУЧНИЙ ІНТЕЛЕКТ У СФЕРІ БІЗНЕСУ

Буханцова Я.В. та Скриннік Вероніка, студентки, Мфк СумДУ

У даній тезі ми хочемо донести до вас ідею втілення штучного інтелекту в бізнес і те що ця ідея є актуальною в сучасному світі.

Штучний інтелект-це машина, яка здатна імітувати інтелект людини. Люди за допомогою штучних нейронних мереж вдосконалюють машини.

Усе частіше штучний інтелект зустрічається в нашому світі. Його вплив у сфері бізнесу може бути як позитивним, так і негативним. Зараз штучний інтелект є одним з найпопулярніших інструментів у сфері бізнесу. Використовуючи ШІ можна зробити великий прорив у бізнесі. Але перед тим, як використовувати його, кожен з підприємців має проаналізувати свій бізнес і зрозуміти, чи буде це вигідною пропозицією.

Саме за допомогою ШІ люди можуть менше працювати. Але є в цьому і негативна сторона- зменшується потреба в людській праці.

ШІ може застосовуватися в різних сферах роботи. Наприклад, за допомогою сучасних технологій можна розпізнавати обличчя людей. Таким чином можна платити в кафе, ресторанах чи в готелях та за мінімум часу заробляти більше грошей, ніж зазвичай. За допомогою такої схеми можна не тільки більше заробляти, а й набагато скоріше знаходити зниклих людей чи злочинців.

Також ШІ використовується для спілкування з відвідувачами кафе чи ресторанів, що набагато скорочує час та допомагає заощаджувати підприємцям.

Навіть за нинішньої ситуації з ковідом ШІ допомагає багатьом підприємствам. Наприклад, той самий інфрачервоний безконтактний термометр допомагає суспільству уникати зараження та досягати мінімального поширення хвороби.

Отже, ми наполягаємо саме на співпраці штучного інтелекту з людиною, а не пропонуємо повністю замінити людину на машину.

Керівники: Линець В.П., Крамінська Г.В.

ВПЛИВ ЦІНИ ГАЗУ НА ЖИТТЯ НАСЕЛЕННЯ

Басанець К.О., *студентка*; МФК СумДУ, гр. 108-е

Газ – це насамперед товар, як хліб, молоко, одяг чи автомобіль. Тому основним чинником формування ціни являється ситуація на ринку газу в Україні.

Основними принципами формування ціни на природний газ в Україні, як і на будь-які товари та послуги, є баланс попиту та пропозиції. Це означає: коли з'являється дефіцит, тобто попит на товар перевищує пропозицію товару на ринку – цей товар дорожчає, коли товар в надлишках і ринок може задовільнити попит і пропозиції на товар перевищують попит то ціна - знижується.

На ціни також впливають й обсяги запасів газу в підземних сховищах і вартість газу у період закачування. Наприклад, взимку в українських та європейських ПСГ накопичилось суттєво більше газу, ніж минулої зими. Так склалося, бо не було зрозуміло, чи продовжиться транзит газу з РФ територією України з 2020 року.

Найбільш поширена думка полягає в тому ,що ціна на газ має вплив на людину лише у побуті - приготування їжі чи опалення.

Насамперед ціна на газ в нашій державі дуже впливає на економіку. Окрім того, що наша держава вважається - аграрною, Україна має величезні металургійні, хімічні потужності - де газ є сировиною і ціна на нього має вирішальне значення. Насамперед основна частина застосовується в металургійній та хімічній промислових галузях, насправді ціна газу вкладена в не очевидних, але не менш важливих речах.

Так, в кінцеву вартість продукту, наприклад гречки, вкладена і ціна добрив(25-35% вартості), якими її обробляють. В галузі хімічної промисловості, де виробляють добрива частка газу у яких складає до 80%, ціна на газ має суттєве значення.

Керівники: Крамінська Г.В.

КОМПЛЕКСНА ОЦІНКА ФІНАНСОВОГО СТАНУ ПІДПРИЄМСТВА

Алексєєва В.Д., *студент*; СумДУ, гр. Ф-01а

В сучасних умовах пандемії своєчасна й об'єктивна оцінка фінансового стану підприємства набула неймовірно важливого значення, адже саме від стійкого фінансового стану підприємств залежить рівень нашого життя, бо фінансово нестійкі підприємства, або навіть їх банкрутство, призводять до безробіття, низького рівня життя і напруги між людьми.

Насправді, проблема оцінки фінансового стану підприємства завжди була і буде актуальною, а також займатиме значне місце в економічних дослідженнях. Тож, оцінювати його потрібно з різних сторін, за допомогою всеможливих методів та прийомів.

На фінансовий стан впливають результати його виробничої, комерційної та фінансово-господарської діяльності. Слід також зазначити, що позитивний вплив на нього мають безперервний випуск і реалізація високоякісної продукції.

Також на стан підприємства позитивно впливає підвищення показників прибутковості, які залежать від наступних: показника обсягу виробництва і реалізації товарів, послуг, та їх собівартості. А саме, чим вищі показники обсягу виробництва і реалізації і чим нижча їх собівартість, тим вище прибутковість.

Отже, слід розуміти, що оцінка фінансового стану підприємства є однією з ключових характеристик його діяльності.

Аби розуміти, чи не є підприємство збитковим, аналізують наступні показники: оцінку майнового стану, ліквідності та платоспроможності, рентабельності та фінансової стійкості.

Потрібно розуміти, що сучасний ринок постійно змінюється, і підприємства, які неефективно ведуть свою фінансову діяльність, не орієнтуються на нові підходи і принципи ведення бізнес процесів, мають незадовільний фінансовий стан, що є негативною тенденцією для більшості підприємств України.

Фінансову стійкість потрібно не тільки відновлювати, а й покращувати її перспективу.

Керівник: Касьяненко Т. В., *доцент*

КРИПТОВАЛЮТИ

Алексеева В.Д., *студент*; СумДУ, гр. Ф-01а

Криптовалюта вже стала повноправною частиною нового фінансового світу, залучаючи своїми перспективами не лише численних приватних інвесторів, а й великий бізнес. З кожним роком криптовалюта стає дедалі прозорішою та зрозумілішою. Але волатильність та специфічні ризики, пов'язані з цифровими валютами, нікуди не поділися, і для того, щоб заробляти на цьому ринку, треба вивчити всі його особливості.

Отже, криптовалюта – альтернативна валюта, що використовується в мережевому просторі. По суті це програмний код. Всі криптовалюти засновані на складних обчисленнях деякої функції, яку легко перевірити зворотними математичними діями, наприклад, обчислення великих простих чисел, складних хеш за певними умовами. При цьому вони не забезпечені золотом.

Здійснювати майнинг криптовалют може будь-хто. Тоді як у світі фіатних (тобто, звичайних) валют все по-іншому. Емісію грошей здійснюють Центральні банки, отже кількість грошей в обігу є регульованою. А криптовалюти децентралізовані, тобто немає єдиного центра, який би їх випускав та контролював.

Криптовалюти зберігають на цифровому гаманці, який створюється у хмарі або на комп'ютері користувача. Також існують апаратні гаманці, наприклад Ledger і Trezor.

Ethereum, або ефір, - це головна платформа для розгортання децентралізованих додатків та криптобірж, а ще найголовніший альткоїн криптовалютного ринку. Ефір став праатьком добрих 90% криптовалютних проєктів. Багато торгових пар на криптовалютних біржах прив'язані до активів з урахуванням блокчейна Ethereum.

Сьогодні у світі налічується понад 1,7 тис. віртуальних валют. При цьому 600 з них є активними, а ринкова вартість 30 валют більш \$ 1 млрд. Найбільш відомими криптовалютами є Bitcoin, Litecoin, Namecoin, PPCoin, з яких Bitcoin є найбільш використовуваним в світі.

За його допомогою криптовалют можна купувати товари в Інтернеті, а також оплачувати різні послуги. Кількість обмінників, де

можна конвертувати електронні монети в "звичайні" гроші, а також торгових точок, які приймають "криптовалюти", неухильно зростає.

За прогнозами експертів у 2023 році очікується неймовірний стрибок всього ринку. Аналітична компанія TechnologyStrategiesInternational прогнозує, що протягом найближчих п'яти років віртуальні валюти займуть всі глобальні ринки. Комісія США з торгівлі товарними ф'ючерсами офіційно оголосила Bitcoin біржовим товаром, а іспанська компанія Bitchain спільно зі стартапом ChipChar працюють над створенням великої мережі банкоматів з купівлі і продажу криптовалюти.

Перевагою використання криптовалют є анонімність володіння та користування, висока захищеність та швидкість проведення транзакцій.

При цьому недоліки все ті ж — надвисока волатильність та спекуляції. Криптовалюти можна використовувати для покупки товарів анонімно. Можна легко та дешево здійснювати міжнародні платежі, адже біткоїн не прив'язаний до жодної країни чи регулятора. Також криптовалюти використовують для тінбових схем: покупки нелегальних товарів або відмивання грошей та інших речей. Спочатку відбувається покупка коштів, потім через біржі та спеціальні послуги "міксери" криптовалюти обмінюють на інші, тим самим вони проходять через сотні різних адрес, що робить майже неможливим встановлення первісного їх власника. Люди можуть легко перекладати один одному криптовалюти, використовуючи мобільні програми або комп'ютери.

Разом з тим, попри наведені переваги та недоліки, відношення до криптовалют у світовому співтоваристві неоднозначне. Так, зокрема у країнах третього світу, приклад Венесуелі, криптовалюту забороняють, а майнерів переслідують. Тоді як Японія визнала біткойн легальним платіжним засобом на рівні із єною. В інших країнах він визнаний фінансовим або віртуальним активом, який часто не оподатковується. У США біткойн розглядається як фінансовий актив, як засіб для інвестування.

У підсумку можна сказати, що криптовалюта це новий, цікавий, а також корисний досвід для користувачів Інтернет, який супроводжує розвиток технологій і світові тенденції.

Керівник: Кривич Я. М., *доцент*

ДНІ ВІДЬОМ ТА НЕНОМАЛЬНІ ПРИБУТКИ НА РИНКУ АКЦІЙ США

Жужа Л.М., студент; СумДУ, гр. МЕ.м-1 Іан

На фондових ринках бувають дні, коли відбувається сплеск обсягів торгів ф'ючерсними чи опціонними контрактами перед закінченням терміну дії. У зв'язку з цим на ринках відбуваються великі зміни цін перед закриттям трейдерами своїх торгових угод. Більше того, такі дні не рідко використовують гравці з великими позиціями у своїх цілях, щоб штовхнути ціни в потрібному напрямку та вплинути на вартість своїх контрактів, а як наслідок – прибутки після закриття угод. Як правило, такими гравцями виступають інституційні інвестори, маючи певну кількість інформації.

Найцікавіші представники таких днів - так звані 4 відьменські дні коли на фондовому ринку США одночасно закінчуються терміни дії різних типів деривативів (деривативи на окремі акції, ф'ючерси на фондові індекси, опціони на фондові індекси та опціони на окремі акції). Це відбувається у третю п'ятницю останнього місяця кожного кварталу (березень, червень, вересень та грудень).

Виходячи з проведеного аналізу та обчислень - у такі дні індекс Доу-Джонса знижується в 55% випадків а торгові стратегії, що використовують такі аномалії, приносять аномальний прибуток. Так само це стосується індексів SP500 і NASDAQ, які знижуються на 57% і 67% відповідно. Таким чином, дійсно, в такі дні присутнє "чаклунство", пов'язане з аномальними змінами цін, яке може принести надприбутки.

Для виявлення аномалій були використані щотижневі та денні дані, були розглянуті цінові ефекти, а також з використанням різних параметричних (критерій Стюдента та ANOVA) та непараметричних (Манна-Уїтні) тестів, а також методу аналізу подій та регресій з фіктивними моделями + досліджується з застосування підходу торгового моделювання. Надприбутки дійсно можна отримати, особливо при роботі з індексом NASDAQ, які відпрацьовує цю аномалію частіше, ніж інші індекси фондових ринків США.

Такі свідчення використання можливостей отримання прибутку несумісні з Гіпотезою Ефективного Ринку (ЕМН).

Керівник: Пластун О.Л., професор

ЦИФРОВА ТРАНСФОРМАЦІЯ ЕКОНОМІКИ ТА БІЗНЕСУ

Швидка В. А., *студентка*; ННІ БТ «БіЕМ», гр. ЕК-01а

На сьогоднішній день однією з особливих стадій економічного розвитку будь-якої країни є саме цифрова економіка. Розповсюджене впровадження мережових бізнес-моделей, масове використання цифрової інформації та відкриття нових можливостей для ведення бізнесу є основними характеристиками цифровізації економіки. Метою дослідження є визначення основних факторів розвитку та трансформації цифрової економіки, а також оцінка впливу технологічної цифровізації на функціонування бізнес-механізмів.

До основних факторів, що зумовили виникнення та бурхливий розвиток цифрових технологій, можемо віднести глобалізацію процесів у економіці, перспективність та надзвичайну зручність для макроекономічного моделювання, бізнес-процесів, маркетингових цілей та ефективного державного і корпоративного управління. Разом із цим, до найважливіших чинників, котрий забезпечує інноваційність економічного розвитку, відноситься ринкова конкуренція за споживача, адже підприємства змушені розробляти способи здешевлення продукції або послуг та підвищення загальної продуктивності. Саме опрацювання неймовірно великого масиву інформації та можливість її накопичення є однією із найбільших перспектив, яку відкриває цифрова епоха. Адже за допомогою загальної аналітики великих даних значно підвищується ефективність прийняття управлінських рішень, що є вкрай важливим для державного управління та ведення бізнесу в цілому.

Отже, проаналізувавши та дослідивши головні фактори розвитку та трансформації цифрової економіки, можемо зробити висновок, що зростання конкурентоспроможності бізнесу, а заодно і національних економік, та підвищення їх ефективності зумовило бурхливий розвиток та розповсюдження цифрових технологій.

Керівник: Яценко В. В.

1. А. В. Сірко. Реалії цифрової економіки: нові можливості та виклики для суспільства і держави. 2020. URL: <https://doi.org/10.32702/2307-2105-2020.11.15> (дата звернення: 17.01.2022).

РОЗВИТОК МЕДИЧНОГО СТРАХУВАННЯ В УКРАЇНІ

Дідоренко Д.С., студентка, СумДУ, гр. ЕН-02/2ф

На сьогодні незадовільний рівень та низька якість медичного обслуговування обумовлені передусім недостатністю фінансування цієї сфери. Через скрутний економічний стан в Україні держава не в змозі повністю задовольнити потреби у фінансуванні галузі. Хоча юридично медицина безкоштовна, фактично українці змушені самі собі купувати медикаменти, вносити «добровільні» благодійні внески до медичної каси тощо. Населення вже звикло до думки, що найближчим часом необхідно буде перейти до нової системи охорони здоров'я. На думку фахівців, найкращою альтернативою нинішній системі є страхова медицина.

Сучасні українські науковці пропонують різні системи організації медичного страхування, рівні медичного забезпечення. Більшість з них вважають, що в Україні необхідно будувати трьохрівневу систему (національна, регіональна і муніципальна) медичного страхування, створити єдиний державний медичний страховий фонд, до якого надходитимуть всі фінансові ресурси та будуть перерозподілятися за регіонами. Проте, враховуючи економічну та політичну кризу в державі, актуальності набувають питання його фінансування. Зауважуючи на зuboжіння більшості верств населення, сподіватися на те, що воно стане ключовим джерелом фінансування, марно.

Виходячи з наданої інформації, можемо зробити висновок, що добровільне медичне страхування в Україні охоплює невелику частку населення і розвивається досить повільно.

Стримуючим фактором розвитку медичного страхування є недосконалість вітчизняного законодавства, в якому не прописані принципи функціонування, не визначено захисний механізм його суб'єктів. Тому одним з першочергових завдань на сьогодні є врегулювання законодавства з урахуванням успішного досвіду зарубіжних країн.

На наше переконання, Україні найбільш підходить німецька система страхування, яка функціонує через багатоканальне фінансове забезпечення. Безумовно, копіювання заходів, проведених у Німеччині, не дасть очікуваних результатів. При створенні медичної

системи в нашій країні необхідно враховувати фінансові можливості її населення, ментальні особливості.

На певному етапі становлення української медичної страхової системи необхідно залучити до неї працююче населення. Експерти вважають, що таке страхування працюючого населення не потребує значних фінансових витрат з боку держави. Витрати на страхування понесуть підприємства. Від держави необхідно лише створення умов для функціонування медичного страхування, щоб воно охопило все працююче населення, а також визначення переліку базових медичних послуг та визначення відсотка відрахувань для роботодавців.

Необхідним вважається також проведення ряду заходів організаційного характеру, у тому числі, прийняття нормативно-правових актів, які б забезпечили вирішення таких важливих проблем:

- відсутність бази для створення УМСС;
- відсутність контролю за діяльністю недержавних страхових компаній;
- низький рівень обізнаності та довіри до УМСС населення;
- низький рівень мотивації підприємств у фінансуванні УМСС;

Пропозиції що до вирішення цих потреб:

- запозичення досвіду створення УМСС у розвинутих країнах світу з урахування фінансових можливостей та менталітету населення;
- створення єдиного державного медичного страхового фонду;
- проведення інформаційної кампанії з роз'яснення важливості створення УМСС та основних засад функціонування УМСС;
- створення системи стимулювання, яка включатиме у себе як податкові, так і неподаткові стимули.

Таким чином, потрібна перебудова економіки охорони здоров'я і вона повинна починатися з укріплення фінансової основи галузі, із зміни загальної схеми фінансування, що передбачає обов'язковий перехід від бюджетної системи фінансування до змішаної бюджетно-страхової системи, що фінансується при активній участі підприємств, установ, організацій різних форм власності з елементами добровільного медичного страхування населення.

Медичне страхування повинно бути обов'язковим, воно призведе до зростання сильної та здорової нації, а як наслідок-сильної та ефективної економіки.

Керівник: Кравченко О. В., *к. е. н.*, доцент

НОВОВВЕДЕННЯ У 2022 РОЦІ В ОПОДАТКУВАННІ ФІЗИЧНИХ ОСІБ-ПІДПРИЄМЦІВ

Гончаренко Р. А., студент; СумДУ, гр. БС-11

На початку кожного нового календарного року в системі оподаткування України відбуваються зміни. У сфері оподаткування фізичних осіб-підприємців (скорочено ФОП) також спостерігаються певні зміни. З 1 січня 2022 року найменший розмір єдиного соціального внеску на місяць складе 1430 грн, у попередньому році було 1400 грн. Є зміни і в розмірах єдиного податку. Стосовно ФОП 1-ої групи – розмір єдиного податку на місяць у 2022 році складатиме 248,1 грн. Для ФОП 2-ої групи – 1 300 грн (20% від 6 500 грн), для 3-ої групи – 5% від їх загального заробітку без врахування ПДВ або 3% від суми загального заробітку разом з ПДВ. Доходи ФОПів, тобто їх заробітна плата та все, що до неї прирівнюється, отже, доходи ФОПів, що функціонують на корпоративній системі, підлягатимуть, як і раніше, оподаткуванню за ставкою 18% ПДФО та 1,5% військового збору чистої частки доходу від господарської діяльності [1].

Але для ФОПів разом із змінами з'явилися й нововведення. Мова піде про РРО. Реєстратор розрахункових операцій (скорочено РРО) – це така назва в законодавстві України, що означає фіскальний касовий апарат, що виступає, як засіб національного контролю за оборотом безгрошових та готівкових коштів, за обліком товарів, контролює реєстрацією наданих послуг, обліковує розрахункові операції. Встановлення та використання послуг реєстраторів регламентується Законом України [2]. Механізмом застосування РРО є програмно-технічний комплекс, в якому реалізовані фіскальні функції та який спеціалізується на реєстрації розрахункових актів під час продажу продукції та надання послуг, здійснює контроль актів з купівлі-продажу зарубіжної валюти та/або реєстрації кількості проданої продукції або наданих послуг. РРО застосовуються податківцями з метою підвищення достовірності обліку готівкового обігу тепер і для фізичних осіб-підприємців 2-4 груп єдиного податку. Отже, з 1 січня 2022 року ФОПи 2-4 груп мають зобов'язання обліковувати готівку, зокрема вести розрахунки через застосування реєстраторів розрахункових операцій. Таке нововведення також зачіпляє власників готелів, ресторанів, інтернет-магазинів, продавців товарів, які безпосередньо контактують зі споживачами. Зазначимо,

що для ФОПів 2–4 груп РРО не застосовуються лише у випадках: оплати з одного поточного рахунку на інший (ІВАН, онлайн-розрахунки); імпорту готівки через касу банку для наступного перерахування її на рахунок; оплати через платіжний термінал, що належить банку. Без РРО можуть працювати ФОПи 1-ої групи та фізичні особи, які виконують самостійну професійну (спеціалізовану) діяльність. Але вони, як і раніше, мають користуватися розрахунковими книжками та книгами обліку розрахункових актів. Звертаємо увагу, що всупереч, що безготівкові розрахунки не повинні здійснюватися через РРО, розрахунок додатком банківської картки до POS-терміналу податківці безготівковим розрахунком не вважають.

Наступне нововведення. Верховна Рада заборонила розведення свійської птиці для ФОПів, що відносяться до 4-ої групи єдиного податку. Також, ще й збільшила ставку єдиного податку до 50% від нормативної валютної оцінки аграрних угідь, на яких знаходяться споруди для птахівництва. Але існує й певний перехідний пільговий період. До 1 січня 2027 року особи, що спеціалізуються на розведенні та вирощуванні свійської птиці, крім курей, позбавляються сплати податку на прибуток, а звільнена грошова маса мусить бути використана на модернізацію технологій виробництва та примноження його обсягів [3]. Тому, можливо, на прилавках магазинів побачимо збільшення чисельності м'яса індичок, качок, гусей та страусів.

Також, українська влада планує електронну фіскалізацію послуг таксі та зобов'яже встановлювати касові апарати (РРО) безпосередньо у автомобілях. Але про це нововведення будемо детально говорити після його практичного застосування.

Науковий керівник: **Зайцев О. В.**, к. е. н, доцент

1. Державна податкова служба України. URI: <https://tax.gov.ua/media-tsentr/novini/551478.html>.
2. Закон України від 01.01.2019 № 265/95-ВР «Про застосування реєстраторів розрахункових операцій у сфері торгівлі, громадського харчування та послуг». URI: <https://zakon.rada.gov.ua/laws/show/265/95%D0%B2%D1%80/ed20190101#n19>.
3. Зайцев, О. В. Податковий менеджмент : підручник / О.В. Зайцев. – Суми: СумДУ, 2017. – 412 с.

РИНОК ЦІННИХ ПАПЕРІВ ЯК СКЛАДОВА ФІНАНСОВОГО РИНКУ

Федан А. О., *студент*; СумДУ, гр. БС-11

Зміна економічної системи за складових політичних, соціальних та економічних умов загалом дуже не легке завдання для кожного державного утворення різних країн. Одним із ефективних способів якісного приросту економічного потенціалу держави та посилення її впливу на міжнародній економічній арені є ефективне функціонування фінансового ринку, базовою складовою якого є ринок цінних паперів.

Ринок цінних паперів – це особлива сфера відносин, які пов'язані з випуском, обігом та погашенням цінних паперів. Цінні папери зазвичай виступають як засіб для залучення капіталу та засвідчують відносини між особами з приводу грошового або майнового права. В Україні ринок цінних паперів функціонує ще зі здобуття нею незалежності, але через різні як внутрішні, так і зовнішні фактори, не зазнав якісної трансформації щодо створення його як потужного та ефективно функціонуючого сегменту ринкової економіки.

Наразі, сучасний стан розвитку українського ринку цінних паперів слідує історичним тенденціям розвитку та напряму залежить від світових трендів та особливостей функціонування міжнародних фондових ринків. Тому зміни, що відбуваються на світових ринках цінних паперів, потребують постійного державного регулювання.

Оцінити ступінь розвитку ринку цінних паперів неможливо без якісного та кількісного аналізу структури ринку та видів цінних паперів, які обігають на ньому. Аналіз основних показників діяльності фондового ринку засвідчив, що наразі ринок в Україні має високий ступінь фрагментації, обмежену ліквідність, дефіцит внутрішніх фінансових ресурсів та інвестицій, що підтверджується тенденціями до зниження випуску цінних паперів. Так, загальний обсяг випусків емісійних цінних паперів, зареєстрованих НКЦПФР у 2020 р., становив 113,4 млрд грн., що на 79 млн грн. менше порівняно з відповідним періодом 2019 р.

Однак, попри зазначені недоліки, ринок цінних паперів має всі ресурси для подальшого розвитку.

Керівник: Дехтяр Н. А., *доцент*

НОВЕ В ОПОДАТКУВАННІ ФІЗИЧНИХ ОСІБ У 2022 РОЦІ

Пороскун К. С., студентка; СумДУ, гр. БС-11

Щороку в податковій системі України відбуваються певні зміни, які стосуються правил оподаткування та контролю [1]. Ці зміни поширюються також і на фізичних осіб. Деякі вже набули чинності, але основні зміни чекають на громадян впродовж 2022 року.

Щодо фізичних осіб, які продають житлову нерухомість. Людина, яка отримує прибуток від продажу третього або ж наступних об'єктів житлової нерухомості, з 1 січня 2022 року має сплатити 18%, а не 5%. А от другий продаж житла оподатковується за ставкою 5%, як і раніше. Щодо першого продажу, то він повністю звільнений від оподаткування.

У 2022-му році продовжується дія *одноразового добровільного декларування*, або ж більш відома як «податкова амністія». Для охочих скористатися правом спеціального декларування до 01.09.2022 року, є можливість використати знижену ставку збору при декларуванні іноземних доходів/активів у термін до 01.03.2022 року. Знижена ставка становитиме 7%, замість звичайної ставки 9%.

Також фізичні особи, які приватизували *земельну ділянку сільськогосподарського призначення* та мають її у власності платника податку більше ніж 3 роки, то їх дохід від продажу один раз протягом звітного податкового року є звільненим від оподаткування.

Щодо податку на продаж городини. З 2022 року буде оподатковуватися продаж власної сільськогосподарської продукції. Продукція, що збирається, вирощується та продається власником чи орендарем земельної ділянки. Їм необхідно буде сплачувати податок на доходи фізичних осіб, який становить 18%, якщо ж дохід отриманий від продажу продуктів перевищить 12 мінімальних заробітних плат. За 2021 рік, яка дорівнювала 72 тис. грн., а за 2022 рік – 78 тис. грн.

Нові *податки для власників земельних ділянок сільськогосподарського призначення*. Це нововведення стосується мінімального податкового зобов'язання (МПЗ). МПЗ – це сума податку, яка повинна бути мінімально сплаченою за користування земельною ділянкою сільськогосподарського призначення. Люди, які

працюють на цій землі або ж орендарі, повинні будуть сплачувати податки та оформити офіційну аренду. Це допоможе позитивно вплинути на тіньову економіку держави.

Податок на Google. З 1 січня 2022 року почне діяти закон, який передбачає підвищення вартості Інтернет-послуг на 20%. Також необхідна реєстрація нерезидента платника ПДВ, якщо ж він надає електронні послуги на території держави на користь фізичних осіб, які не сплачують ПДВ, коли сума цих операцій перевищує 1 млн. грн. за рік.

З 2022 року очікується *введення техогляду* для власників легкового транспорту, вантажівок та автомобільних причепів. Періодичність проходження техогляду залежатиме від віку та транспортного засобу автомобіля. Обов'язково необхідно буде проходити технічний контроль у разі перереєстрації, після ДТП та у разі у виявленні недоліків, які загрожують безпеці руху під час придорожньої перевірки. Техогляд повинні проводити приватні СТО, які мають сертифікат та певне обладнання. Процедура проведення має бути зафіксована на відео та фото. Не зможуть пройти техогляд нерозмитнені транспортні засоби на іноземній реєстрації, також биті авто. За непроходження техогляду передбачені штрафи: за перше порушення сума становить 17 тис. грн., а вже за повторне – позбавлення водійського посвідчення.

Все ж можемо побачити, що правила оподаткування та контролю у 2022 році зазнають помітних змін. Тож, згодом зможемо перекоонатися та проаналізувати їх вплив на економіку України, настрої платників податків та організацій [2].

Науковий керівник: **Зайцев О. В.**, к. е. н, доцент

1. Харченко В. Не сприяння податкової системи розвитку українського суспільства / В. Харченко; наук. кер. О. В. Зайцев // Економічні проблеми сталого розвитку: матеріали Всеукраїнської науково-технічної конференції студентів, аспірантів і молодих учених присвяченої 80-річчю від дня народження професора Олега Балацького, м. Суми, 21–25 квітня 2017 р. / За заг. ред. : Т.А. Васильєвої, Г.О. Швіндіної. – Суми: Сумський державний університет, 2017. – С. 142-143.
2. Зайцев, О. В. Податковий менеджмент : підручник / О.В. Зайцев. – Суми: СумДУ, 2017. – 412 с.

ІНФЛЯЦІЯ ТА ПІСТАН В УКРАЇНІ НА ПОЧАТОК 2022

Федан А. О., студентка; СумДУ, гр. БС-11

Інфляція – невід’ємний атрибут сучасної економіки. Інфляція постає однією з найбільш суворих проблем сучасності та розвитку економіки не тільки в Україні, але й в багатьох інших країнах та негативно впливає на всі сторони життя суспільства. При високому рівні інфляції руйнується грошова система, починається «втеча» національного капіталу за кордон, послаблюється національна валюта та підривається можливість фінансування державного бюджету.

Через те, що інфляція в негативному плані кардинально впливає на життя та добробут населення, вона посідає одну із провідних ролей серед найбільш гострих і актуальних проблем економічного розвитку України. Інфляція є основним дестабілізуючим чинником ринкової економіки. В багатьох моментах вона наносила велику шкоду економіці країни, тобто була руйнівною [1], а в інших випадках помірною [2]. За даними Державної служби статистики, споживча інфляція в Україні у 2021 році склала 10% [3]. Це є максимальним рівнем за останні чотири роки та вдвічі вищий показник, ніж у 2020 році. Як повідомляв 11 січня 2022 р. НБУ, пік інфляції був пройдений у вересні 2021 р., а вже з жовтня вона поступово сповільнилась. У НБУ наголошують, що зростання інфляції у 2021 р. було загальносвітовою тенденцією, – через подорожчання енергоносіїв. А з грудня 2021 р. сповільненню інфляції заважало посилення напруги на кордонах з боку Росії, яке негативно вплинуло на очікування бізнесу та інвесторів. Як наслідок, зросли ціни на продукти та послуги постійного використання. Ціни на сирі продукти харчування за рік зросли на 11,8%. НБУ зауважив, що це через несприятливу ситуацію у тваринництві та збільшення виробничих витрат. Вартість послуг за підсумками 2021 року зросли на 10,4%. Загалом це трапилося через посилення виробничих витрат і пошкваллення попиту. На непродовольчі товари, техніку та предмети особистого вжитку, ціни зросли на 0,5% за рік. Основною причиною щодо збільшення цін НБУ виділив стійкий попит, зростання собівартості та порушення ланцюгів постачання. Адміністративно регульовані ціни у 2021 році зросли на 13,6%, зокрема на транспортні послуги. Зростання вартості палива за підсумками року становило 26,5%, але вже в грудні воно стрімко сповільнилось через здешевлення нафти на світових ринках [4].

Більш детально про зростання цін у 2021 році: соняшникова олія – 46 %; батон та макаронні вироби – 20%; яйця – 23%; молоко – 11,5%; цукор – 32%; гречана крупа – 28%; свинина – 7%; яловичина – 26%; куряче філе – 28%; Рекорди росту цін б'ють: цибуля – 136%; капуста – 144%; морква – 66%; буряк – 147%. Але, впродовж 2021 р. ціни впали на картоплю на 14% та на яблука на 32%. Загалом понад 20 базових продуктів харчування за 2021 рік здорожчали на 18 відсотків [5].

Через негативні наслідки інфляція постійно постає в центрі уваги не тільки держави, а, особливо громадськості та підприємств, адже вони страдають найбільше. Основними з соціально-економічних наслідків є: спад виробництва, зменшення інвестицій, збільшення безробіття тощо. Інфляція впливає на кредитну і грошову систему, валютну систему, державні фінанси та платіжний баланс країни. Одними з соціальних наслідків інфляції стає зменшення реальних доходів населення, впливає на заощадження, які поступово знецінюються. Інфляція значним чином впливає на зовнішні зв'язки. Знецінення національної валюти, призводить до значного зниження купівельної спроможності грошей на ринку. В наш час це дуже важливо, стабільність національної валюти – для підтримання розвитку країни та співпраці з більш розвиненими країнами.

Отже, проаналізувавши поточний стан інфляції можемо зауважити, що інфляція в Україні є ще мало передбачуваною та може в будь-який час неочікувано змінюватися. Наслідки, які вона понесе за собою, можуть бути вельми негативними, що можуть призвести як до спаду економіки країни, так і слабкості її на світовому ринку.

Науковий керівник: **Зайцев О. В.**, к. е. н, доцент

1. Зайцев, О.В. Інститут банкрутства, його функції та роль на сучасному етапі економічного розвитку держави / О.В. Зайцев, Д.В. Нікітін // Причорноморські економічні студії. – 2017. – Вип. 16. – С. 142-145.
2. Zaitsev O. V. Monetary Inflation and its Connection with Rising Prices / O. V. Zaitsev // Journal of Advanced Research in Law and Economics. – 2016. – Vol. 7. – № 3. – С. 698–707
3. Державна служба статистики України. URL: <http://www.ukrstat.gov.ua/>
4. Національний банк України. URL: <https://bank.gov.ua/>
5. ТСН. URL: <https://www.youtube.com/watch?v=CV5tE0vjkl0>

ЕЛЕКТРОННІ БІРЖІ: ЗНАЙОМСТВО З ПЛАТФОРМАМИ

Резнік О. В. , студентка; СумДУ, гр. Ф-11/оп

Електронна біржа – це електронна платформа, де можна здійснювати угоди купівлі/продажу з цінними паперами та іншими активами (ф'ючерсами, опціонами, валютою тощо) через інтернет. Усі операції здійснюються дистанційно, без необхідності перебування у будівлі біржі [1]. Останнім часом серед електронних бірж все більше набирають популярність криптовалютні біржі, і про них мова далі.

Криптовалюта – віртуальні гроші, платежі якими проходять у децентралізованій, ніким не контрольованій системі. Криптовалюта – це результат комп'ютерних обчислень, це електронні реєстри, що зберігають інформацію про те, скільки у користувача криптовалюти і куди він її переводить. Зберігається криптовалюта в спеціальних електронних гаманцях [2].

Binance – це криптовалютна біржа, яка зараз вважається найбільшою та найпопулярнішою в світі. Причина – саме Binance пропонує найбільшу кількість криптовалютних пар для торгів. 14 квітня 2020 року Binance побила рекорд з добового об'єму торгів у розмірі 108 млрд гривень та 30-денний об'єм у майже 4 трильйони гривень. Дані показники є найвищими у світі. Попри те, що платформа працює трохи більше трьох років, вона зарекомендувала себе як одна з найінноваційніших та відкритих користувацьких бірж. Чому так: сторінка сайту доступна на 23-х мовах, включаючи українську; має декілька трейдерських режимів; біржа відображає ринкову вартість криптовалют у гривні, доларі та 45-ти інших валютах; доступні депозити та вивід на карти VISA/Mastercard [3].

Coinbase – друга за величиною криптовалютна біржа у світі (за даними на вересень 2021 року) надає своїм клієнтам два варіанти послуг – купівлю та торгівлю віртуальними активами. Крім того, користувачі можуть завести криптовалютний гаманець. За даними на вересень, на платформі налічувалося близько 68 млн. користувачів з більш ніж 100 держав світу. До них не включені Росія, Білорусь та Україна. Одна з особливостей Coinbase полягає в тому, що вона найбільш консервативна і прихильна нормам біржа. Біржа Coinbase працює лише згідно з правилами регуляторів. Вона вже отримала

ліцензію на діяльність у багатьох штатах США [4].

Huobi Global є однією з найвідоміших та найбільших бірж криптовалют у світі. Майданчик виділяється за рахунок багатого набору функцій, широкого переліку підтримуваних криптовалют та високої ліквідності. Доступ до Huobi можна отримати з пристроїв під керуванням Windows, Linux, MacOS, IOS та Android [5].

FTX – це біржа криптовалют, зареєстрована в Антигуа і Барбуді, яка працює з лютого 2019 року. Це так звана біржа деривативів, що означає, що вони зосереджені на торгівлі деривативами. Похідний інструмент – це інструмент, ціна якого визначається на основі вартості іншого активу (зазвичай акцій, облігацій, товарів тощо). У світі криптовалюти деривативи відповідно виводять свою вартість з цін конкретних криптовалют. Тут можна займатися торгівлею деривативами, пов'язаними з приблизно 20 різними криптовалютами, яких досить багато, оскільки багато інших бірж деривативів пропонують торгівлю лише BTC або BTC та ETH [6].

Kraken – одна із найпопулярніших бірж криптовалют. Вона знаходиться на першому місці за обсягом торгів у парі BTC/EUR. Біржа Kraken належить компанії Payward Inc. Біржа не контролюється жодним органом нагляду, але це стандартна ситуація для світу криптовалют (принаймні, на сьогодні). Kraken встигла завоювати довіру користувачів. Більшість активів Kraken зберігає на «холодних» гаманцях, природно, крім тих, які безпосередньо використовуються для забезпечення торгів [7].

Науковий керівник: **Зайцев О. В.**, к. е. н, доцент

1. Електронна біржа. URL: <http://www.ukr.vipreshebnik.ru/birzhovadiyalnist/2615-elektronna-birzha.html>
2. Що таке криптовалюта. URL: <https://secretmag.ru/enciklopediya/chto-takoe-kriptovalyuta-obyasnyаем-prostymi-slovami.htm>
3. BinanceUkraine. Інтернет-компанія. URI: <https://www.facebook.com/BinanceUkraine/>
4. Что такое Coinbase: обзор биржи. URL: <https://currency.com/amp/ru/coinbase-vs-currency>
5. Huobi Global. URL: <https://ttrcoin.com/markets/huobi-global/>
6. FTX Review. URL: <https://www.cryptowisser.com/exchange/ftx/?lang=ru>
7. Kraken. URL: <https://ttrcoin.com/markets/kraken/>

ПРО КУРС ГРИВНІ НА ПОЧАТОК 2022 РОКУ

Шкиря В. Ю., студентка; СумДУ, гр. БС-11

Яким буде курс гривні у 2022-му році – одне із актуальних питань з огляду на рік, що минув. Саме 2021-й показав, що за несприятливих умов гривня може не тільки зберігати позиції, а й міцніти, нехтуючи сезонними чинниками. У бюджеті на 2021 рік курс гривні було закладено на рівні 29,1 грн/дол., і ще на початок року такі значення видавалися реалістичними. Проте, впродовж року гривня з рівня 28,3 постійно укріплюлася і у листопаді досягла позначки у 26,1 грн/дол. Цьому сприяли такі фактори: високі експортні ціни для українських виробників та постачальників та «подарунок» від міжнародного валютного фонду, який склав 2,7 мільярдів доларів в рамках допомоги державам у подоланні наслідків пандемії COVID-19 [1].

Що впливатиме на гривню у 2022 році? Враховуючи те, що гривня у попередньому році нехтувала будь-якими прогнозами й постійно зміцнювалася, то неможливо точно спрогнозувати її зміни. Одним із чинників впливу будуть ціни на світових ринках. Навесні 2022 року Україна почне закуповувати газ на наступний опалювальний сезон. Аграріям потрібно буде поповнювати запаси паливо-мастильних матеріалів. Це може негативно позначитися на курсі гривні. Відтік долара може спровокувати короткострокове ослаблення гривні [2]. Ще один ризик – згорання програми монетарного стимулювання Федеральної резервної системи та Європейського центрального банку. Якщо програми згорнуть надто швидко, то почнеться падіння цін на більшість ризикованих активів на глобальних ринках. Ця тенденція може зміцнити долар. А сильний долар «викличе» слабкість гривні. Висока інфляція у світі також є ще одним чинником для ослаблення гривні. Адже це може призвести до підняття облікових ставок, що лише пришвидшить зміцнення долара. Також на курс гривні впливатимуть сезонні фактори. Проте, на нашу думку, найголовнішим ризиком знецінення є можливість збройного широкомасштабного вторгнення Росії на територію України. Якщо напруженість буде зростати, то курс гривні продовжить падати. Якщо напруженість буде знято найближчим часом – слід очікувати ефекту, що гривня повернеться до зміцнення вже у січні-лютому [3].

Яким очікується курс долара в 2022 році? За два тижні від початку 2022 р. національна валюта знецінилася на 1,14 грн до долара. Курс перетнув позначку у 28 грн за долар і досяг курсу 28,5. Гривня втратила вартість і до євро – на кінець січня понад 32 гривні.

У консенсус-прогнозі зазначили мінімальний та максимальний курс гривні до долара на 2022 рік. Мінімальний середньорічний курс становитиме 26,30 гривні, а курс на кінець року, за їх прогнозом, становитиме 26,50 гривні. А от за максимальним середньорічним курсом прогнозують 33,00 гривні, а курс на кінець року – 35,00 гривень. Міжнародний валютний фонд прогнозує, що середньорічний курс долара у 2022 році зупиниться на позначці у 27,10 гривні. Але у консенсус-прогнозі від Міністерства фінансів зазначили, що середньорічний курс долара США може досягти 29,75 гривні, а наприкінці року – зросте до 31,00 гривні. У бюджеті на 2022 рік заклали середньорічний курс долара на рівні 28,60 гривні, в кінці наступного року очікують, що долар буде коштувати 28,70 гривні [4]. Прогнози курсу не завжди збуваються, однак вони є важливим джерелом інформації. Такі передбачення окреслюють уявлення учасників ринку про те, яким цей ринок може бути в майбутньому.

Отже, на послаблення курсу гривні впливає: висока інфляція, можливе широке вторгнення Росії, ціни на світових ринках, згортання програми монетарного стимулювання. Підтримку курсу забезпечує приплив валюти. Зокрема, це може бути купівля нерезидентами облігацій внутрішньої державної позики та приплив іноземного інвестиційного капіталу. Також, зміцнення гривні можуть забезпечити активна діяльність НБУ і найбільших виробників, значний приплив іноземного (спекулятивного) капіталу через різницю дохідності. НБУ може підтримувати гривню продажем доларів. Валютні резерви в Україні – вище 30 млрд доларів. Весь минулий рік ціни на зовнішніх ринках були сприятливими для українського експорту, виробники зерна, руди і металів забезпечували сталий приплив валюти.

Науковий керівник: **Зайцев О. В.**, к. е. н., доцент

1. Електронне джерело «Слово і діло» URI: <http://surl.li/betpj>
2. Електронне джерело «Українська правда» URI: <http://surl.li/betlp>
3. Електронне джерело «BBSnews» URI: <http://surl.li/bexhu>
4. Міністерство фінансів України URI: <http://surl.li/betmc>

THE PROBLEM OF TIME MANAGEMENT: ADVANTAGES AND DISADVANTAGES.

Petriyako K. V., *student*; SumDU, gr. PY-11

Time management is the management of time, the organization of the work of a particular person, as well as improving the efficiency of the work of any organization. The purpose of this paper is to define the term «time-management», analyze what it is used for; highlight the pros and cons of time management and present a practical method of using it.

There are a number of professions and specializations that require proper planning to organize their work. For instance: entrepreneurs – business depends only on a leader and his/her activities, so you need to be able to set up your day as efficiently as possible, working with dynamic plans; freelancers – their work lacks a clear schedule, the efficiency of their work is not checked by anyone, that is why it is difficult for most pull yourself together and get down to business on time and only a self-determined schedule helps to combat this problem; managers – a leader who must control his/her subordinates can't work effectively without personal control and their work may become less productive.

Time management helps you become more productive, save time, keep up with everything, be as efficient as possible and achieve all your goals in the shortest possible time, organize your workspace, overcome your laziness, and motivate yourself. Using time management, we learn to keep a diary, correctly compose our to do lists and much more, be aimed at improving ourselves, our work and life in general.

Among the advantages of time management it should be mentioned:

- Clarity of tasks. If there is a clear order of actions, it is easier for a person to navigate in the workflow.
- You learn to plan your work correctly and not waste time and resources.
- Feeling of success. Time management organizes work and gives you a sense of personal success.
- Free time. You become more productive and collected, so you finish your business much earlier and you have free time that you can spend on yourself, your family or friends.

- Sense of timing. You begin to understand how long it will take for this or that task, when it is time to get up and when to go to bed. After some time of using time management, you will develop an «internal clock» that will clearly tell you that it is time to complete this task and move on to the next one.

- Time management helps to relieve stress.

Besides the above-mentioned benefits, we can highlight some drawbacks of time management: firstly, sometimes it happens that in the process of work, plans and circumstances may change. This can temporarily unsettle and disrupt the entire procedure. It is important to give yourself some time to rest and focus on another goal. Secondly, if your plan can be complex up to every minute, it can be difficult to implement a new goal that might arise in the course of work.

It is also necessary to emphasize the most important stages which you need to remember in the process of introducing time management into your life. Firstly, correct formulation of the goals. Secondly, prioritization which will help you focus on what matters most. Further, motivation has a great importance. Your motivation will be effective, if it is diverse. Besides, you shouldn't limit yourself in anything because in this way our brain will perceive the achievement of the goal as something that causes discomfort, but we want to get the opposite. The best motivation for you is your internal personal motivation. You must clearly know why you are doing certain actions; you must clearly imagine your future results.

There are many methods of introducing time management into your life. One of them is rather new but very popular, interesting and effective time scheduling technique that can be called «Big Stones». Within this technique you divide your tasks for the coming day into: large stones (important and energy-intensive tasks), small stones (routine, not very important things) and sand (small things). This is the really perfect way of improving your personal time management because thanks to this distribution of affairs, we always know which goal is our priority for today, and which ones can be postponed if something happens.

In conclusion, there is no unequivocal opinion about time management but all experts agree that it is very important for doing business nowadays, it really increases your productivity and helps to avoid procrastination.

Academic supervisor: Ass. Professor Leshchenko O.I.

ФІНАНСУВАННЯ КАПІТАЛОВКЛАДЕНЬ

Чередніченко К. В., студентка СумДУ, гр. БС-01а

Для стабільної роботи підприємства важливими питаннями є забезпечення своєчасного фінансування та інвестування його діяльності. Інвестування у оновлення виробничих потужностей сприяє підвищенню конкурентоспроможності суб'єкта господарювання, формуванню його економічної доданої вартості, отриманню майбутнього зиску. Інвестиції у відтворення основних фондів здійснюються у формі капітальних вкладень.

Відповідно до нормативної бази України поняття капітальних вкладень розглядається як «інвестиції, спрямовані на створення і відновлення основних фондів». Оскільки поняття «капітальні вкладення» тотожне поняттю «інвестиції», то в умовах економіки розрізняють реальні та фінансові інвестиції.

Для повного розуміння процесу фінансування капітальних вкладень варто розглядати їх принципи (прямий характер фінансування, цільовий характер джерел коштів для фінансування, фінансування будівництва по мірі виконання будівельних робіт, безперервність фінансування в межах кошторисної вартості будівництва) та структуру (технологічну та відтворювальну).

Фінансування капітальних вкладень може здійснюватися за рахунок одного або декількох джерел. Відповідно до джерел фінансування капітальні вкладення можуть бути державними, державними централізованими, недержавними та змішаними.

Для визначення розміру капітальних вкладень на підприємстві розраховується їх бюджет. Як і будь-який інший бюджет, бюджет капіталовкладень містить відповідні складові, які відображають витрати, вигоди, час, ризик, альтернативи. Порядок фінансування капітальних вкладень залежить від вибору підприємством способу будівництва: підрядний та господарський.

Тож можемо зробити висновок, що фінансування капіталовкладень є важливою складовою безперебійної роботи підприємства, адже вони є основою розширеного виробництва та здійснення ефективної підприємницької діяльності.

Керівник: Гриценко Л. Л., д.е.н, проф.

WAYS TO INCREASE PRODUCTIVITY AT THE ENTERPRISE IN MODERN CONDITIONS

Maryna Nikulina, *student*; Sumy State University, gr. EH-02/1e

In a market economy, an increase in labor efficiency plays a significant role since this is a guarantee of the stability of the production activity of any enterprise ensures its stable functioning in the face of ever-increasing competition in the market. At each enterprise, the level of labor productivity is different, depending on many subjective and objective factors and conditions. Effective production results, as you know, cannot be achieved without a constant and targeted increase in labor productivity, its optimization. And the higher the indicators of labor productivity, the more successful will be the activity of the enterprise, the higher will be the level of social protection of its employees.

The relevance of the research topic lies in the fact that one of the most important means to ensure the successful economic activity of an enterprise is to increase labor efficiency.

Labor productivity is an indicator of the costs of the enterprise; the higher it is, the lower the costs, which means that the enterprise is more profitable and vice versa. In this regard, the growth of labor productivity affects not only the overall efficiency of the business entity but also the welfare of its employees, which is the guarantor of stable wages, social and insurance payments, bonuses and other deductions.

The COVID-19 pandemic is having an unprecedented impact on communities around the world. Many millions of people around the world have lost jobs, while others faced the closure of their businesses as entire manufacturing sectors were forced to stop their activities.

The increase in labor productivity at the enterprise is achieved by the following methods:

– **Replacing labor with capital.** The implementation of this method is carried out by technical re-equipment of production, the introduction of new efficient equipment and technologies.

– **Labor intensification.** This method is implemented through the application of several administrative measures in the enterprise, which are aimed at accelerating the performance of employees of the enterprise of their work.

– **Improving the efficiency of labor organization.** This method involves identifying and eliminating all factors that lead to production losses, determining the most rational ways to increase work efficiency, as well as developing optimal methods for organizing production processes at the enterprise.

In connection with the spread of infection on the territory of Ukraine, restrictions were introduced, which became an obstacle to the efficient operation of some enterprises. Due to restrictions imposed, including on public transport in some cities, employees were unable to get to their place of work. A large percentage of enterprises had to switch to a remote work format whenever possible. To work effectively, you need to adapt to new conditions [1].

For a small business, as for any other, the most important thing is its employees. To increase productivity, you need to take such actions to achieve a return on employees [2]:

1. Be efficient;
2. Delegate;
3. Reduce distractions from work;
4. Improve workplace conditions;
5. Offer support and set realistic goals.

In today's environment, it is very important to monitor and improve productivity, as the negative impact of the COVID-19 pandemic on business has already caused significant damage. To keep business afloat, it is also necessary to work with employees to get a positive result.

Language advisor: Larisa Andreyko

1. Moskalenko O., Kylymnyk I., replication-receiver. Listening to Ukrainian business during the pandemic. UNDP. URL: <https://www.ua.undp.org/content/ukraine/en/home/blog/2020/get-ukrainian-business-heard-during-the-covid-crisis.html> (date of access: 23.01.2022).
2. 8 Ways to Increase Productivity in the Workplace. BusinessTown - We make starting a business simple. | Business Town. URL: <https://www.businesstown.com/8-ways-increase-productivity-workplace/> (date of access: 23.01.2022).

ДІАЛЕКТИЧНІ АСПЕКТИ ТЕХНОЛОГІЇ ФАКТ-КАРТ

Тулякова А.О, *студентка*; СумДУ, гр. МЕ-01а

Факт-карта – технологія мислення, що спрямовується на виокремлення проблеми та її послідовного вирішення шляхом формалізації думок, встановлення між ними відношень, формування моделі дійсності, визначення дій щодо вирішення проблеми, реалізації дій та подальшої кореляції. При цьому використовується головний механізм діалектичного методу як філософського методу пізнання дійсності, сутність якого полягає у двох його концептуальних ознаках – «парність» та «поляриність». Вони живлять процес мислення, стимулюючи тим самим відповідні фізіологічні та психологічні механізми, що максимально мобілізує організм на мислення. У ментальному вимірі ці ознаки спонукають до формалізації думок, їх фіксації та встановленню між ними причинно-наслідкових та інших відношень, що власне кажучи, і утворює процес розробки факт-карти.

Технологія факт-карти описана шляхом характеристики кожного з чотирьох етапів її розробки. Встановлено вплив фізіологічних, темпоральних та ментальних факторів, описано зміст, характер та роль цього впливу. На першому етапі актуалізується проблема та активізується домінанта. Для цього потрібно усвідомити головне завдання та спрямувати мислення на його виконання (ментальний аспект етапу) та мобілізувати поза ментальні ресурси організму на процес мислення (фізіологічний аспект етапу). На другому етапі розробник факт-карти виокремлює інтелектуальні об'єкти, встановлює між ними причинно-наслідкові відношення та заповнює факт-карту письмовими та графічними символами. Третій етап безпосередньо спрямований на доповнення карту об'єктами, яких не вистачає для виконання головного завдання. У мозку на цьому етапі відбуваються анатомічні зміни у формах становлення нових відношень. Саме цей аспект є визначальним в усьому процесі використання технології факт карти, оскільки очікується формування варіанту рішення щодо оптимальних дій. На четвертому етапі визначається перша тактична дія та утворюється диспозиція щодо подальших практичних кроків.

Встановлено, що технологія факт карт за своєю сутністю та функціональною спрямованістю повністю відповідає загальному діалектичному виміру, оскільки завданням особистості, що мислить способами факт-карт, є вирішення суперечності між реальним рівнем пізнання об'єктивної дійсності та тим бажаним станом, що надає змогу розробити ефективне рішення щодо подальших дій.

Технологія факт-карт представлена у аспектах діалектичної та формальної логіки. Доведено, що у процесі впровадження такої технології використовується головний принцип діалектичної логіки, що утворює її структуру – зафіксований у першому законі мислення принцип тотожності мислення і буття. Такий збіг розуміється не як дещо статично зафіксоване, а як саме принцип – тобто дещо, що розвивається на основі глибинної тотожності. Послугуючись технологією факт-карт, дослідник крокує за визначеними діалектичною логікою сходинками, своєрідною ланкою розгортання: від безпосереднього сприйняття зовнішніх властивостей речей, далі – до усвідомлення їх сутності, потім – до формулювання понять, що фіксуються як окремі інтелектуальні об'єкти на факт-карті. Також встановлені способи використання діалектичних законів у процесі використання технології факт-карт.

Встановлено концептуальну роль логічних аспектів міркування, які є підставою для утворення структури факт-карти. Об'єкти мислення, що використовуються у процесі розробки факт-карт, є відповідними формами мислення; встановлення характеру причинно-наслідкових, єднальних та розподільних відношень здійснюється відповідно до законів мислення та правилами побудови логічного доказу або спростування. Представлено визначення ефективного мислення як процесу руху до виокремлення стратегічних і тактичних складових людської діяльності.

Нами доведена ефективність технології факт-карт у процесі мислення. Встановлені діалектичні аспекти такої технології. Перспективи дальших наукових досліджень вбачаються у частині визначення способів впровадження факт-карти у науковий дискурс та інші види дискурсів. Зокрема, технологія факт-карт може бути корисною у процесі розробки та реалізації проектів сталого соціально-економічного розвитку сучасних українських громад.

НОВОВВЕДЕННЯ В ОПОДАТКУВАННІ 2022 РОКУ В УКРАЇНІ ДЛЯ ЮРИДИЧНИХ ОСІБ

Мазуркіна А.А., студентка; СумДУ, гр. Ф-11/1оп

Податкове право України останнім часом зазнало важливих та фундаментальних змін. Розпочато ряд законопроектів, що змінюють правила оподаткування, контролю та ведення діяльності для окремих платників податків України.

Податок на додану вартість (далі – ПДВ). Закон України № 1525-ІХ [1] передбачає **реєстрацію нерезидента платником ПДВ** в Україні, якщо він надає електронні послуги на території України на користь фізичних осіб та фізичних осіб-підприємців, які не є платниками ПДВ, і якщо надана вартість таких послуг перевищує 1 млн грн на рік.

Вказаний платіж не класифікується як новий в податковому регулюванні в Європі та інших країнах світу, хоча фінансова межа задля неодмінної реєстрації бути платником податку відрізняється в будь-якій країні [2].

До електронних послуг законодавець відносить: 1) доставка електронних екземплярів, надання доступу до зображень, текстів та інформації, у тому числі, але не виключно, підписка на електронні газети, журнали, книги, надання проходу та/або навантаження фотографій, графічних зображень, відеоматеріалів; 2) надання доступу до баз даних, у тому числі застосування пошукових систем, та до сервісів каталогів у глобальній мережі; 3) надання доступу до інформаційних, комерційних, розважальних електронних ресурсів та інших подібних ресурсів, що розташовані на платформах корпоративного проходу до інформації або відеоматеріалів; 4) обладнання програм та оновлень до нього, у тому числі електронних екземплярів, надання доступу до них, а також дистанційне обслуговування програмного надання та електронного обладнання.

Місцем забезпечення електронних послуг визначається місцеперебування одержувача таких послуг, а підтвердженням прецеденту надання послуг виступає будь-який документ, що підтверджує випадок оплати такої послуги, у тому числі дозволений в електронній формі засобами електронного зв'язку.

Також нововведення в тому, що починає діяти довгоочікуване скасування необхідності сплачувати **20% податку на прибуток** при замовленні у нерезидентів послуг з виробництва та/або розповсюдження реклами [3].

Черговим нововведенням, досить актуальним з урахуванням карантинних обмежень, що на поточний момент дуже впливають, є **відмова від оподаткування ПДВ** у випадках: 1) доставка освітніх послуг за допомогою шляхів до публічних освітніх, академічних та інформаційних ресурсів у глобальній мережі для підготовки претендентів наскрізної освіти, прокреслення та надання яких не вимагає участі людини; 2) обладнання послуг дистанційного викладання ліцензованими закладами освіти.

З 2022 року іноземні **адвокатські особи можуть бути** розпізнані резидентами України – **платниками податку на прибуток**. Щоб досягти бажаного результату Україна повинна бути місцем ефективного управління такою юридичною особою, місцем виконання зборів адекватного органу, прийняття адміністративних висновків і здійснення іншої операторної діяльності, управління банківськими рахунками або персоналом, ведення бухгалтерського або адміністративного обліку. Іноземні адвокатські особи, які прибувають резидентами України, не визнаються регульованими іноземними компаніями, а їх прибуток з джерелом виникнення за кордонами України не класифікується предметом оподаткування.

Науковий керівник: **Зайцев О. В.**, к. е. н, доцент

1. Закон України від 03.06.2021 № 1525-IX. URL: <https://ips.ligazakon.net/document/view/t211525?an=1>
2. Михайлик, А. М. Податки та їх вплив на діяльність господарюючих суб'єктів / А.М. Михайлик; наук. кер. О.В. Зайцев // Економічні проблеми сталого розвитку : матеріали Міжнародної науково-практичної конференції, присвяченої пам'яті проф. Балацького О.Ф., м. Суми, 6-8 травня 2014 р.: у 2-х т. / За заг. ред.: О.В. Прокопенко, О.В. Люльова. - Суми : СумДУ, 2014. - Т.2. - С. 388-389.
3. Зайцев, О. В. Податковий менеджмент : підручник. Суми: СумДУ, 2017. - 412 с.

ВПЛИВ РІВНЯ БЕЗРОБІТТЯ НА РІВЕНЬ ЗЛОЧИННОСТІ

Остапенко М. Ю., студент СумДУ, гр. ЕК-01а

Постановка проблеми. В сучасному світі дослідження факторів, що впливають на засудження та покарання осіб, котрі вчинили злочини, є важливою складовою оцінки ситуації в суспільстві. Для подальшого запобігання проблем зі злочинністю необхідно проводити аналіз факторів, що впливають на рівень злочинності. Зокрема, дослідження рівня безробіття населення України на рівень злочинності є актуальною задачею.

Мета. Здійснити однофакторний регресійний аналіз.

Виклад основного матеріалу. Для проведення аналізу було взято дані з сайту Державної служби статистики України [3]. За факторну ознаку x обрано кількість безробітного населення України (тис. осіб); за результативну ознаку y – кількість засуджених осіб (тис. осіб). Відповідно необхідно дослідити залежність між показниками кількості засуджених осіб та кількістю безробітного населення України.

Спершу будемо діаграму розсіювання вихідних даних (рис. 1).



Рис. 1 – Діаграма розсіювання

Спостерігаючи за положенням точок на діаграмі розсіювання, припускаємо, що залежність між y та x лінійна. Слід зазначити той

факт, що лінійна регресія набуває досить широкого використання в економетриці завдяки чіткій економічній інтерпретації її параметрів.

Завдяки використанню засобів MS Excel розраховуємо коефіцієнт кореляції $r = 0,93$, який вказує на те, що між величинами існує тісний та додатній зв'язок. Розраховуємо коефіцієнт детермінації і отримуємо значення: $R^2 = 0,867$, відповідно 86,7 % варіації кількості засуджених осіб пояснюється варіацією безробітного населення України.

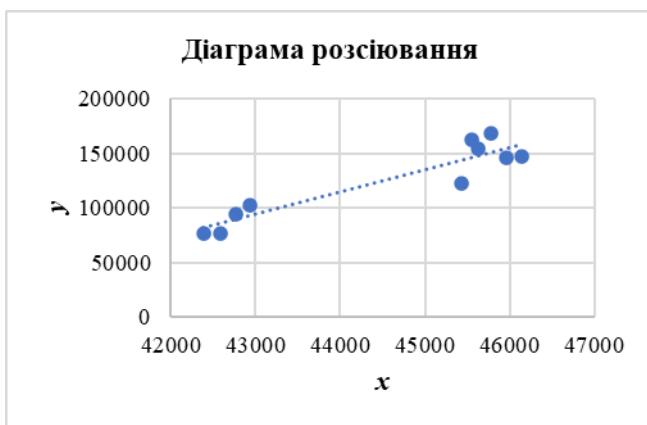
Знаходимо значення параметрів рівняння лінійної регресії і складаємо рівняння регресії: $b_1 = 20,47$; $b_0 = -786096,55$; відповідно рівняння регресії має вигляд: $y = -786096,55 + 20,47x$. Перевіряємо істотність зв'язку за допомогою *F-критерію Фішера*. Маємо $F_{кр}(0,95) \leq F_\phi$, тобто $5,12 \leq 52,24$, що вказує на статистичну значущість рівняння регресії.

Для оцінки статистичної значущості параметрів регресії використовуємо *критерій Стьюдента* (*t*-критерій). З таблиці значень функції розподілу Стьюдента для рівня значимості 0,05 вибираємо $t_\alpha = 2,23$. Порівняння розрахункових (*t*-критерій параметра $b_1 = 3,09447$; *t*-критерій параметра $b_0 = -2,6677$) та табличних значень критерію Стьюдента ($t_\alpha = 2,23$) для параметрів моделі, дозволило отримати висновок, що параметри моделі є статистично значущими.

Висновки. Проаналізувавши функції парної лінійної регресії за допомогою використання засобів MS Excel, отримали тісний та прямий зв'язок між показниками кількості засуджених осіб та кількістю безробітного населення України.

Керівник: Коломієць С.В., *доцент*

1. Варналій А., Самотоєнкова О. Статистика – інструмент соціально-економічних досліджень : збірник наукових студентських праць. Вип. 3. Ч. І. Одеса : ОНЕУ, 2017. С. 90 – 96.
2. Гур'янова Л. С., Клебанова Т. С., Прокопович С. В. Прикладна економетрика : Ч.1. Харків : ХНЕУ ім. С. Кузнеця, 2016. 235 с.
3. Державна служба статистики України. Режим доступу: <http://www.ukrstat.gov.ua> (дата звернення: 11.04.2022).
4. Козьменко О. В. Економіко-математичні методи та моделі : навч. посібн. Суми : Університетська книга, 2014. 206 с.
5. Руська Р. В. Економетрика : навчальний посібник. Тернопіль : Тайп, 2012. 224 с.

ЕКОНОМЕТРИЧНЕ ДОСЛІДЖЕННЯ ВПЛИВУ СЕРЕДНЬООБЛІКОВОЇ КІЛЬКОСТІ ШТАТНИХ ПРАЦІВНИКІВ НА СЕРЕДНЮ ЗАРОБІТНУ ПЛАТУ В УКРАЇНІ

Штефан А.В., студент; СумДУ, гр. ЕК-01а

Метою даної роботи є викладення результатів, що було отримано у ході економетричного дослідження, зазначеного у заголовку. Для побудови парної регресії, за основу було взято 36 спостережень (місячні дані, 2019 – 2021рр.) [1].

Згідно діаграми розсіювання, наведеної нижче (рис. 1), можна зробити висновок про наявність лінійного оберненого зв'язку між факторною та результативною ознаками. Варто зазначити, що він є тісним, про що свідчить коефіцієнт кореляції: $r = -0,89$. Конкретно у даній моделі це говорить про те, що збільшення середньооблікової кількості штатних працівників (тис.) провокуватиме зменшення середньої заробітної плати.



Рис. 1 – Діаграма розсіювання

Зазначене вище дало усі підстави для побудови лінійного рівняння регресії: $Y=83796,32-9,83685x$. З економічної точки зору його можна інтерпретувати так: при збільшенні кількості штатних працівників на 1 тис., заробітна плата, в середньому по економіці України, зменшиться на 9,84 грн. Про правильність розрахованих наближено параметрів b_0 , b_1 можна судити із суми випадкових відхилень, яка у цій моделі дорівнює нулю.

Про відповідність моделі статистичним даним можна судити з коефіцієнта детермінації R^2 : $R^2=0,79$. Це означає, що середньооблікова кількість штатних працівників описує середню заробітну плату на 79%, а 21% мають описувати інші фактори, які не були враховані у моделі. Отже, у подальшому, для більш глибокого вивчення явища, краще будувати багатофакторну регресійну модель.

Для перевірки статистичної значущості моделі та її прогноздатності необхідно також перевірити рівняння, в цілому, за допомогою F-критерію Фішера, а значущість окремих параметрів – за t-критерієм Стьюдента.

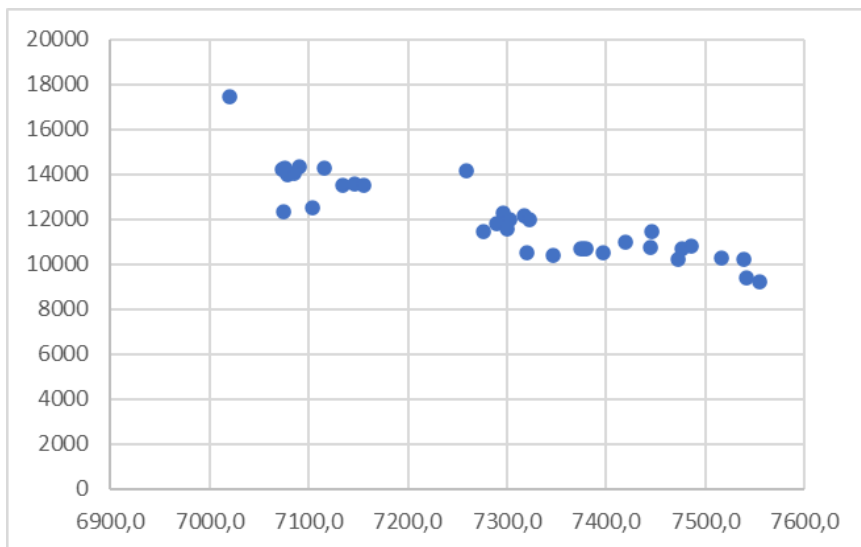
Розраховане значення критерію Фішера: $F=129,0$ є більшим за критичне значення для ступенів вільності $n-m-1$ (4,13), отже отримане рівняння є статистично значущим.

Значення t-критерію для параметра b_0 : $t_0=13,26$; для параметра b_1 : $t_1=-11,36$. Обидва параметри є значущими. Це означає, що їх вплив на результуючу ознаку не є випадковим.

Проведені розрахунки також було перевірено за допомогою програмного забезпечення «STATISTICA». Отримані результати підтверджують ті, що викладено у даній роботі.

Отже, результати проведеного дослідження показали, що створену економетричну модель можна використовувати для прогнозування зазначеного економічного явища. Однак для більш глибокого аналізу краще доповнити її іншими факторами, доцільними з економічної точки зору, тим самим створивши багатофакторну регресійну модель.

Керівник: Коломієць С.В., *доцент*

1. УкрСтат / Державна служба статистики України. URL: <http://www.ukrstat.gov.ua/>.

РИНОК ОПТОВОЇ ТОРГІВЛІ В УКРАЇНІ

Шубенко М.В, *студент*; СумДУ, гр. ЕК-01а

В сучасному глобалізованому світі торгівля є одним з одним з основних джерел валового внутрішнього продукту та наповнення бюджету. Важливу роль у сфері обороту товарів відіграє оптова торгівля – підгалузь торгівлі, яка здійснює товарообмін між виробниками та споживачами або роздрібною торгівлею.

Підприємства оптової торгівлі здійснюють зв'язок між окремими учасниками торгівлі як на державному, так і міжнародному рівні.

Серед головних завдань оптової торгівлі:

- формування товарних потоків від виробників до покупців з мінімальним рівнем витрат та максимальною швидкістю товароруку;
- стимулювання виробничих підприємств щодо модернізації товарів, впровадження сучасних технологій;
- відстеження тенденцій ринку та попиту на нові товари;
- участь у модернізації товарів відповідно до змін запитів покупців;
- прийняття ризиків, пов'язаних з низьким попитом на товар;
- забезпечення умов зберігання продукції тощо.

Розвиток інформаційних, технологічних, продовольчих галузей суттєво впливає на сучасний ринок оптової торгівлі.

Мета роботи – дослідження ринку оптової торгівлі в Україні на основі даних Державної служби статистики.

У 2021 році оптовий товарооборот України склав 3153187,3 млн. грн., це у 3,17 разу більше, порівнюючи з 2010 роком (993695,8 млн. грн), У порівнянні з 2020 роком (2462558,8 млн. грн), за 2021 рік оптовий товарооборот збільшився у 1,3 разу. Аналіз структури оптового товарообороту (продовольчих та непродовольчих товарів) показує, що протягом 2010-2021 років питома вага непродовольчих товарів суттєво перевищує питому вагу продовольчих товарів. Частка продажу товарів, що вироблені на території України, становить 43,3 %, що у 1,5 разу менше, порівнюючи з 2010 роком.

В роботі проведено аналіз динаміки товарообороту внутрішньої торгівлі, досліджено динаміку та структуру підприємств оптової торгівлі України за 2010–2021 роки.

Керівник: Коломієць С.В., *доцент*

СУЧАСНІ ВИМОГИ ЩО СТАВЛЯТЬСЯ ДО БУХГАЛТЕРА ТА БУХГАЛТЕРСЬКОГО ОБЛІКУ

Шевченко О. Ю., *студент*; СумДУ, гр. ОП-11

З кожним кроком люди стають все ближче до майбутнього. Технології покращуються з року в рік, навіть в порівнянні з 90-тими роками минулого століття вони пройшли довгий шлях удосконалень. Сьогодні технічний прогрес, безсумнівно, продовжуватиме змінювати те, як ми працюємо, живемо та виживаємо в найближчі десятиліття [1].

З появою нових підприємств збільшився попит на професії, що здатні контролюють їх. Найголовнішою з таких професій є бухгалтер.

Історія виникнення бухгалтерського обліку бере свій початок у давньому минулому, але цілеспрямовано облік почали вивчати у кінці дев'ятнадцятого століття. Першими почали вивчати це питання американці і створили свою школу пов'язану із цією професією. Найбільш яскраві її представники – А. Лерч (1866-1936), Р.Х. Монтгомері (1872-1953), В.Е. Пагон (1889-1991), Д.О. Мей (1875-1961) – відомі в усьому світі.

У 70-х роках дев'ятнадцятого століття виникла стандартизація бухгалтерського обліку. Серед промисловців, банкірів, інвесторів з'явилося власне гасло: «Бухгалтери всіх країн, єднайтеся!» І 29 червня 1973 р. було утворено Міжнародний комітет з розробки бухгалтерських стандартів.

Бухгалтер є професіоналом, який відповідає за збереження та інтерпретацію фінансових звітів. Робота бухгалтером складна та має безліч нюансів і вимог, оскільки виникнення найменшої помилки та підприємство може понести збитки. Бухгалтери повинні діяти чесно та уникали недбалості у своїй роботі. Вони також відповідають за складання фінансової звітності підприємства.

По-перше, бухгалтер повинен мати низку важливих навичок для досягнення успіху у своїй справі. На перше місце виходить увага до деталей. Адже фахівці з бухгалтерського обліку повинні приділяти особливу увагу деталям, щоб інформація була точною та організованою.

На другому місці стоїть ділова хватка. Щоб бути ефективним у своїй ролі, бухгалтер повинен розуміти основні функції бізнесу, щоб точно аналізувати та інтерпретувати фінансові дані. Наявність міцної основи у бізнесі забезпечує контекст фінансової інформації, з якою бухгалтери працюють щодня.

На третє місце на наш погляд поставлені аналітичні навички. Збір та аналіз фінансових даних – велика частина бухгалтерського обліку та важливий аспект виявлення закономірностей та потенційних проблем. Не менш важливими для фахівця з обліку є: комунікативні навички, математичні навички та комп'ютерна грамотність.

По-друге, шлях до того, щоб стати бухгалтером, починається з здобуття ступеня бакалавра з бухгалтерського обліку. Ця чотирьох річна програма включає такі курси, як фінансовий облік, інформаційні системи бухгалтерського обліку, управлінський облік, аудит тощо.

Більшість програм вимагають стажування, яке зводить навчання в аудиторії до практичних умов. Кожен вид бухгалтерського обліку має певну освіту та індивідуальні сертифікати. Наприклад візьмемо управлінський облік. Бухгалтери з управлінського обліку проводять аналіз фінансової інформації та надають дані фінансової стратегії керівництву підприємства. Крім ступеня бакалавра та магістра з бухгалтерського обліку, необхідно опанувати основи Excel, пройти поглиблені курси Excel та успішно скласти іспит на отримання сертифікату CPA.

Метою нашої дослідження було показати, що бухгалтер складна робота котра потребує наявності багатьох професіональних навичок, та наявності певного освітнього ступеня, в залежності від того на якому рівні ви хочете працювати. Як було зазначено вище бухгалтер – це не просто особа, що рахує певні цифри та заносить у відповідні документи, бухгалтер – це професіонал котрий відповідальний за широке коло завдань на підприємстві.

Керівник: Скорба О.А.,
доцент кафедри бухгалтерського обліку та оподаткування

1. Плікус, І. Модель професії бухгалтер в епоху цифрових трансформацій: ключові напрями компетентностей бухгалтера / І. Плікус, Т. Жукова, О. Осадча // Приазовський економічний вісник. – 2019. – Вип.1 (12). – С. 200-205.

Філологія

Комунікації

Буспільтво

СХИЛЬНІСТЬ ОСІБ ПІДЛІТКОВОГО ТА ЮНАЦЬКОГО ВІКУ ДО АДИКТИВНОЇ ПОВЕДІНКИ

Шалатонова Ю. Р., *студентка*; СумДУ, гр. ПЛ-01

Переживання підлітками таких сильних та критичних станів, як залежність, відрізняється від проявів у осіб інших вікових періодів. Індивідуальні особливості підліткового та юнацького віку змушують психологів ширше досліджувати проблему адикції та адиктивної поведінки, а також шукати шляхи запобігання негативних та небезпечних наслідків для життя та психіки осіб.

Підлітковий та юнацький вік виділяється своєю чутливістю, а на думку Е. Еріксона, цей період є найгострішою кризою ідентичності. Йому характерні нестабільність особистісних кордонів, а рівень психологічної суверенності – низький, що стає детермінантами утворення та появи схильності до залежності осіб підліткового та юнацького віку. Несформовані особистості частіше стають залежними від людей або предметів та явищ [1].

Внаслідок відсутності соціального досвіду підлітки є психологічно незахищеними та безпомічними перед труднощам, які зустрічаються на життєвому шляху. Тому не маючи достатньо навичок для їх вирішення, не бажаючи та не вмюючи обирати оптимальні способи зняття напруги, вони можуть застосовувати адиктивні засоби. Саме тому багато уваги практичні психологи приділяються темі адиктивної поведінки в осіб підліткового та юнацького віку, до яких відноситься й вживання психоактивних речовин, що є однією з форм деструктивної поведінки [2].

Поняття адикції та адиктивної поведінки з позиції різних концепцій дещо різняться. Так, наприклад, на думку Є.П.Льїна, адиктивна поведінка – це поведінка, обумовлена шкідливими звичками підлітків та юнацтва [3]. Проте на сьогоднішній день багато досліджень довели, що ця поведінка включає в себе набагато більше особливостей, і, можливо, її взагалі не слід відносити до девіацій. Так наприклад С.Ф. Смагін вважає, що шкідливі звички з позиції Є.П. Льїна ще не можуть існувати в дітей та підлітків, адже такі стійкі прив'язаності, на його думку, з'являються вже у зрілому віці, а отже на багато пізніше [4].

Існує багато класифікацій залежності. Найповнішою загальною класифікацією вважають запропоновану Г.В. Лозовою: наркотична, алкогольна, тютюнова, ігрова, телевізійна, комп'ютерна, любовна, трудова, харчова, лікарська, релігійна, сексуальна та залежність від здорового образу життя. Важливо досліджувати які залежності найчастіше зустрічаються в осіб підліткового віку.

Також, як зазначив І.С. Кон, підлітковий вік є групою ризику в контексті девіантної поведінки, а саме через труднощі перехідного періоду, переживання підлітками тривоги, емоційної нестійкості, напруженості, неврівноваженості, суперечності між орієнтацією на самостійність і відсутністю життєвого досвіду тощо. Хоч самостійно ці чинники фатально не спричиняють девіантну поведінку особистості, але за несприятливих умов попереднього етапу розвитку вони можуть стимулювати появу різноманітних девіантних форм поведінки [5].

Отже, аналіз наукових досліджень свідчить, що на сьогоднішній день не існує однієї фіксованої думки щодо проблеми сильнішої схильності осіб юнацького та підліткового віку до адикцій та адиктивної поведінки у порівнянні з іншими віковими періодами. Тому важливість висвітленої проблеми залишається актуальною й наразі з метою запобігти негативних наслідків посилення залежних станів особливостями переживання даних вікових періодів.

Керівник: Теслик Н.М. ст.викл. СумДУ, к.психол.н.

1. Эриксон Э. Х. Детство и общество. Санкт-Петербург : Речь, 2000.
2. Яновська Т. А. Психологічні особливості прояву конфліктної поведінки підлітків, які вживають психоактивні речовини. *Молодий вчений*. 2017. № 6. С. 338-341. URL: <http://molodyvcheny.in.ua/files/journal/2017/6/77.pdf> (дата звернення: 21.10.2021).
3. Ильин Е.П. Мотивация и мотивы. Санкт-Петербург : Питер, 2002. 512 с.
4. Смагин С. Ф. Аддикция, аддиктивное поведение. Санкт-Петербург : МИПУ, 2000. 250 с.
5. Кон И. С. Психология ранней юности: навч. посіб. Москва : Просвещение, 1989. 255 с.

НАДАННЯ СОЦІАЛЬНИХ ПОСЛУГ ЛЮДЯМ, ЯКІ ЖИВУТЬ З ВІЛ/СНІДОМ

Сіробаба А.В., студентка; СумДУ, гр. СР-11

ВІЛ-інфекція – це соціально небезпечне інфекційне захворювання, що розвивається внаслідок інфікування вірусом імунодефіциту людини (ВІЛ), довготривалого переживання (персистенції) ВІЛ в лімфоцитах, макрофагах та клітинах нервової тканини. Згідно зі статистикою центру громадського здоров'я МОЗ України, протягом останніх п'яти років показники захворювання на ВІЛ/СНІД становлять близько 20-22 на сто тисяч населення. В статті приділено увагу питанням надання психологічних послуг ВІЛ-інфікованим та хворим на СНІД [1].

Актуальність проблеми надання соціальних послуг хворим на ВІЛ/СНІДом полягає в тому, що невиліковне захворювання, яке протікає багатьма психологічними проблемами від стадії прийняття діагнозу і впродовж усього періоду, за якого психологічний стан хворої людини змінюється від переживань, тривоги до суїцидальних проявів у поведінці та відчаю, і тому ця проблема є глобальною і вона може стосуватися не тільки окремих членів суспільства. *Метою* цього матеріалу є дослідження соціальних послуг, зокрема послуги соціальної адаптації, які надаються людям, хворим на ВІЛ/СНІД, згідно до закону України «Про соціальні послуги» [2].

Люди, які живуть з ВІЛ/СНІДом, є одними з тих, хто, як відомо, мають великі емоційні потреби, потребують величезної підтримки, щоб змиритися зі статусом тяжкої хвороби. Психологічну підтримку, а саме, соціальну адаптацію, можна надавати різними способами, одним з них є втручання. Даний метод є популярним і часто ефективним наданням допомоги людині, яка живе з ВІЛ. Існує багато різних видів втручання. Наприклад, психологічна підтримка може надаватися індивідуально, парам або групи людей. Медичні працівники, такі як психологи та медичні консультанти проходять підготовку щодо надання психотерапевтичних та консультативних послуг втручання.

Також для допомоги людям, які хворі на ВІЛ/СНІД надаються різних видів консультування. До тестове консультування це

підготовка пацієнта до тестування на ВІЛ. Для цього потрібно надати інформацію про процедуру тестування і дізнатися, що пацієнт знає про ВІЛ/СНІД, з якої причини вирішив тестуватися. Після тестове консультування необхідне за будь-якого результату дослідження, у жодному разі не можна повідомляти результати тестування через телефон. В окремих випадках проводиться групове консультування з приводу ВІЛ-інфекції. Баришева в своїй роботі зазначала, що при консультуванні підлітків потрібно враховувати вікові особливості їх психіки, підвищений вплив на них соціального оточення, приналежність до референтної групи, беручи до уваги те, що підлітки особливо уразливі до насильства в сім'ї та найближчому оточенні [3]. Консультування та соціальна підтримка можуть допомогти людям та особам, які доглядають за ними, ефективніше впоратися з кожним етапом інфекції та покращити якість життя. Для багатьох пацієнтів діагноз «ВІЛ-інфікованих» є поштовхом для іншого ставлення до свого здоров'я та, перш за все, самої себе та свого способу життя.

Отже, проблема надання психологічної допомоги та психологічних послуг є дуже важливою та актуальною, адже не кожна людина з даною проблемою зможе залишатися в емоційному спокої, не зашкодивши власної психіки та ставлення до себе. Кінцева мета психологічної допомоги полягає не тільки в продовженні виживання пацієнтів, але й у тому, щоб допомогти їм досягти якості життя та надати їм можливість адаптуватися назад у суспільство.

Керівник: Семенов В.М., доцент

1. Питання про ВІЛ/СНІД [Електронний ресурс]: Центр громадського здоров'я МОЗ України.- Режим доступу до ресурсу: <https://phc.org.ua/dlya-pacientiv/pro-vilnsnid>. Назва з екрана.
2. Про соціальні послуги [Електронний ресурс] : Закон України від 17.01.2019 р. № 2671-VIII. – Режим доступу :<https://zakon.rada.gov.ua/laws/show/2671-19#Text> (дата звернення: 09.12.2021).
3. Баришева О. І. Особливості психологічної допомоги ВІЛ/СНІДінфікованим особам [Електронний ресурс] / О. І. Баришева, Н. В. Муштай- С. 8-11.- Режим доступу до ресурсу: http://ecopsy.com.ua/data/zbirki/2010_24/sb24_01.pdf. Назва з екрана.

КОНФЛІКТИ МІЖ ПІДЛІТКАМИ ТА БАТЬКАМИ. СПОСОБИ ЇХ ПОДОЛАННЯ

Авраменко А.А., *студентка*; СумДУ, гр. СР-11

За визначенням ООН підлітковий вік – це віковий період з 10 до 19 років. Це вік стрімких фізіологічних, психологічних, соціальних змін, які відбуваються з дитиною, і це саме той період, коли вона потребує як мудрої та виваженої батьківської підтримки, так і свободи в ухваленні рішень та виявленні своїх поглядів та переконань [1].

Актуальність проблеми конфліктів між батьками та підлітками полягає у великому значенні для подальшого життя дитини, адже всім, а тим паче підліткам дуже важливо відчувати себе комусь потрібними. І через те, що багато підлітків залишаються без належної уваги, відбуваються сварки, які можуть призвести до різних речей: від замкнутості у собі до самогубства. Конфлікти можуть відбуватися у будь-якому віці дитини, але зі зростанням їх значимість та складність збільшується, викликаючи цим певні труднощі у батьків та підлітків. У цей час батьки не розуміють, куди ділися їхні слухняні та спокійні діти, а підлітки вважають, що вони нікому не потрібні, тому що їхні інтереси ніхто не розділяє.

Метою цього матеріалу є завдання донести інформацію про причини конфліктів, способи їх вирішення та роль фахівця соціальної сфери у подоланні складних життєвих обставин.

Причинами конфліктів з батьками можуть бути різні речі. Це: вживання алкоголю, наркотиків, проблеми із зовнішністю, тютюнопаління, нестриманість емоцій, відсутність розуміння один одного тощо.

Те, наскільки частими та сильними будуть конфлікти, залежить від того, як дитина виховується: якщо батьки виконують усі її примхи, то в підлітковому віці під час конфліктів вона вимагатиме ще більше, тому що буде впевнена в тому, що батьки зроблять для неї все, аби та тільки не набридала; якщо ж дитина виховується правильно, то конфліктів узагалі може не бути.

У будь-якому разі конфлікти можна подолати. Але це непросто, тому треба докласти зусиль, аби досягнути примирення та вдовolenня обох сторін.

Для цього можна скористатися такими правилами, які запропоновані сімейним терапевтом С.П.Гадуа.

1. Завжди треба намагатися визначити справжню проблему. Тобто, наприклад, дитина почала сваритися через те, що вона не хоче йти до школи у спідниці. Треба визначити, через що це відбувається. Можливо, їй просто більше подобаються штани, а, можливо, з неї кепкують, тому що комусь не подобаються її відкриті ноги. І вже тільки після визначення реальної причини спокійно вирішити цю проблему.

2. Намагайтеся не кричати на дитину (навіть якщо кричить вона). Тоді підліток не відчуватиме агресії з вашої сторони і сам почне заспокоюватися.

3. Дозволяйте дитині висловити свою думку. Не треба її перебивати, доводячи щось своє. Нехай скаже вона, а уже потім ви будете намагатися донести до неї те, що вважаєте правильним.

4. Висловлюючи свою точку зору, намагайтеся пояснити, чому так, а не інакше. Тому що в іншому разі підліток може подумати, що треба так не тому, що це правильно, а тому, що ви так хочете [2].

Усі ці правила психологи вважають дуже дієвими.

Отже, конфлікти – це негативне явище в суспільстві. Завжди треба намагатися долати їх, тому що без знаходження компромісу гарні стосунки в родині можуть зникнути (особливо, якщо це стосується конфліктів з підлітками). Якщо втратиться гарний взаємозв'язок з батьками у підлітковому віці, то потім повернути його навряд чи вдасться. Тому робіть усе можливе для того, щоб цього не сталося!

Керівник: Семенов В.М., *доцент*

1. Український фонд "Благополуччя дітей". Підлітковий вік [Електронний ресурс]. Режим доступу: <https://rescentre.org.ua/poperedzhennia-zhorstokoho-povodzhennia-z-ditmy/pidlitkovyi-vik>.
2. правил вирішення конфліктів [Електронний ресурс]: Українська правда. Режим доступу: <https://life.pravda.com.ua/society/2018/04/15/230292/>.

АКАДЕМІЧНА МОБІЛЬНІСТЬ ЛАТВІЙСЬКОГО ЗРАЗКА

Совенко В.В, студентка СумДУ; гр. СР – 11

Болонський процес – це довготривалий процес, який розпочав своє існування ще 19 червня 1999 року, підписанням Болонської декларації, і триває до нашого часу. Він вміщує у собі багато завдань. Одним з них є академічна мобільність. Це спосіб отримати якісні освітні послуги, можливість працевлаштування, адже, ринок праці стає міжнародним.

Моє дослідження відбувалося впродовж тримісячної участі в інтенсивному онлайн модулі в University of Latvia. Програма спеціально була розроблена для студентів з України, враховуючи більш тісну інтеграцію України з Європейським Союзом.

Латвійські викладачі підходять до вивчення нових тем та перевірки знань також з застосуванням більше інтерактивних методів і засобів навчання. Наприклад, під час лекції Foundation of the European Union передбачено тест на ігровій навчальній платформі “Kahoot!”. Цікавий дизайн не дасть нудьгувати, а так як відповіді на питання потрібно лише за деякий час, адреналін починає зашкалювати. Для закріплення інформації застосовуються фільми, перегляд фотографій, пов’язаних з подіями, що обговорюються на лекціях. Більшість лекцій проводять за допомогою яскравих презентацій, емоційних розповідей, тому таку інформацію легко запам’ятовувати. Та є і така теоретична інформація, що потребує “сухого” стилю викладання і включення студентів в навчальний процес, застосовуючи довільну увагу. Це в свою чергу може потребувати додаткової організації з боку викладачів.

Університетська система в Латвії базується на спрямуванні студентів опановувати матеріал самостійно. Викладачі не слідкують за присутністю студентів на лекції, бо по-перше, велика кількість іноземних студентів з різних міст та університетів перешкоджає цьому, по-друге, викладачам важко запам’ятати студентів, адже не всі активні під час навчання та, по-третє, все ж таки окрема увага приділялася загальному адмініструванню з урахуванням різних курсів, студентів тощо. Система викладання передбачає єдине тестування з дисципліни після повного курсу, де вже і оцінюються знання студентів.

Головним плюсом навчання в таких програмах є командна робота. Студенти з різних університетів можуть знайомитися один з одним та розуміти людей, які, можливо, навчаються за такими програмами.

Разом з тим необхідно взяти до уваги, що студенти не завжди володіють потрібним рівнем самостійності в навчанні. Тож, розглядаючи тему далі, можна сказати, що в такі моменти студенти отримують можливість розвиватися як суб'єкти самоуправління [1, ст. 14]. Відповідно до цього можна представити динаміку завдань університету та студентів (рис. 1).



Рисунок 1 – Динаміка завдань задля академічної мобільності студентів на підставі теорії управління

Отже, академічна мобільність допомагає студентам виходити із зони комфорту, звикати до чогось нового, пристосовуватись та отримувати знання про які, можливо, не має змоги дізнатися в рідних стінах університету. Це початок самостійності, можливість обирати пріоритети, отримувати подальший досвід, розуміти, які дії або вибір будуть супроводжувати проблеми та багато іншого.

Керівник: Купенко О.В., доктор педагогічних наук, доцент кафедри психології, політології та соціокультурних технологій СумДУ

1. Купенко О. В. Педагогічні проекти. Суми : Сум. держ. ун-т, 2015. 133 с.

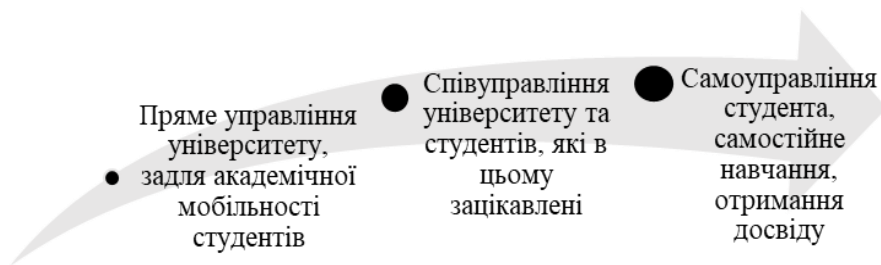
ДОМАШНЄ НАСИЛЛЯ ЯК СОЦІАЛЬНА ПРОБЛЕМА

Сімакова А.О., *студент*; СумДУ, гр. СР-11

Тема домашнього насилля є досі актуальною для України. Проведене 2019 року опитування під егідою ОБСЄ підтвердило масштаби домашнього насилля в Україні. Протягом 2020 року було зафіксовано 211 362 звернення з приводу домашнього насильства. Найбільша кількість звернень від жінок, далі йдуть чоловіки, і на останньому місці діти. Метою роботи є довести важливість вивчення цього питання глибше, ніж навколишнє стереотипне мислення.

Суспільство часто може звинувачувати жертву, і виправдовувати кривдника. Велика кількість людей вважає, що насилля є тільки фізичним, та це не так. Види домашнього насилля є різними, серед них виділяють – фізичне, сексуальне, психологічне, економічне.

До фізичного насилля ми відносимо тілесні пошкодження, які призводять до порушення фізичного здоров'я. Психологічне насилля є дуже поширеним видом насилля у родині, але іноді люди навіть не замислюються щодо цього. До сексуального насилля відносять факт домінування в інтимних відносинах одного партнера над іншим. Деякі вважають, що в сім'ї не може бути такого виду насильства, адже інтимне життя – це обов'язок кожного партнера. Велика кількість жінок не має фінансової незалежності, і дуже часто вони стають жертвами економічного насильства.

Також до видів домашнього насилля ми можемо віднести гендерне насильство. Гендерне питання є одним з головних 21 ст., і є актуальним для всіх країн світу, і дуже часто зустрічається у родинах. Це один із проявів дискримінації за ознакою статі. Кривдником домашнього насилля не є тільки чоловік, жінки також можуть жорстоко поводитися з чоловіками. Жертва домашнього насилля не має гендеру, віку або статусу.

Проблемою домашнього насильства можна вважати страх говорити про це. Найчастіше потерпілі навіть не усвідомлюють, який негативний вплив іде на них. Іноді агресивна поведінка свого партнера чи когось із батьків сприймається як прояв кохання та турботи.

Постраждалі від домашнього насилля не повинні мовчати та

зберігати секрет родини. “Б’є – значить любить”, “сама винна” – ці фрази оточують нас усе життя. Дуже важливо пам’ятати, що жертва ніколи не винна у злочинні, і звинувачувати її не потрібно. Домашнє насилля – це злочин. Жертва домашнього насилля має право на юридичну, медичну, психологічну та соціальну допомогу.

Кривдник може не вважати себе винним, а жертва може вважати, що жодних проблем у відносинах немає. Найстрашніше, коли сторонні люди спостерігають за цією проблемою, і не намагаються допомогти, адже “чужа родина – це не моя справа”. Будь – який злочин вимагає покарання. Жертви домашнього насильства рідко звертаються за допомогою через страх, сором, залежність від кривдника, або дітей. Не соромно просити про допомогу та думати про свою безпеку.

Домашнє насилля вчинається не лише до свого партнера. Діти не мають такого права голосу як дорослі, через це вони можуть страждати від проблем у сім’ї. Психологічний тиск або застосування фізичного насильства можуть позначитися на майбутньому дитини. Домашнє насильство як вид виховання приносить велику кількість травм дитині. Навіть якщо дитина є просто свідком домашнього насилля, це може позначитися на психологічному стані.

Отже, проблема домашнього насилля не є проблемою однієї сім’ї. Можна зробити висновок, що дуже важливим є вивчення цього питання для повного розуміння масштабу. Адже будь – який вид насилля може призвести до плачевних наслідків, і не має виправдань. Кожна людина заслуговує відчувати себе в безпеці скрізь, а особливо вдома.

Керівник: Семенов В.М., *доцент*

1. Запобігання та протидія домашньому насильству та жорстокому поводженню з дітьми. Міністерство соціальної політики України. URL: <https://msp.gov.ua>
2. Закон України Про запобігання та протидію домашньому насильству. №2229 – VIII від 01.01.2020 р. Відомості Верховної Ради. 2018, № 5, ст.35 URL: <https://zakon.rada.gov.ua>
3. Національна соціальна служба України. Запобігання та протидія домашньому насильству. URL: <https://nssu.gov.ua>
4. Людмила Гриценко. “Домашнє насильство – це вже не справа двох, це злочин.” 04.02.2019. URL: <https://yur-gazeta.com>

ПРОБЛЕМИ ПРОФЕСІЙНОЇ РЕАБІЛІТАЦІЇ ЛЮДЕЙ З ІНВАЛІДНІСТЮ

Завадська К. В., *студентка*; СумДУ, гр. СР-11

Професійна реабілітація людей з інвалідністю – це сукупність медичних, психологічних та інформаційних заходів, спрямованих на підготовку або перепідготовку особи до професійної діяльності, відновлення повністю втраченої чи пониженої працездатності, шляхом навчання людини за певними робітничими професіями, реалізацію права особи на професійну орієнтацію та зайнятість.

Станом на 1 січня 2020 року в Україні налічується 2,7 млн осіб з інвалідністю. Приблизно половина з них перебуває в працездатному віці, але потребує професійної реабілітації й ефективного працевлаштування відповідно до своїх здібностей та стану здоров'я.

Найактивнішу участь у професійній реабілітації людей з інвалідністю беруть: Центри професійної реабілітації інвалідів та Державна служба зайнятості.

На момент 2020 року, кількість областей, що обслуговують Центри професійної реабілітації людей з інвалідністю, складає дев'ять. Кількість місць в Центрах для одночасного навчання: 903 [1]. Кількість місць у реабілітаційних установах у кожній області: Вінницька – 195; Запорізька – 50; Київська – 136; Львівська – 300; Одеська – 80; Рівненська – 50; Черкаська – 42; Чернівецька – 50; Донецька – не зазначено. Враховуючи, що станом на 1.02.2020 число дорослих осіб з другою групою інвалідності складає 900,8 тис., з третьою групою інвалідності 1416,0 тис. осіб [2], а відсоток непрацевлаштованих осіб з інвалідністю працездатного віку - більше семидесяти трьох, можна зробити висновок, що надана кількість місць є недостатньою для тих, хто потребує професійної реабілітації, адже за підрахунками на одне місце претендує близько 2,565 тис. осіб.

Проблемою, що пов'язана з розташування Центрів професійної реабілітації є їх недоступність, через відсутність відповідних установ в шістнадцяти областях України. Можливість повного одночасного навчання і проживання в Центрах доступна в двох із них: Рівненському й Київському; часткове проживання забезпечують: Вінницький, Запорізький, Львівський та Чернівецький Центри. Черкаський Центр не передбачає місць для проживання, що також

створює проблему недоступності для тих, хто мешкає далеко від установи.

Всеукраїнський центр професійної реабілітації людей з інвалідністю здійснює професійне навчання за такими робітничими професіями: бджоляр; вишивальник; майстер по ремонту взуття; манікюрник; оператор комп'ютерного набору; перукар; секретар керівника; слюсар з ремонту автомобілів; швачка, тощо.

Основними проблемами, що пов'язані з подібним переліком спеціальностей є: обмежений перелік професій та відсутність єдиного стандарту реабілітації людей з інвалідністю за зазначеними спеціальностями.

Труднощі виникають і під час влаштування на робоче місце. Згідно з нормативом про працевлаштування осіб: «Для підприємств, установ, організацій, встановлено норматив робочих місць для працевлаштування осіб з інвалідністю в розмірі 4% середньооблікової чисельності штатних працівників облікового складу за рік, а якщо працює від 8 до 25 осіб, — у кількості 1 робочого місця» [3]. За недотримання цих нормативів, підприємству загрожують штрафи, але деяким працедавцям легше сплатити кошти, ніж створити робочі умови для людей з інвалідністю.

Таким чином, ми розглянули проблеми, пов'язані з Центрами професійної реабілітації людей з інвалідністю, а також факт неготовності деяких працедавців забезпечувати робочими умовами й тих, хто реабілітацію вже пройшов. Для вирішення наявних проблем перспективою подальшого дослідження є вивчення міжнародного досвіду соціального супроводу при професійній підготовці (не в реабілітаційній установі), при працевлаштуванні та на робочому місці.

Керівник: Купенко О. В., *доктор педагогічних наук, доцент*

1. Довідник центрів професійної реабілітації інвалідів системи органів праці та соціального захисту населення. [Електронний ресурс]. – Режим доступу: <https://upsz.cg.gov.ua/index.php?id=21550&tp=1&pg=>
2. Особам з інвалідністю [Електронний ресурс]. – Режим доступу: <https://www.msp.gov.ua/timeline/invalidnist.html>
3. Про основи соціальної захищеності осіб з інвалідністю в Україні. [Електронний ресурс]. – Режим доступу: <https://zakon.rada.gov.ua/laws/show/875-12#Text>

ДОМАШНЄ НАСИЛЬСТВО ЯК СОЦІАЛЬНА ПРОБЛЕМА СУЧАСНОГО СУСПІЛЬСТВА

Перчула К.Є., студентка; СумДУ, гр. СР-11

Деякі болючі питання залишаються в тіні, бо люди яких вони безпосередньо торкаються вважають їх своїм особистим болем і намагаються вирішити їх самостійно або змиритися з цим. Ще з дитинства ми чули від батьків, що не потрібно виносити сварки родини. У багатьох сім'ях мало місце домашнє насилля, але більшість з них не розлучалися, щоб не бути темою обговорення суспільства. Мабуть немає жодної країни де б не існувало проблем домашнього насильства, але мабуть важко ще відшукати країну де б з'явилася приказка "Б'є, отже любить".

У наш час дуже гостро постає питання насильства в сім'ї. Більшість людей не вважають це глобальною проблемою. З кожним роком це питання стає все більш актуальним, бо мало хто знає що насилля може бути не тільки фізичним. Багато хто не хоче бути обговорюваним. У будь-який момент словесні погрози можуть перетворитися в фізичне насильство. Саме насильство є однією із форм порушення прав людини. За даними Фонду із запобігання насильству в сім'ї «кожні 9 секунд б'ють жінку, щороку б'ють понад 4 мільйони осіб». Метою мого дослідження є визначення актуальності домашнього насилля у межах нашого регіону.

Таблиця 1- Актуальність питання домашнього насильства

Рік	Кількість заяв по Сумській області та Сумам
2021 (10 місяців)	6887
2020 (10 місяців)	7024
2019 (10 місяців)	4669

У таблиці 1 наведена інформація, що була надана у відповідь на звернення до Головного управління Національної поліції в Сумській області щодо випадків домашнього насильства. За допомогою таблиці

ми можемо побачити кількість заяв про домашнє насильство по Сумській області та місту Суми. Можна також впевнено стверджувати, що до офіційної статистики увійшли не всі випадки проявів насильства.

Аналізуючи наведену вище таблицю, можна побачити, що питання домашнього насильства за останні роки стає все більш актуальним. У порівнянні з 2019 роком кількість заяв до Національної поліції за звітний період у 2020 році зросла у півтора рази. За десять місяців 2021 року кількість заяв не суттєво зменшилася, але у порівнянні з 2019 роком все рівно має місце збільшення на майже 32%.

Для подолання проблеми домашнього насильства дуже важливими є саме профілактичні способи запобігання небажаних наслідків. Необхідне подальше законодавче врегулювання питань захисту жертв домашнього насильства, проведення підвищення кваліфікації посадових осіб органів опіки та піклування й працівників інших компетентних органів, а також – узагальнення позитивної правової практики захисту прав жертв домашнього насильства [1].

Також можна зазначити, що поширення інформації про шляхи та методи боротьби та профілактики домашнього насильства на нашу думку є важливим завданням для працівників соціальної сфери. Обізнаність з цих питань дозволить зменшити кількість проявів домашнього насильства.

Керівник: Семенов В.М., *доцент*

1. Ткаченко І. Домашнє насильство у сучасному світі: прояви та правові методи боротьби: збірник. 114 с. http://elar.naiu.kiev.ua/bitstream/123456789/19151/1/%D0%97%D0%91%D0%86%D0%A0%D0%9D%D0%98%D0%9A%2014.12.2020_p11-114.pdf
2. Домашнє насильство: що робити і куди скаржитись? Покрокова інструкція . Девладівська сільська об'єднана територіальна громада веб-сайт. URL:<https://devlad.otg.dp.gov.ua/ua/novini-ta-podiyi/novini/domashnye-nasilstvo-shcho-robiti-i-kudi-skarzhitis-pokroкова-instrukciya>
3. Возняк Я. Проблема домашнього насильства в Україні: на чий стороні соціум? 243:С. : <http://ena.lp.edu.ua/bitstream/ntb/6941/1/99.pdf>

EATING DISORDERS

Кардашова В. І., *студентка*; СумДУ, гр. ПЛ-11

With the development of manufactory and food industries, eating disorders are becoming more common among people of all categories. Pleasant and affordable food has become one of the main resources of happiness and good mood.

And all would be well, if not for the modern standards of beauty that dictate people how they should look like. So let's find out what consequences of these current realities can be.

An eating disorder is a mental disease which negatively affects both mental and physical part of a person's life. It appeals in abnormal eating habits. There are many types of eating disorders but some of them are more prevalent and they will be covered in this thesis. It is a binge eating disorder, anorexia nervosa, bulimia nervosa and a quite new eating problem orthorexia. It is necessary to point out obesity that is not an eating disorder.

A binge eating disorder is characterized by eating a large amount of food in a short amount of time until a person feels uncomfortably filled with foodstuffs especially forbidden ones.

An anorexia nervosa is a type of eating disorder when a person has a strong fear of gaining weight, restricts eating and exercises too much to punish his body for eaten calories.

Bulimia nervosa is quite common with a binge eating disorder taking into consideration the fact of inducing vomiting that a person with bulimia does.

Orthorexia is another eating disorder which appeared with popularity of proper nutrition. Orthorexia is characterized by deviding food into healthy and not with the obsessive idea of eating only heahly products.

Eating disorders are a complex problem that combines both psychological and physiological factors.

Physiological factors are problems associated with poor nutrition: metabolic disorders, increased stress, exhaustion, etc.

The psychological factors include, on the one hand, difficult emotional experiences of a patient, and on the other hand, problems with socialization and behavior control.

To sum up it is important to say that eating disorders should be treated not only by changing eating habits but also with a psychic practice and sometimes with the help of medicines.

Керівник: O.R.Hladchenko, English Language Adviser

ПОДРУЖНІ КОНФЛІКТИ: ПРИЧИНИ ТА ШЛЯХИ ВИРІШЕННЯ

Спиця А.О., *студентка*; СумДУ, гр. СР-11

Людина щаслива, якщо в неї є сім'я, але в ній можуть виникати конфлікти. Досліджувана мною тема є актуальною на початку ХХІ століття, оскільки в сучасних сім'ях часто виникають непорозуміння.

Мета дослідження: з'ясувати причин подружніх конфліктів та спроба віднайти шляхи вирішення

В українських родинах конфлікти займають значне місце, які суттєво впливають на історію розвитку сімейних та суспільних відносин загалом. Стан сім'ї окреслює рівень майбутнього українського суспільства.

Конфлікти можуть бути зумовлені багатьма чинниками: відсутність уваги до партнера, турботи та взаєморозуміння, егоїзм, наявність одного з членів сім'ї шкідливих звичок (алкоголь, наркотики). Соціальний супровід сім'ї, яка перебуває в складних життєвих обставинах є однією з технологій соціальної роботи, спрямованої на розв'язання багатьох проблем становленням взаємодії між соціальним працівником і клієнтом.

Конфлікти виникають внаслідок соціальних, побутових, політичних протиріч.

Головною умовою розв'язання конфліктів є бажання обох сторін їх вирішити. Шляхами вирішення подружніх конфліктів є компроміс (задоволення інтересів обох сторін); відступ (відмова від власних інтересів); пристосування (задоволення інтересів сильнішої сторони); конкуренція (відстоювання власних інтересів).

Керівник: Семенов В.М., *доцент*

1. На урок: вирішення подружніх конфліктів. Веб-сайт URL: https://naurok.com.ua/uploads/files/46687/135087/146750_html/images/135087.004.png

ЗАСТОСУВАННЯ В УКРАЇНІ ЄВРОПЕЙСЬКИХ СТАНДАРТІВ У СОЦІАЛЬНІЙ РОБОТІ

Кочур Д. Е., *студентка*; СумДУ, гр. СР-11

В Україні професія соціального працівника не набула такої престижності, як в закордонних країнах. Економічні умови в країні мають значний вплив на соціальну сферу, а саме зниження продуктивності, зниження реальних заробітних плат та пенсій, зростання безробіття та ін. Це призводить до деморалізації населення. Тож під час економічної кризи потреби у комплексній роботі соціального працівника зростають і соціальна робота сьогодні лишається дуже перспективною та потрібною тенденцією. Метою дослідження є порівняння якості соціальної роботи в Україні з країнами Європи та звернення уваги на престижність соціального робітника та досвід накопичений цими країнами у соціальній сфері. В Європі цій сфері приділяють більш значну увагу. За різними моделями соціального забезпечення соціальна робота як професія з'явилась протягом понад 100 років. Європейські соціальні робітники тісно пов'язані з парасольковою організацією Європейська соціальна мережа (ESN). «Місія ESN полягає у розвитку обміну знаннями в державних соціальних послугах, у партнерстві з охороною здоров'я, освітою, житлом, працевлаштуванням та соціальним залученням на користь людям і громадам шляхом вдосконалення політики та практики» [1].

У сучасній Німеччині існує розгалужена правова система у сфері соціальної роботи. Основним напрямком сучасної німецької соціальної роботи та соціальної педагогіки є робота з молоддю та сім'єю. Німецька модель соціальної роботи являє собою добровільну допомогу населенню, що включається до загальної державної системи соціальної допомоги. Сьогодні в країні функціонує широко диференційована сфера соціально-педагогічної діяльності, що включає заклади для підтримки сімейного виховання, дитячі садки, групи продовженого дня, центри для дітей дошкільного віку та підлітків тощо. «Для успішного функціонування багатоаспектної діяльності соціально-педагогічної сфери в Німеччині функціонує диференційована, ієрархічно упорядкована структура професійної

підготовки кадрів соціальних педагогів чотирьох освітньо-професійних рівнів» [2;с.138]. Німецька професійна асоціація соціальної роботи (DBSH) є найбільшою професійною асоціацією соціальної роботи в Німеччині та є професійним представником соціальних працівників та соціальних педагогів.

Основними принципами соціальної політики Франції є свобода, рівність прав та солідарність. Особливістю французької системи соціального захисту вважається складна організаційна структура та висока частка витрат на соціальні програми. Ця країна посідає друге місце у Європі (після Швеції) за обсягом витрат державного бюджету задля соціального забезпечення населення. Організацією французької соціальної роботи займається Міністерство національних справ та національної солідарності. «У Франції, де пріоритет віддається роботі з молоддю, переважна більшість соціальних працівників виступають у ролі спеціалізованих вихователів, організаторів вільного часу та добровольців, зайнятих інформуванням, консультуванням та попередженням соціальних конфліктів серед дітей та молоді» [3].

Виходячи з аналізу зарубіжного досвіду у соціальній сфері, можна сказати, що в цих країнах соціальна робота вважається доволі престижною та перебуває на високому рівні, а її ефективність контролюють відповідні органи. Тож для сприйняття і розвитку процесів становлення соціальної роботи в Україні велике значення має осмислення досвіду, накопиченого зарубіжними країнами. Критичний аналіз досягнень та невдач іноземних країн, оптимізує процес покращення стану соціальної роботи в Україні.

Керівник: Семенов В.М., *доцент*

1. Місію European Social Network зазначено на офіційному сайті: [Електронний ресурс]. URL: <https://www.esn-eu.org/about/mission-values-and-vision>
2. Кубицький С.О. Технології соціально-педагогічної роботи зарубіжних країн: Навч. посіб. – 3-тє вид. доп. і перероб. – К.: Міленіум, 2015. – 300 с.
3. В. А. Поліщук, . В. Борозна соціальний працівник Франції: сфера професійної діяльності та функції: [Електронний ресурс] . URL: <http://eprints.zu.edu.ua/465/1/E29F6274.pdf>

ЕМПІРИЧНЕ ДОСЛІДЖЕННЯ ОСОБЛИВОСТЕЙ НЕВРОТИЧНИХ СТАНІВ У ОСІБ ЮНАЦЬКОГО ВІКУ З РІЗНИМ РІВНЕМ НЕРВОВО-ПСИХІЧНОЇ СТІЙКОСТІ

Клименко А.М., студентка; СумДУ, гр. ПЛ-01

Мало хто в сучасному світі буде заперечувати важливість обізнаності щодо невротичних станів особливо в осіб юнацького віку, які починають самостійне життя і, вірогідно, будуть стикатися із різноманітними негативними впливами на їхнє психічне здоров'я. Незнання таких моментів щодо своєї особистості може призвести до негативних наслідків, адже юнак із хворобливим характером невротичної депресії має знати про її наявність, щоб в подальшому працювати із відповідними спеціалістами. Саме тому наше дослідження дає можливість шляхом використання психологічних методик дати певну обізнаність щодо невротичних станів у осіб з різним рівнем нервово-психічної стійкості, що, вірогідно, стане у нагоді при самопізнанні та самовдосконаленні осіб юнацького віку.

На першому етапі нашого емпіричного дослідження було здійснено обчислення середнього значення даних для виявлення та оцінки невротичних станів (методика К. Яхина, Д. Менделевича) [1]. Наступним кроком було опрацювання результатів 69 осіб. Таким чином була отримана інформація за 6 шкалами: шкала тривоги, невротичної депресії, астенії, істеричного типу реагування, obsесивно-фобічних порушень та вегетативних порушень.

Під час обрахування середніх значень встановлено схильність до хворобливого характеру прояву невротичних станів за трьома шкалами: тривоги, яка дорівнює $-0,89$; істеричного типу реагування, де сума становить $-1,26$ і вегетативних порушень, що прирівнюється до $-0,57$. У свою чергу неможливо не відмітити той факт, що власне хворобливий характер невротичних станів був виявлений за двома шкалами: шкала невротичної депресії ($-3,05$) та за шкалою obsесивно-фобічних порушень ($-2,02$). Аналіз результатів дослідження шкали астенії свідчить про те, що серед більшості опитаних астенія знаходиться на рівні, що схильний до здоров'я і дорівнює $0,67$. Це єдиний показник, який найбільш наближений до рівня здоров'я.

Наступним етапом нашої емпіричної частини роботи було

обчислення середнього значення рівня нервово-психічної стійкості осіб юнацького віку за методикою «Прогноз» В. Бодрова [2]. В результаті проведеного дослідження було встановлено, що високий рівень нервово-психічної стійкості не був зафіксований в жодного учасника. На противагу цьому, відношення задовільної та незадовільної нервово-психічної стійкості у осіб юнацького віку майже не відрізняється. Так, 50,7% юнаків мають незадовільну нервово-психічну стійкість і 49,3% задовільну.

Таким чином, оскільки середня кількість балів за інтерпретацією методики вказує на значення 30,31 (незадовільна нервово-психічна стійкість), то це може свідчити про високий рівень вірогідності нервово-психічних зривів, зокрема в екстремальних умовах.

Також встановлено, що показники невротичного стану тривоги в осіб юнацького віку мають зв'язок з рівнем нервово-психічної стійкості. Так, особи що мають рівень здоров'я в 76% випадків мають задовільну нервово-психічну стійкість. У той час як із хворобливим характером вияву даного невротичного стану юнаки мають в 66% випадків незадовільну нервово-психічну стійкість.

На основі всього вищесказаного можна висунути припущення, що в осіб юнацького віку найбільше переважає хворобливий характер невротичної депресії та obsesивно-фобічних порушень. Також слід відмітити доволі вагому схильність до тривоги, істеричного типу реагування та вегетативних порушень. І єдиним невротичним станом, що знаходиться на рівні здоров'я в осіб юнацького віку, є астенія. У свою чергу нервово-психічна стійкість є незадовільною, а отже наявний високий рівень вірогідності нервово-психічних зривів, зокрема в екстремальних умовах.

Наше емпіричне дослідження дає можливість передбачити нервово-психічні зриви осіб юнацького віку, якщо вчасно буде виявлений той чи інший невротичний стан хворобливого характеру.

Керівник: канд. психол. наук, Коляда Н.В.

1. Клинический опросник для выявления и оценки невротических состояний (К.К. Яхин, Д.М. Менделевич) URL: http://www.miu.by/kaf_new/mpp/054.pdf
2. Анкета оцінки нервово-психічної стійкості Прогноз URL: <https://donschool86.ru/uk/adjective/anketa-ocenki-nervno-psihicheskoi-ustoichivosti-prognoz-test-aizenka.html>

ПСИХОЛОГІЧНА СПЕЦИФІКА ЗАКОНОМІРНОСТЕЙ РОЗПІЗНАННЯ БРЕХНІ

Клименко А. М., СумДУ, гр. Пл-01

Американський психолог та спеціаліст у сфері профайлінгу (головна мета якого полягає в безінструментальному розпізнаванні брехні) Пол Екман на початку 70-х років 20 століття розпочав дослідження прояву невербальної поведінки людей під час приховування інформації. Найбільшу увагу у своїх експериментах він звертав безпосередньо на мікроекспресії обличчя, малопомітні жести та короткотривалі фізіологічні реакції, які в більшості випадків непомітні особі, яка не є експертом [1].

У свою чергу Д. Егоров у своєму теоретичному дослідженні виділяє 3 рушійні складові, які з більшою вірогідністю допоможуть відрізнити правду від брехні: особливості повсякденної поведінки особи під час чесної розмови та безпосередньо під час неправдивих тверджень; аналіз ситуації, в якій створені умови для розпізнання обману; роль та діяльність самого спостерігача-дослідника [2].

Емпіричні досліді Пола Екмана вказують на те, що в 76% випадків відбувається успішне визначення брехні у осіб за допомогою їх міміки та жестів. У той же час при додатковому аудіосприйманні голосу розпізнання зростає до 86,5%. Також дослідник стверджує, що на відміну від чоловіків, жінки звертають набагато більше уваги на невербальні сигнали людей, тому застосовують це уміння частіше і є успішнішими в ситуаціях викриття неправдивих тверджень [3].

Не дивлячись на те, що для розпізнавання ухилення від правди чи прояву мікроекспресій та жестів під час брехні, необхідно проходити певне навчання або працювати за допомогою допоміжних приладів, все ж існує категорія людей, які роблять це без докладання зусилля і зазвичай успішно в 80-90% випадків [4]. Мова йде про осіб із розвиненим емоційним інтелектом, які вдало аналізують емоції інших, адже розуміються на своїх. Також на передбачення реакцій впливає низький рівень нейротизму та тривожності.

Для дослідження цього феномену був проведений експеримент [5], у якому взяли участь 80 студентів юнацького віку. Для формування уяви щодо прояву тривожності було використано опитувальник Г. Айзенка, а на визначення рівня емоційного інтелекту – опитувальник емоційного інтелекту.

Безпосередньо експеримент полягав в тому, що учасникам показувалося відео людей, які проходять співбесіду на роботу. Кожен герой розповідав про себе 2 рази: один із них правда, інший – неправда. Учасникам необхідно було визначити, в яких випадках герої брешуть. Учасники експерименту мали змогу характеризувати правдивість чи неправдивість за двома групами ознак: зовнішніми, тобто міміка, жести, розташування на стільці, заламування пальців, смикання ногою; та внутрішніми (хвилювання, спокій, нервування, агресія). Встановлено, що лише 24% осіб успішно виконали завдання. Поряд з цим попередньо за допомогою вищезазначених методик у них був виявлений нижчий рівень нейротизму ніж у тих, хто не впорався із задачею. Аналогічно було знайдено залежність із внутрішнім емоційним інтелектом, який був вищим. Отримані результати можна обґрунтувати тим, що усвідомлення власних емоцій дає змогу успішно аналізувати приховані емоції інших: чим більш зосередженою, спокійною була особа під час аналізу поведінки, тим частіше вона давала правильні відповіді.

Таким чином, дослідники отримали результати, що вказують на успішність проходження завдання за наявності високого рівня емоційного інтелекту, екстраверсії та відсутності нейротизму.

Керівник: канд. психол. наук, Коляда Н.В.

1. Пол Экман. Психология лжи. 480 с. URL: http://loveread.ec/view_global.php?id=3519 (дата звернення: 13.12.2021).
2. Психологическая специфика закономерностей распознавания лжи. URL: <https://cyberleninka.ru/article/n/psihologicheskaya-spetsifika-zakonomernostey-raspoznavaniya-lzhi/viewer> (дата звернення: 13.12.2021).
3. Paul Ekman. Nonverbal Leakage and Clues to Deception. URL: <https://www.paulekman.com/wp-content/uploads/2013/07/Nonverbal-Leakage-And-Clues-To-Deception.pdf>
4. Paul Ekman. Who Can Catch a Liar? URL: <https://www.paulekman.com/wp-content/uploads/2013/07/Who-Can-Catch-A-Liar.pdf>
5. Способность распознавать скрываемую информацию. URL: <https://cyberleninka.ru/article/n/sposobnost-raspoznavat-skryvaemuuyu-informatsiyu/viewer> (дата звернення: 13.12.2021).

НЕГАТИВНА КОНОТАЦІЯ ЯК МАНІПУЛЯТИВНИЙ ІСТРУМЕНТ

Отич М.С, *студент*; СумДУ, гр. СР-11

Актуальність теми полягає тому, що щодня ми отримуємо велетенську кількість інформації з абсолютно різних джерел: телефонів, інтернету, телевізійних програм, тощо. Через перенапружене інформаційне поле, люди стали ще сильніше страждати від непотрібної інформації, «інформаційного шуму». Але саме в таких умовах найкраще себе відчувають маніпулятори, що використовують свої прийоми проти, інформаційно виснажених, громадян, а конотація – ефективніший метод серед ефективних.

Конотація можемо визначити як - додаткові смислові або стилістичні відтінки, зумовлені змістовою та внутрішньою формою слова, які накладаються на основне значення, надаючи висловленню емоційно-експресивного забарвлення, модальності, волевиявлення [1, с. 515]. Існує позитивна та негативна конотації, і, як зрозуміло із назв, позитивна конотація – створює задалегідь оптимістичне, часто необґрунтоване, ставлення, а негативна – упереджено песимістичне відношення до якоїсь події або речі.

Маніпуляції з конотацією – річ небезпечна для інфопростору, оскільки вплив на суспільство вона здійснює дуже сильний. Процес створення необхідних умов для маніпулювання з конотацією складний, але в результаті буде отримано машину для зміни масової свідомості великих груп людей.

Небезпечність негативної конотації полягає в тому, що, на відміну від позитивної, в ній дуже легко закріпити шовіністичні та дискримінаційні думки. Умілі маніпулятори, що орієнтуються в конкретній ситуації інформаційного поля в конкретний час, з легкістю зможуть знайти «важіль впливу» на суспільство. Наприклад, в умовах війни однієї держави з іншою – дуже легко закріпити в одній з них негативну конотацію народу іншої держави. Або люди різних релігійних поглядів можуть, з відносною легкістю, бути налаштовані проти одне одного, якщо в інформаційному полі буде встановлено негативну конотацію відносно основних понять іншої віри.

Для розуміння деструктивності ефекту конотації, варто зрозуміти,

що створюється конотація з велетенської кількості новин у чітко визначених барвах. Якщо людям показувати якусь річ, наприклад автомобіль, тільки з негативного боку, наприклад демонструвати і акцентувати увагу на аваріях, що трапилися з автомобілем саме цієї марки, то люди будуть запам'ятовувати цю марку як небезпечну та ненадійну. Однобоке і масове висвітлення негативного аспекту породжує у людей негативне відношення, що може не підкріплюватися фактами, але посилюватися думкою маси людей в цілому.

Головною відмінністю негативної конотації від позитивної є те, що в позитивній конотації набагато складніше зробити «мовчазний заклик» до дії. Позитивна конотація формується таким же чином, як і негативна, але негатив замінюється ефектом «рожевих окулярів», і висвітлюються лише з оптимістичних точок зору, в той час як в негативній, постійне невдоволення може перерости, спочатку в мовчазне невдоволення, а потім – в відкрите ворожнече ставлення до чогось, без аргументованої причини.

Основною причиною для занепокоєння можна назвати те, що на жаль, більшість населення, а особливо похилого віку, банально не готові до сприймання і аналізу складних маніпуляцій, що пов'язані з негативною конотацією, а отже наше населення дуже вразливе до такого типу маніпулятивного тиску.

Резюмуючи, можна сказати, що негативна конотація – ефективний інструмент маніпулювання масами, що може представляти собою приховану «мову ворожнечі» і вкрай деструктивно впливати на соціум. Тому необхідно жорстко контролювати і не допускати штучному створення таких ефективних маніпулятивних інструментів. Контроль інфосфери, в даному випадку, є позитивною інтенцією, що допоможе контролювати інфоспростір шляхом не банальної цензури і заборони розповсюдження інформації, а проведенням інформаційних кампаній зі спростування таких маніпуляцій. В подальших дослідженнях хотілося б розглянути цю проблему ширше й якісніше і набагато повніше..

Керівник: Семенов В.М., *доцент*

1. Літературознавча енциклопедія: у 2 т. / авт.-уклад. Ю. І. Ковалів. Київ: ВЦ «Академія», 2007. Т. 1. С. 515.

ВПЛИВ СОЦІАЛЬНИХ МЕРЕЖ НА ФОРМУВАННЯ ОСОБИСТОСТІ ПІДЛІТКІВ

Лесик Т. Г., студентка; СумДУ, гр. ПЛ-11

У сучасному світі інтернет та соціальні мережі займають важливу частину життя людей. Для більшості людей соціальні мережі є інформаційним ресурсом та способом спілкування. Соціальні мережі відсувають класичну систему соціалізації – сім'ю, школу, друзів – на другий план, відіграючи все більшу роль у процесі особистісної соціалізації та безпосередньо впливають на їх ціннісні орієнтації. Мінімальний час перебування користувача в соціальній мережі дорівнює трьом годинам, при цьому він відвідує свій обліковий запис мінімум двічі на день.

Термін «соціальна мережа» ввів у 1954 році британський соціолог Бакі Барнс у своїй книзі «Людські відносини» (Human Relations). Спільнота, що об'єднується з людьми, які безпосередньо спілкуються між собою з інших причин. У 1995 році Ренді Конрад створив першу соціальну мережу Classmates.com.

Було класифіковано ознаки соціальної мережі. Тому, на думку О. Неклеса, вони мають включати неформальність, мобільність і дискретність.

Перевагами соціальних мереж є різноманітна інформація, що допоможе розширити кругозір та поглибити знання у різних сферах. Також підлітки використовують соціальні мережі для того, щоб познайомити світ з своїми досягненнями та творчістю.

До негативних наслідків використання соціальних мереж можна віднести: залежність від соціальних мереж та інтернету, шкідливі наслідки для психічних функцій користувачів, незахищеність особистої інформації, відкритий доступ до не достовірної або негативної інформації, фінансові витрати.

Підсумовуюче усе вище сказане можу лише додати, що підліткам потрібно навчитися фільтрувати та відокремлювати інформацію, яку вони отримують з соціальних мереж, адже це допоможе уникнути негативних наслідків.

Керівник: Іванова Т.В., доцент

СИНЕРГІЯ ВЕРБАЛЬНИХ ТА НЕВЕРБАЛЬНИХ ЕЛЕМЕНТІВ КОМУНІКАЦІЇ У СОЦІАЛЬНИХ МЕРЕЖАХ

Внучкова В. С., *студентка*; СумДУ, гр. ПР-01

Синергія в лінгвістиці – нова тенденція, яка має на меті розкриття загальних ідей, методів, закономірностей переходу мови від одного рівня організації до іншого [1]. Синергія – це успішна взаємодія групи людей або елементів, де загальний успіх є значнішим, ніж успіх окремо взятого елемента.

Комунікація – це взаємодія за допомогою вербальних та невербальних елементів, в результаті якої відбувається обмін інформацією. Соціальні мережі мають великий вплив на сучасну комунікацію і корисні тим, що вони підтримують зв'язок людини з навколишнім світом – дозволяють спілкуватися в текстовому, аудіо- та відеоформаті, знаходячись на значній відстані один від одного.

У світі існує велика кількість засобів, форм та способів спілкування і велика їх частина так або інакше пов'язана з сучасними технічними можливостями, які представлені мережею Інтернет. Соціальні мережі вдало поєднують вербальні і невербальні способи комунікацій.

Невербальна комунікація допомагає нам краще зрозуміти співрозмовника, його емоції, наміри, ставлення до ситуації. Психолог А. Мехраб'ян вважає, що 93% людського спілкування відбувається невербально. Згідно з дослідженням, проведеним корпорацією 3М, людський мозок опрацьовує візуальні елементи в 60000 разів швидше за письмові тексти [2, с.8]. Люди активно використовують аудіо- та відеоповідомлення. Завдяки цим функціям соціальних мереж ми можемо побачити міміку свого співрозмовника, почути гучність голосу, його інтонацію, що значною мірою впливає на позитивне та швидке сприйняття інформації.

Користуються надзвичайною популярністю серед користувачів смайлики та емодзі. Різноманітні стікери також є часто вживаними у соціальних мережах. Їх широко використовують для вираження як позитивних так і негативних емоцій. Ці засоби невербальної комунікації можна побачити і в звичайному дружньому чаті, і в діловій переписці. Вони не втрачають своєї популярності, адже

розробники соціальних мереж з кожним роком удосконалюють їх. Наприклад, роблять їх анімованими, поповнюють Інтернет простір все новими емодзі, надають можливість користувачам власноруч створювати авторські стікери.

Більшість соціальних мереж мають функцію відеочатів. І ця функція має безліч переваг, у першу чергу через те, що співрозмовники можуть бачити міміку, жести, вираз обличчя одне одного. Але це відбувається лише за умови, якщо обидва увімкнуть камери. Виконавши цю просту вимогу, ви можете зробити онлайн спілкування продуктивнішим та близьким до живого.

Безумовно, поєднання вербальних та невербальних елементів комунікації в соціальних мережах є синергічним. Ключовим є те, що компоненти не витісняють одне одного, а підсилюють дію, доповнюють та примножують позитивний вплив на спілкування. Використовуючи обидва способи комунікації передача інформації відбувається швидше та ефективніше. Отже таку взаємодію можна назвати синергічною.

Взаємодія вербальних та невербальних елементів комунікації підвищують ефективність спілкування в мережі, дають змогу відчутти та побачити весь спектр емоцій співрозмовника. Надіславши аудіоповідомлення або певний допис, підсилити посил сказаного можна відповідним емодзі. У кінці текстового повідомлення доречно поставити смайл аби показати власні емоції стосовно написаного.

Отже, соціальні мережі надзвичайно вдало поєднують вербальні та невербальні засоби комунікації, тим самим роблячи онлайн спілкування продуктивним та максимально наближеним до реального.

Керівник: Ущатовська І. В.

кандидат філологічних наук, ст. викладач
кафедри германської філології СумДУ

1. Bikesh Revovna Ospanova. Studying Text Structure in Linguistic Synergy. Middle-East Journal of Scientific Research. 2012. Vol. 12, no. 10. URL: [https://www.idosi.org/mejsr/mejsr12\(10\)12/12.pdf](https://www.idosi.org/mejsr/mejsr12(10)12/12.pdf) (дата звернення: 23.12.2021).
2. Mike Parkinson. Do-It-Yourself Billion Dollar Business Graphics. PepperLip, Inc., 2007. 160 p.

АНАЛІЗ ТИПОЛОГІЧНОЇ КЛАСИФІКАЦІЇ МОВ

Удовенко Н.В., студентка; СумДУ, гр. ПР-11/2

У всесвіті існує понад сім тисяч різних мов. Безперечно, науковці стверджують, що кожен народ говорить власною мовою. Завдяки розвитку класифікацій мов, загальноприйнятими вважаються типологічна та генеалогічна. Саме типологічна подібність мов є загальним, відносним критерієм подібності між самими структурами та природами мов. Варто зазначити, що типологічна класифікація розділяє власне мови за їхньою структурою, природою, походженням, ознаками, та й навіть розташуванням у просторі.

Власне принцип типологічної класифікації мов спирається на таку цікаву, проте складну наукову гіпотезу, що загалом майже чи не весь всесвіт має цю особливість, а саме – єднатися між собою за сукупними, певними чи навіть конкретними ознаками структури.

Можна сказати, що вперше типологічну класифікацію мов точно розробили, дослідили відомі мовознавці Август та Фрідріх Шлегелі. Завдяки їхнім роботам, напрацюванням відповідно цієї теми була знайдена відмінність у структурах мови. Було встановлено, що головним мірилом типологічної класифікації мов може слугувати навіть такий процес, як морфологічний.

Ф. Шлегель виокремив два повних типи мов – флективні (тобто в яких слова мають закінчення, або ж флексію) і нефлективні (у яких слова не мають закінчень, або ж флексій). Проте існує твердження, що флективні мови були найвдалішими, і, можливо, усі мови будуть містити в собі таке явище як – флексія. Адже, як вважається, закінчення сприяє розвитку структури мови в усьому всесвіті. А. Шлегель покращив класифікації свого брата, на основі його робіт, поділив усі мови на більш ранні (синтетичні) і пізніші (аналітичні). Він виокремив три групи мов: аморфні (мови без афіксів, мається на увазі частина слова, яка вносить певну зміну в корінь), афіксальні, і флективні (мови, у яких важливу роль відіграє флексія, закінчення) [1, с. 321–322].

Дуже часто виникає плутаниця відповідно того, що використовують типологічну класифікацію мов як морфологічну, хоча це є неповністю правильно. Якщо брати до уваги загалом

морфологічну будову, форми слів якоїсь конкретної мови, то можна сказати, що наявні схожі риси між цими класифікаціями й морфологічний процес може бути мірилом типологічної систематики.

Хоча найважливішою класифікацією мов і до сьогодні вважається розробка В. фон Гумбольдта. Аналізуючи класифікацію Шлегелів, Гумбольдт виділив чотири типи мов:

- 1) ізолятивні (кореневі);
- 2) аглютинативні ;
- 3) флективні;
- 4) інкорпоративні (полісинтетичні) [1, с. 321–322].

Класифікація за В. фон Гумбольдтом ґрунтується на умінні коренів, які містяться у словах, додавати до себе конкретний тип морфем. У кореневих мовах корені не містять у собі словозмінних морфем, в аглютинативних – доєднують однозначні морфем, у полісинтетичних (інкорпоративних) мовах корені з'єднуються так би мовити в слова-речення, а щодо флективних – корені можуть додаватися до багатозначних морфем.

Отже, внесок мовознавців наукової інформації щодо презентованої теми, можна вважати певними кроками спільного процесу, під назвою розвиток мови загалом. Типологія мов кожного з вчених мала й має на цей момент важливий характер. Відповідно до аналізу типологічної класифікації мов, можна зазначити, що завдяки В. фон Гумбольдту ми можемо визначати мови за допомогою його систематиці.

Таким чином, деякі розробки, класифікації мов мовознавців є авторитетними й сьогодні, адже на них посилаються дуже багато науковців, які вивчають розділ мовознавства як науки. Відповідно до твердження, що всі мови через деякий час змінять свій тип, і всі вони стануть флективними, це статися не може, бо все рівно відбувається такий процес – розвиток мов. Існує певна типологічна класифікація, яка затверджена до сьогодні як загальна.

Керівник: Прокопенко А.В., *ст. викладач*

1. Кочерган М. П. Вступ до мовознавства: підручник. 2-ге вид. К. : ВЦ «Академія». 2010. С. 321–322.

ПСИХОЛОГІЗМ У ТВОРАХ КНУТА ГАМСУНА Й МИКОЛИ ГОГОЛЯ

Удовенко Н.В., студентка; СумДУ, гр. ПР-11/2

Дослідники вважають, що психологізм у творах світової літератури як «передавання художніми засобами внутрішнього світу персонажа, його думок, переживань, зумовлених зовнішніми і внутрішніми чинниками» [3, с. 292] має неабиякий вплив на кожного читача.

Яскравими представниками, хто активно використовував психологічні аспекти, є Микола Гоголь (1809–1852) і Кнут Гамсун (1859–1952). Зображення портрета, думок, різноманітних почуттів, монологів дає можливість письменникам відтворити чітко або завуальовано внутрішній світ героїв у всіх душевних проявах, що й зумовлює *актуальність* нашої роботи.

Мета дослідження – на прикладі роману Кнута Гамсуна «Голод» і повісті Миколи Гоголя «Шинель» виявити психологічні доміанти у характерах головних персонажів.

В одній із найзахоплюючих повістей Миколи Гоголя «Шинель» зображується «маленька» людина у величезному місті. Драматизм самого характеру, способу життя Акакія Акакійовича зашкалює. Саме опис його зовнішності, одягу, думок, ситуацій, які з ним трапляються, набувають надзвичайної психологічної напруженості. У цьому творі герой представлений інтровертом. Глибоким болем просякнуті його переживання, якими він ні з ким не ділиться – починаючи від служби, де майже усі колеги з нього насміхаються, й закінчуючи шинеллю, яку чоловік отримав завдяки надмірній економії.

Спостерігати за жалюгідним, сумним і навіть трагічним образом Башмачкіна Акакія Акакійовича допомагають психологічні характеристики. Так, завдяки переліку численних дієслів, Гоголь передає душевний стан героя, який втратив найцінніше у свієму житті – шинель: «Чрез несколько минут он *опомнился* и *поднялся* на ноги, но уж никого не было. Он *чувствовал*, что в поле холодно и шинели нет, *стал кричать*, но голос, казалось, и не *думал долетать* до концов площади. Отчаянный, *не уставая кричать*, *пустился* он *бежать* через площадь прямо к будке, подле которой стоял будочник...» [2].

Чіткий образ людини, яка повністю втратила сенс життя на певний проміжок часу, стостерігається і в романі Кнута Гамсуна «Голод». Авжеж, через затяжний голод герой постійно знаходиться між різними відчуттями. Йому характерні незвичайні прояви: від відчаю він легко перекидується на гнів, навіть тяжку озлобленість до світу, прикладом чого слугують такі слова: «Смеясь и плача, я пустился бежать по улице, потом остановился, упал на колени, молил всех святых неведомо о чем... А время шло»; «Я ужасно мучился голодом, я желал смерти, я сделался сентиментальным и плакал. Не было конца моим страданиям. Вдруг я остановился посреди улицы, ударил ногой и начал громко ругаться» [1]. Помітно, що і в романі Кнута Гамсуна домінують дієслова: сміявся, плакав, біг, зупивився, впав, молив, мучився, бажав.

Проаналізовані твори мають деякі спільні риси, зокрема: схожий моральний настрій головних героїв, драматизм ситуацій з домінуванням негативних конотацій, поєднання матеріального й духового.

Отже, повість Миколи Гоголя «Шинель» та роман Кнута Гамсуна «Голод» відображають той глибокий психологізм, який розкриває персонажів як реальних особистостей, що знаходяться у надзвичайному смутку. Письменники використовують внутрішні монологи, що іноді переходять у потік свідомості, щоб краще передати моменти душевних переживань своїх героїв. Безперечно, увага авторів переноситься із зовнішнього сюжету на внутрішній, який детально, з повним ентузіазмом, відслідковує усі порухи душі гоголівського й гамсунівського героїв, однак і зовнішній рух, поданий завдяки використанню дієслів, не менш важливий, адже допомагає зрозуміти усю трагічність життя персонажів.

Керівник: Жиленко І.Р., доцент

1. Гамсун Кнут Голод – Режим доступу: http://loveread.ec/read_book.php?id=36118&p=12
2. Гоголь Николай Шинель – Режим доступу: <https://ilibrary.ru/text/980/p.1/index.html>
3. Літературознавча енциклопедія: У двох томах. Т. 2 / Авт.-уклад. Ю. І. Ковалів. – К. : ВЦ «Академія», 2007. – 624 с.

НЕГАТИВНИЙ ВПЛИВ МЕДІА НА СОЦІАЛЬНУ ІНТЕГРАЦІЮ СУЧАСНИХ ПІДЛІТКІВ

Лемешенко А.В, *студентка*; СумДУ, гр. СР-11

В.В. Москаленко у своїй монографії під назвою «Становлення особистості» дав визначення поняттю «соціалізація» – це процес входження індивідів в суспільство через різні спільноти, колективи, групи, завдяки засвоєнню норм, ідеалів, цінностей шляхом виховання та наuczіння [1, с.8]. Метаморфоз самооцінки, неприйняття себе, зміна ставлення до навколишнього середовища – компоненти особистості тінейджерів, які вносять корективи у процес соціальної інтеграції в суспільство та є наслідком впливу медіа.

Актуальність проблеми полягає у тому, що більшість підлітків знаходяться під впливом медіа та мають Інтернет-залежність, яка негативно впливає не лише на фізичне, а й на психічне здоров'я, зокрема порушується процес соціалізації, який є провідним у становленні особистості та опановуванні правил й норм поведінки.

У підлітковому віці активну участь у процесі становлення особистості беруть соціальні мережі. Соціальна мережа в Інтернеті – це веб-сайт або інша служба у мережі Інтернет, яка дозволяє користувачам створювати публічну або напівпублічну анкету, скласти список користувачів, з якими вони мають зв'язок та переглядати власний список зв'язків і списки інших користувачів [2, с.54]. Кількість користувачів збільшується. Згідно з результатами досліджень Інтернет Асоціації України, станом на III квартал 2019 року кількість активних користувачів становила – 21,09 млн.[3].

Підлітки є активними користувачами Інтернету. За результатами дослідницького проєкту ESPAD, у 2019 році лише 6,7% опитаних підлітків в Україні не користувались соціальними мережами [4, с.58]. Надмірний вплив соціальних мереж негативно впливає на процес соціалізації підлітків. Невідповідність стандартам краси, які пропагує Інтернет, кібербулінг, Інтернет-залежність – негативні аспекти соц. мереж. Підліток може не відчувати цього впливу, але результат дії не може залишатися непомітним. Тінейджер може розірвати зв'язки із зовнішнім світом, тим самим позбавить себе можливості соціалізації.

Не опанувавши правил та норм суспільства, формування особистості неможливе.

Глущенко С.Д. у своїй роботі зазначив, що Інтернет є привабливим як засіб відходу від реальності за рахунок можливості анонімних соціальних інтеракцій. Особливе значення тут має відчуття безпеки і усвідомлення своєї анонімності. По-друге, це можливість для реалізації певних уявлень, фантазій із зворотним зв'язком [5,с.463].

Отже, соціальні мережі мають негативний вплив на соціальну інтеграцію підлітка в соціум. Вони створюють конкуренцію для формальних, неформальних та соціетальних систем. У пубертатному віці зв'язок з іншими соціальними інститутами, крім соц. мереж, є надважливим. Надмірне споживання контенту лише шкодить підлітку та створює перешкоди для входження в соціум. Труднощі у спілкуванні, складні стосунки з родиною, скорочення взаємодії із зовнішнім світом – наслідки впливу соціальних мереж.

Керівник: Синах А.О., *доцент*

1. Москаленко В.В. Соціалізація особистості: монографія. Київ: Фенікс, 2013. 540 с.
2. Грабар О.І. Дослідження динаміки розвитку електронних соціальних мереж для ефективної реклами Інтернет-магазинів у сегменті українського мережевого бізнесу. Вісник Житомирського державного технологічного університету. Серія : Економічні науки. 2015. № 3. С. 54-61.
3. Інтернет Асоціація України. Дослідження аудиторії: веб-сайт. URL: www.inau.ua
4. Куріння, вживання алкоголю та наркотичних речовин серед підлітків, які навчаються: поширення й тенденції в Україні : за результатами дослідження 2019 року в рамках міжнародного проекту «Європейське опитування учнів щодо вживання алкоголю та інших наркотичних речовин – ESPAD» / О.М. Балакірева та ін. Київ, 2019. 214 с.
5. Глущенко С. Д. Соціально-психологічні особливості Інтернет-аддиктивної поведінки особистості. Молодь: освіта, наука, духовність: матеріали V Всеукр. наук. конф. Київ: Університет «Україна», 2008. С. 547

НАДЗВИЧАЙНІ СИТУАЦІЇ СОЦІАЛЬНО-ПОЛІТИЧНОГО ХАРАКТЕРУ, ПОВ'ЯЗАНІ ІЗ ТЕРОРИЗМОМ

Мурай С., студентка; СумДУ, гр. ПЛ-91

Кожен у своєму житті стикався з новинами або, можливо, постраждав особисто з ситуаціями, що пов'язані із протиправними діями терористичного та антикорупційного спрямування.

Ці дії являють собою надзвичайні ситуації (НС) соціально-політичного характеру.

НС соціально-політичного характеру поділяють на:

- здійснення або реальна загроза здійснення збройного нападу і утримання важливих об'єктів. Вчинення таких дій стосовно органів державної влади, державних установ, закладів, правоохоронних об'єктів, військових гарнізонів, телерадіоцентрів та інших важливих об'єктів;
- викрадення, спроба викрадення і знищення суден, напад або замах на членів екіпажу повітряного і морського судна, захоплення екіпажу у заручники;
- знищення і викрадення з об'єктів зберігання, або використання і переробка під час транспортування військової техніки, вибухових речовин, ін. препаратів і сировини, радіоактивних речовин;
- аварії на арсеналах, складах боєприпасів та на інших об'єктах військового призначення з викидом реактивних речовин, боєприпасів [1].

Зупинимося на НС соціально-політичного характеру, пов'язаних із терористичними діями. Тероризм – це злочинна діяльність з використанням (або загрозою використання) насильства для досягнення політичної, релігійної або ідеологічної мети.

Він являє собою окремих вид соціально-політичного насильства, яке характеризується надзвичайною жорстокістю у методах досягання мети.

Причини виникнення тероризму зазвичай носять соціальний характер. Вони пов'язані з існуванням занадто великих відмінностей між умовами життя населення, недотриманням прав і свобод людей у різних країнах світу.

Терористичні акти можуть здійснюватися окремими особами або групами осіб, які виражають собою інтереси певної країни, де тероризм піднесений до рангу державної політики, або інтереси окремих політичних рухів.

Тероризм також може бути застосований як засіб для задоволення потенціалу окремими громадськими діячами, або як знаряддя для досягнення своїх цілей мафіозними структурами чи кримінальним світом.

Розрізняють три основні види тероризму: політичний, релігійний і кримінальний.

Найбільш поширеними у світі терористичними актами є:

- напади на державні чи промислові об'єкти, що призводить до матеріальних збитків. Є засобом залякування та демонстрації сили;
- захоплення державних установ та посольств (може супроводжуватися захопленням заручників);
- захоплення транспортних засобів (літаків, потягів, автобусів тощо). Частіше використовуються з метою шантажу.
- насильницькі дії проти особистості жертви (для залякування або в пропагандистських цілях);
- викрадення осіб;
- політичні вбивства;
- вибухи або масові вбивства [2].

Отже, надзвичайні ситуації соціально-політичного характеру – це дії, що являють собою реальну загрозу для суспільства.

Тероризм – це складне антисоціальне явище, спрямоване проти гуманних цінностей людства. Тому світу потрібно знайти ефективні шляхи протидії тероризму.

Керівник: Улунова Г. Є., *доцент*

1. Собакарь А. О., Казначєєв Д. Г., Бойко О. І. Цивільний захист у схемах: навч. посібник. Дніпро: Дніпроп. держ. ун-т внутр. справ, 2018. 144 с.
2. Лозинський О. М. Психологічні підходи до тлумачення явища тероризму. Науковий вісник : вип. 2, 2019. С. 1-12.

ПОСТТРАВМАТИЧНИЙ СТРЕСОВИЙ РОЗЛАД. ЩО ВАРТО ЗНАТИ?

Бистро Т. В., студентка; СумДУ, гр. ПЛ-91

Посттравматичний синдром або посттравматичний стресовий розлад (ПТСР) представляє собою цілісний комплекс симптомів порушення психічної діяльності, що виникла в результаті одноразового або повторного зовнішнього травмуючого впливу на психіку людини.

Основною причиною виникнення ПТСР вважається стресовий розлад, що виник після трагічної події. Виходячи з цього, етіологічні фактори прояву даного синдрому можуть бути такими:

- різні стихійні лиха природного характеру;
- широкий спектр катастроф;
- напади терористів;
- великі та сильні травми індивідуального характеру;
- сексуальне насильство у дитячому віці;
- крадіжка близької людини;
- наслідки від хірургічного втручання;
- військові дії;
- злочин, скоєний на очах людини.

Діагноз посттравматичного стресового розладу встановлюється за наявності наступних критеріїв, розроблених при клінічних спостереженнях за учасниками військових подій та особами, які пережили природні катастрофи.

1. Наявність факту того чи іншого ступеня залучення до екстремальної ситуації катастрофічного характеру: ситуація становила реальну загрозу для життя, здоров'я та добробуту пацієнта або/і інших людей; стресова реакція на ситуацію (жах, відчуття безпорадності, моральні переживання від страждань оточуючих).

2. Нав'язливі спогади про пережите: яскраві нав'язливі спогади; нічні кошмари, сюжетами яких є ситуація, що травмує; ознаки "флешбек" синдрому; виражена психічна реакція на нагадування про ситуацію (жах, тривога, відчуття безпорадності); симптоми реакції вегетативної нервової системи у відповідь на нагадування про

ситуацію (підвищення частоти серцевих скорочень, серцебиття, холодний піт тощо).

3. Підсвідоме бажання "забути" про катастрофу, викреслити її з життя: уникнення розмов про ситуацію, а також роздумів, пов'язаних із катастрофою; уникнення всього, що може так чи інакше викликати спогад про ситуацію (місця, люди, дії, запахи, звуки тощо); зникнення з пам'яті багатьох деталей про подію.

4. Підвищена стресова активність центральної нервової системи: порушення сну; підвищена дратівливість, спалахи агресії; зниження функції уваги; загальна тривожність, стан надпильності; підвищена реакція на переляк.

5. Достатня тривалість збереження патологічних симптомів (щонайменше один місяць).

6. Порушення соціальної адаптації: зниження інтересу до діяльності, що раніше приносила задоволення (робота, хобі, спілкування); зниження емоційних контактів із оточуючими до повного відчуження; відсутність планів на тривалу перспективу.

Залежно від того, наскільки важким є ПТСР, він по-різному впливає на життя. Хтось може продовжувати працювати і в принципі вести звичайний спосіб життя, але при складніших симптомах людина настільки повалена і виснажена, що проявляє апатію до життя.

Негативні наслідки посттравматичного стресу включають:

- психопатизацію особистості (незворотня патологічна зміна характеристик характеру, що ускладнює адаптацію людини у суспільстві);
- розвиток вторинної депресії;
- поява нав'язливостей і фобій (страхів), таких, наприклад, як агорафобія (страх відкритого простору), клаустрофобія (паніка при попаданні в замкнутий простір (ліфт і т.п.)), страх темряви та ін;
- виникнення нападів невмотивованої паніки;
- розвиток різноманітних залежностей (алкоголізм, наркоманія, ігрова залежність тощо);
- асоціальна поведінка (агресія стосовно оточуючих, криміналізація способу життя);
- суїцид.

Керівник: Улунова Г. Є.

NEGATIVE CONNOTATION AS A MANIPULATIVE TOOL

Otych M. S, student; SumSU, gr. SW-11

The relevance of the topic is that every day we receive a huge amount of information from completely different sources: telephones, the internet, television programs, and so on. Due to the overloaded information field, people began to suffer even more from unnecessary information, "information noise". However, it is in such conditions that manipulators who use their methods against information-depleted citizens feel best, and connotation is the most effective method among the effective ones.

connotation can be defined as - additional semantic or stylistic nuances due to the semantic and internal form of the word, which are superimposed on the basic meaning, giving the expression of emotionally expressive color, modality, expression of will [1, p. 515]. There is a positive and a negative connotation, and, as the names imply, a positive connotation - creates a pre-optimistic, often unfounded, attitude, and negative - a biased pessimistic attitude to an event or thing.

Manipulation of connotation is a dangerous thing for the information space, because it has a very strong impact on society. The process of creating the necessary conditions for the manipulation of connotation is complex, but the result will be a machine for changing the mass consciousness of large groups of people.

The danger of a negative connotation is that, unlike a positive one, it is very easy to enshrine chauvinistic and discriminatory views. Skillful manipulators, oriented in a specific situation of the information field at a specific time, can easily find a "lever of influence" on society. For example, in the conditions of war of one state with another - it is very easy to fix in one of them a negative connotation of the people of other state. On the other hand, people of different religious persuasions can, be set against each other, with relative ease if the information field has a negative connotation about the basic concepts of another faith.

To understand the destructiveness of the effect of connotation, it is necessary to understand that the connotation is created from a huge amount of news in clearly defined colors. If you show people something, such as a car, only from a negative side, such as showing and focusing on accidents that have happened to a car of that brand, people will remember that brand

as dangerous and unreliable. One-sided and mass coverage of the negative aspect creates a negative attitude in people, which may not be supported by facts, but amplified by the opinion of the masses of people in general.

The main difference between negative and positive connotations is that in a positive connotation it is much more difficult to make a "silent call" to action. the positive connotation is formed in the same way as the negative, but the negative is replaced by the effect of "pink glasses", and are highlighted only from optimistic points of view, while in the negative, constant dissatisfaction can grow, first into silent dissatisfaction and then into open hostility to something, without good reason. The main reason for concern is that, unfortunately, the majority of the population, especially the elderly, is simply not ready to accept and analyze complex manipulations associated with negative connotations, and therefore our population is very vulnerable to this type of manipulative pressure.

Therefore, the main point for combating manipulation in the phenomenon of connotation can be called the democratic institution of public censure of manipulations and the popularization of a critical analysis of the information received. To do this, it is worth conducting information campaigns to combat manipulation, which can be promoted on social networks, on television programs, and even on external advertising media. A healthy information field is an unattainable task, but striving for it is a direct path to improving the state of society, strengthening confidence in the media sphere.

In summary, negative connotation is an effective tool for manipulating the masses, which can be a hidden "language of hostility" and extremely destructive to society. Therefore, it is necessary to strictly control and prevent the artificial creation of such effective manipulative tools. control of the information sphere in this case, is a positive intention that will help control the information space by not banal censorship and prohibition of dissemination of information, and information campaigns to refute such manipulations. In further research I would like to consider this problem broader and qualitatively and much more fully.

head: Academic supervisor O.R . Gladchenko

1. literary encyclopedia: in 2 volumes / ed. Y. I Kovalev. Kyiv: PC "academy", 2007. vol. 1. p. 515.

СТАНОВЛЕННЯ ДЕМОКРАТІЇ І ПРАВ ЛЮДИНИ В ІСТОРІЇ УКРАЇНИ

Назарова О.Р, *студент*; ЧДБК, гр. 2Д-20

Становлення демократії і прав людини в Україні на протязі усіх віків і тисячоліть є досить актуальною темою сьогодення. Розглянемо детально, через який шлях утвердження прав пройшов український народ.

Історики стверджують, що українське поняття прав людини бере початок з Руської Правди та різноманітних документів Київської Русі. Наприклад, за Договором 911 р. між Візантією та Руссю людина, яка скоїла злочин, мала право на суд. За Руською правдою, Київська Русь відійшла від смертної кари та тілоушкодницьких покарань, а за всі злочини можна було відкупитися штрафом [1, с. 38-44]. Також поважалося право власності.

З XIV ст. українські землі перебували у складі Великого князівства Литовського, згідно з цим Руська правда була замінена Першим (Старим) Литовським статутом. Згодом з'явилися Новий Статут та Волинський Статут. Старий Статут забезпечує деякі права селян і відстоює інтереси магнатів, Волинський – збільшує права шляхти, але зменшує права селян і вплив магнатів, а Новий вже приводить до закріпачення селян і встановлення привілейованого становища шляхти у державі [1, с. 71].

Наступним етапом була Конституція Пилипа Орлика 1710 р. (яка ще звучала як Пакти і конституції законів та вольностей Війська Запорізького), що містила такі уточнення прав людини: право власності не лише гетьмана, а й простого народу; право обирати козацьких і простих урядників; захист недоторканості законів і вольностей [1, с. 162].

Наступним кроком стали Українська Народна Республіка та Західноукраїнська Народна Республіка. Першим універсалом Центральної Ради 1917 року була проголошена автономія України. Але, не дивлячись на це, історики вважають, що започаткував українську демократію ще до цього Михайло Драгоманов, який виступав за соціальну рівність і свободу, ліберальні цінності та права громади. На відміну від нього, гетьман Скоропадський, який

тимчасово панував на території України, був прихильником монархічних поглядів, а Симон Петлюра проявлявся як політик лівих поглядів, якого цінували переважно за воєнні успіхи [1, с. 246; 2].

Ситуація, хоч і ненадовго, але стала кращою після прийняття Третього Універсалу. Він проголосив Українську Народну Республіку, але не розірвав федеративні зв'язки з Росією, а також зазначив такі демократичні принципи: збільшення свободи (у словах, страйках, віросповіданні, друці і т.д.); недоторканість помешкання й особи; оголошення національної автономії для меншин (поляків, росіян, євреїв); скасування смертної кари, а також права приватної власності на землю; установлення 8-годинного робочого дня; оголошення реформи місцевого самоврядування [1, с. 252].

На думку Домініка Ареля, ідеї галицького народу також мали великий вплив на розвиток української демократії. В цих ідеях йшло твердження, що демократія – це коли в суспільстві працюють спільно різні його частини [2].

Так, крок за кроком, Україна поступово наближалася до становлення демократії, що стало особливо можливим після розпаду СРСР у 1991 році та утвердження незалежності нашої країни. Найважливіший сучасний етап, що закріплює універсальні права людини – це прийняття Конституції України 28 червня 1996 року, де Розділ 2 «Права, свободи і обов'язки людини і громадянина» певною мірою узгоджується з міжнародно-правовими актами з прав людини [1, с. 373].

Враховуючи усе вище зазначене, ми можемо підсумувати, що Україна пройшла складний шлях утвердження прав людини та демократії і не припиняє свій розвиток. З кожним роком країна підвищує свій демократичний рейтинг.

Керівник: Щербина С.І., викладач-методист

1. Греченко В.А. Історія та культура України: Підручник. Харків: ХНУВС, 2017. 440 с.
2. Щур М. Україна: демократія «за замовчуванням» чи свідомий вибір? Дискусія істориків у Гарварді. URL: <https://cutt.ly/VItYYph> (дата звернення 08.01.2022)

ПСИХОЛОГІЧНИЙ ПОРТРЕТ ТЕРОРИСТА

Ксенженко В. С., *студентка*; СумДУ, гр. ПЛ-91

В сучасному світі стало досить поширеним таке небезпечне явище як тероризм. Від терористичних атак гинуть люди, руйнується фінансове благополуччя, виникають політичні кризи тощо. Тому важливо активно реалізовувати дослідження способів запобігання тероризму, одним із напрямків якого є складання психологічного портрета терориста. Вивчення особистості терориста має свою досить багату історію та наукові традиції. Проте динамічні зміни в світових та державних вимірах зумовлюють потребу в постійному оновленні та уточненні інформації щодо актуальних психологічних характеристик терориста.

Метою даної роботи є висвітлення основних характеристик особистості терориста.

Існують різні форми тероризму. Терористичні дії можуть відрізнятися між собою способом вчинення, часом, місцем тощо. Тому на сьогодні не існує єдиної типології особистості терориста.

Виділяють три основні психологічні моделі особистості терориста [1].

1. **Фанатик.** Дана особистість має дуже сильні релігійні, ідеологічні чи політичні переконання, якими вона керується в своїй діяльності. Такий терорист від щирого серця вірить, що його діяння приносять світу користь. Терорист цього типу відрізняється високим рівнем інтелекту, є упевненим у собі, має високу самооцінку та спрямованість до самоутвердження тощо. Сфера свідомості є досить звуженою.

2. **Фрустрована особистість.** Терорист цього типу є людиною, яка не може досягти своїх цілей в житті, стає охопленою почуттям фрустрації. Фрустрація, в свою чергу, згодом трансформується в певні агресивні дії. Свідомість терориста може раціоналізувати вчинення терористичних дій та виправдовувати їх. Терорист цього типу є невпевненим у собі, має низьку самооцінку, не вірить у справедливість та ображається «на весь світ».

3. **Людина з неблагополучною долею.** Відомо, що глибокі дитячі образи та психологічні травми можуть призводити до озлобленості

особистості в дорослому віці. До цього можуть призвести жорстоке поводження батьків з дитиною, її соціальна ізоляція, дефіцит доброго ставлення. В такої особистості часто можуть проявлятися антисоціальні схильності. Психологічні характеристики терориста цього типу є досить близькими до терориста-фрустрованої особистості, проте мають іншу детермінованість.

Найбільш характерними особливостями терористів різних типів є такі.

1. Висока агресивність та намагання самоутвердитись. І перше, і друге, зазвичай, є виявом комплексу неповноцінності особистості.

2. Необхідність захистити своє «Я», що є ознакою особистісної незрілості, та самовиправдання. Терористи часто уявляють себе рятівниками світу від зла, таким чином виправдовуючи свої діяння

3. Екстремістський тип свідомості, який інтегрує специфічні для терористичної групи цінності, цілі життєдіяльності та досвід.

4. Дифузна ідентичність з референтною групою, що дозволяє терористичній організації досить легко сформувати у нового члена ототожнення саме з нею. У свою чергу, це є гарним підґрунтям для об'єднання членів терористичної групи проти інших, «чужих» [2].

5. Зовнішній локус контролю. Такі люди вважають, що в їхніх проблемах завжди винен хтось ззовні, але в жодному разі не вони самі. Тому «винуватці» стають об'єктами для скидання агресії.

6. Соціальна та культурна незрілість. Більша частина терористів не розбирається в політиці, а слідує пропаганді своєї організації. Також їм притаманний абсолютизм.

Детальне вивчення таких особливостей допомагає виявляти потенційних терористів та запобігати діянням, які забирають людські життя.

Керівник: Улунова Г. Є., *доцент*

1. Канцір В. Психолого-правовий портрет особи терориста. 2018. С. 117-124. URL: <https://science.lpnu.ua/sites/default/files/journal-paper/2019/feb/15606/20.pdf> (дата звернення: 22.12.2021).
2. Білан І. А. Психологічний портрет терориста. Юридичний науковий журнал. 2021. № 3. С. 247-250.

ПСИХОЛОГІЧНА ДОПОМОГА В ОСЕРЕДКУ НАДЗВИЧАЙНОЇ СИТУАЦІЇ

Бабаєвська Є.І., *студентка*; СумДУ, гр. ПЛ-91

Щодня у світі трапляються різні трагічні події: пожежі, обстріли, війни, аварії. Люди втрачають своїх близьких, майно, стають відірваними від сім'ї чи власної домівки. Надзвичайні ситуації стали частиною життя.

Надзвичайна ситуація – це порушення умов життя і діяльності людей, спричинене будь-якою небезпечною подією, яка призвела до загибелі людей чи значних матеріальних втрат. Такі події можуть зумовити чимало порушень фізичного чи психічного здоров'я людини, яка їх пережила. Тому для запобігання негативних наслідків важливим є включення психолога до груп рятувальників.

Основною функцією спеціаліста в осередку надзвичайної ситуації є надання екстреної психологічної допомоги постраждалим. Крім того, психологічна допомога може надаватися й родичам та близьким постраждалих, а також безпосередньо людям, які працюють в осередку надзвичайної ситуації. Головним завданням для спеціаліста є подолання основних негативних психічних станів, що можуть виникнути під час або після надзвичайної ситуації. Тому важливим є вміння вчасно визначити наявність такого стану та розпізнати його вид, щоб правильно і чітко провести дії для зняття напруження та стресу.

Серед основних негативних психічних станів вирізняють маячню, галюцинації, апатію, плач, нервову тремтіння, рухове збудження, ступор, істеріку, агресію та ін. Окрім регламентованих дій, які залежать від типу негативного психічного стану, варто також пам'ятати про правила поведінки та надання допомоги. Важливо визначити першочерговість надання психологічної допомоги; ізолювати постраждалого від сторонніх поглядів; не надавати неточну інформацію та нездійснені обіцянки; не звинувачувати постраждалого; за можливістю залучати постраждалого до надання допомоги іншим людям тощо.

Роль психолога є надзвичайно важливою для майбутнього психічного здоров'я постраждалих.

Керівник: Улунова Г.Є., *доцент*

РОЗВИТОК І ФУНКЦІОНУВАННЯ МОВ У РІЗНІ ІСТОРИЧНІ ЕПОХИ

Панченко Є.Б, *студентка*; СумДУ, гр. ПР-11

Як відомо, з плином часу кожна мова зазнавала змін. Сучасна мова відрізняється від тієї, якою говорили наші пращури. Кожна мова розвивається за своїми законами, які не залежать від волі людей, і існує допоки має носіїв. Різні рівні мови розвиваються не з однаковою швидкістю. Наприклад, лексика змінюється найчастіше. Найтривалішою добою у розвитку мов вважають дописемну добу. Зокрема в цей час склалися заклинання, гімни, епічні поеми – епоси. Згодом люди почали робити малюнки на скелях, щоб передати інформацію. Такі малюнки називали «піктографіями». Найдавніші системи буквеного письма були консонантними, тобто склалися лише з приголосних. Це можна побачити з історії розвитку мови греків, адже вони запозичили гублітське письмо, де не було голосних букв.

Майже всі мови світу мають лише одну систему письма, але є і винятки. Наприклад японська мова має дві системи письма (катакана та хірагана). Кожна мова має свого пращура. Наприклад, романські мови утворилися з латини. Подібні мови утворюють мовні групи, але існують випадки коли одна мова утворює групу. Наприклад, грецька.

Розвиток мов різних країн теж не був однаковим. Наприклад, японське мовознавство почало розвиватися надзвичайно пізно, у 18-19 ст., а у Давній Греції та Римі в 5-4 ст. до н.е. Щодо фонетики, то вона була найбільш розвинутою в Індії та арабомовних країнах. Згодом почали створюватися теорії утворення мов. Наприклад, греки створили звуконаслідувальну.

Багато вчених різних часів вивчали розвиток мов. Наприклад, Паніні (Індія), Сю Шень (Китай), Арістотель (Греція), Мелентій Смотрицький (Україна). Головним методом при вивченні мов є порівняльно-історичний, завдяки якому і досліджувались різні мови.

Отже, кожна мова розвивалась неоднаково і з різною швидкістю. Завдяки вченим було досліджено розвиток різних мов. Та це не було б можливим без застосування порівняльно-історичного методу.

Керівник: Прокопенко А.В., *ст. викладач*

ПРАКТИЧНИЙ АСПЕКТ ВИКОРИСТАННЯ ФОНЕТИКИ

Ткаченко А. С., *студентка*; СумДУ, гр. ПР-11

У цій роботі осмислюється значимість та затребуваність такої науки як фонетика. Фонетика досить важлива лінгвістична дисципліна. Варто зазначити, що її вивчали велика кількість учених. До цього переліку входять Бодуен де Куртене, Кочерган М. П., Щерба Л. В. і ще багато інших відомих учених.

Фонетика присутня у нашому повсякденному житті. Усі ті звуки, які ми створюємо під час нашої розмови, те з якою інтонацією ми говоримо, закономірності зміни цих звуків – усе це і є фонетика. Її практичне значення є суттєвим для будь-кого. Насамперед знання сполучуваності звуків, їхні властивості, процеси творення покращують та підвищують нашу культуру усного мовлення. Досягнення саме цієї галузі мовознавства широко використовуються у різних областях: у методиці опанування читання і письма, у навчанні вимови та орфографії іноземної мови, або ж у вивченні мови людей з вадами слуху. Також фонетика допомагає впоратися із низкою технічних завдань у радіотехніці. Телефонний зв'язок теж відбувається не без участі фонетики, адже це передача на відстань мовної інформації. Її можливо використовувати для автоматизації певних виробничих процесів за допомогою розроблених мовних команд, це могло б значно спрощувати роботу.

Якщо брати до уваги й інші мовознавчі дисципліни (граматика, лексикологія), то фонетика займає своє повнозначне місце як самостійна наука. Передусім вона взаємодіє з граматиною. Це можна помітити при утворенні різних форм одних і тих самих слів або різних слів з однаковими кореневими морфемами (наприклад, в англійській мові *drink – drank – drunk*).

Отже, практичне значення фонетики є незаперечним та достатньо суттєвим. Фонетика відіграє важливу роль у житті суспільства, насамперед при навчанні читання та письма. Особливу роль фонетика займає й під час вивчення іноземних мов.

Керівник: Прокопенко А.В., *ст. викладач*

ПОМАРАНЧЕВА РЕВОЛЮЦІЯ – РЕВОЛЮЦІЯ ЦІННОСТЕЙ

Гилюк І.А., *студент*; ЧДБК, гр. 2Д-20

Помаранчеву революцію називають гордістю і одночасно соромом української нації. Її називають іспитом, який складав український народ. У 2004 році Україна змінилася. Про неї заговорили як про країну, у якій народилося громадянське суспільство.

З чого все почалося? 21 листопада 2004 року українці у другому турі обирали президента між Віктором Януковичем та Віктором Ющенком. Вже наступного дня Центральна виборча комісія оголосила лідером Януковича, який нібито отримав 50 % голосів виборців, а Віктор Ющенко – 46% [1]. Втім ці дані не збігалися із даними екзит-полів, за результатами яких переможцем ставав Ющенко. У цей же час іноземні спостерігачі з Європи й США повідомляють про зафіксовані ними порушення на користь провладного кандидата Януковича, а Віктор Ющенко закликає людей вийти на Майдан Незалежності на знак протесту проти сфальсифікованих результатів виборів.

Сотні тисяч протестувальників заповнили вулиці у столиці, їх підтримали мітингами українці у багатьох містах країни. У ті дні і з'явилися помаранчеві стрічки та прапори, які дали назву революції 2004-ого року. Акції протесту тривали доти, допоки переможцем виборів офіційно не оголосили Віктора Ющенка.

Якщо говорити про характерні риси Помаранчевої революції, то дослідники відзначають її мирний характер, попри те, що вона відбувалася по факту під час протистояння двох частин країни. У ті дні народилися заклики «Схід і Захід – разом!», «Донецьк, Донбас, приєднуйся до нас!».

Другою унікальною особливістю стало те, що люди вийшли на захист своїх прав та Конституції, дотримання яких вона гарантувала.

Третьою рисою є те, що українська Помаранчева революція стала рушієм «кольорових революцій» в інших країнах, колишніх членах СРСР.

І нарешті – саме українська революція виявилася однією з наймасовіших в історії світу. Участь у протестах проти сфальсифікованих виборів у Києві брало до 2 млн людей в день. У Харкові – 80 тис. осіб, у Львові – 50 тис., 25 тис. – у Кропивницькому, у Одесі – близько 20 тис. протестувальників .

Помаранчева революція надихнула людей творчих професій на створення віршів, пісень, фільмів і навіть відеоігор. Неофіційним гімном тих подій стала пісня групи «Гринджоли» «Разом нас багато, нас не подолати!».

Світова спільнота назвала Помаранчеву революцію «народженням громадянського суспільства». Україна зазнала суттєвої демократичної трансформації. Перемога українського народу над корумпованою владною верхівкою розвернула країну у напрямку Заходу, а згодом стала передумовою Революції Гідності у листопаді 2013-го року [2].

Надзвичайна активність населення України в дні Помаранчевої революції пояснюється насамперед тим, що В. Ющенко був для нього символом чесності, порядності та справедливості, генератором ідей, а Юлія Тимошенко – уособленням сильної особистості, здатної втілювати ці ідеї в життя. Єдність цих двох лідерів вселяла надію у перемогу [1]. Але досить скоро ілюзії розвіялися – реформи захлинулися, так і не розпочавшись. 5 років президентства Ющенко практично всі українці вважають часом втрачених можливостей.

Отже, український народ виконав одне з головних завдань, без якого не буде повноцінної держави. Він став політичною нацією, яка чітко знає, в якій країні хоче жити, і вміє відстоювати своє право називатися джерелом влади в країні.

Керівник: Щербина С.І., викладач-методист

1. Войтюк Т. Річниця двох революцій. Що потрібно знати про День гідності та свободи. URL: <https://suspilne.media/81651-ricnica-dvoh-revolucij-so-potribno-znati-pro-den-gidnosti-ta-svobodi/>
2. Кадигроб В. #EUROMAIDAN — History in the Making. К.: Основи, 2014. – 286 с.

МОВЛЕННЕВИЙ АКТ ПРИВІТАННЯ В УКРАЇНСЬКОМУ ДІАЛОГІЧНОМУ ДИСКУРСІ

Гавісіддапа Гаанашрі, студентка; СумДУ, гр. МЦм-129а

Мовленнєвий акт – це діяльність, що має соціальний характер. У процесі мовленнєвого акту формується висловлення, яке використовується для спілкування, повідомлення, впливу. Так, психолог Л. С. Виготський характеризував мовленнєву діяльність як процес матеріалізації думки, тобто перетворення її у слово [1]. У лінгвістиці найбільш відома схема мовленнєвого акту, яку запропонував Р. О. Якобсон. Вона містить такі основні компоненти: хто говорить (адресант), хто слухає (адресат), контекст, передана інформація (повідомлення).

Загальновідомо, що кожна мова виробила свою систему спеціальних етикетних висловів для різних ситуацій спілкування. Тож мовленнєвий етикет – це національно-специфічні правила мовленнєвої поведінки, які реалізуються в системі стійких формул і висловів, що рекомендуються для висловлення подяки, прощання тощо в різних ситуаціях ввічливого контакту зі співбесідником, зокрема, під час привітання, знайомства, звертання тощо [2]. Значимо, що для кожної людини незалежно від ситуації спілкування важливо вміти користуватися мовленнєвим етикетом, оскільки це робить спілкування приємним і бажаним. До того ж і перше враження про людину складається з того, наскільки щиро і привітно вона вітається.

Якщо розглядати мовний етикет українців, то він підкріплений живою мовною практикою українського народу. Він вироблявся впродовж тисячоліть і відображає культурні традиції української нації, відповідає її духовним потребам та моральним цінностям.

Так, вибір вітальних висловів залежить від ситуації вживання. Уранці, наприклад, зазвичай говорять: «Добрий ранок!» або «Доброго ранку!», удень – «Добрий день!» або «Добридень!», а ввечері – «Добрий вечір!» або «Вечір добрий!».

Слід відмітити, що серед українців поширеною формою вітання є «Здрастуйте!», що означає бути здоровим; благополучно існувати. У розмовній мові також вживаються такі форми, як: «Здоров!», «Здоров був!», «Доброго здоров'я!», «Моє шанування!», «Вітаю вас!», «Радий вітати Вас!», «Привіт!».

Мені поширеними є мовленнєві форми, де вживаються слова зі зменшено-пестливими суфіксами, як-от: «Моє шануваннячко!» «Доброго здоров'ячка!», «Здоровенькі були!». Відмітимо, що вислови «Радий вітати вас!», «Радий вас бачити!» найчастіше, на наш погляд, доречні для ділової сфери.

Показово, що люди старшого покоління переважно вживають форму «Доброго здоров'я!» або «Здоровенькі були!». А от молодь, за нашими спостереженнями, найчастіше використовує суржикові форми («Прівет!», «Здаров!», «Салют!» тощо) або взагалі замінює словесні форми жестовими.

Гасло «Слава Україні!» як формула привітання і відповідь «По всій землі слава!» також має місце в українському мовленнєвому акті. Відомо, що таке гасло використовувалось ще в середовищі харківської української студентської громади у кінці XIX століття. Сьогодні таке привітання набуло актуальності та вживається доволі часто. Проаналізувавши всі мовленнєві форми вітання в українській мові, наголосимо, що всі вони звучать природно й щиро, вирізняються самобутністю. Водночас ми виокремили вислови для вітання, які звучать, достеменно, по-українськи милозвучно, а саме: «Моє шанування!», «Здоровенькі були!» «Доброго здоров'я!», «Добридень!», «Добраніч!»

Отже, українська мова багата на різні форми вітання, що є однією з важливих характеристик поведінки людини. Без знання сформованих у суспільстві форм етикету, без вербальних форм вираження ввічливих стосунків між людьми неможливо ефективно і результативно здійснювати процес спілкування.

Керівник: Чернишова Т. Г., викладач кафедри мовної підготовки
іноземних громадян

1. Поняття про мовленнєву діяльність. URL:
<https://infopedia.su/2x176b.html>.
2. Український мовленнєвий етикет. URL:
https://pidru4niki.com/1770071247604/dokumentoznavstvo/ukrayinskiy_movlennyeviy_etiket

ПРОБЛЕМА ОБ'ЄДНАННЯ НІМЕЧЧИНИ ТА СРСР (ПЕРША ПОЛОВИНА 1989 Р.)

Карпенко М.В., студентка; СумДУ, гр. ІС-01

Прихід до влади у СРСР у 1985 р. М. Горбачова та початок соціально-економічних реформ у Радянському Союзі створили нові можливості для об'єднання Німеччини. І хоча у першій половині 80-х рр. ХХ в. проблемна німецького возз'єднання не порушувалася, канцлер ФРН Гельмут. Коль сприймав європейський мирний стан як ідеальній засіб для об'єднання Німеччини. Початок Михайлом Горбачовим структурних реформ у СРСР («гласності» та перебудови) суттєво вплинув на ситуацію в НДР. Відмова від доктрини Л. Брежнєва, яка суттєво зменшувала суверенітет країн-сателітів Радянського Союзу, давала їм можливість самостійно шукати можливі шляхи соціально-економічного та політичного розвитку.

Це означало, що зовнішніх гарантій існування НДР з боку Москви більше не існувало, і що відповідальність за ситуацію в країні повністю перейшла до керівництва правлячої Соціалістичної єдиної партії Німеччини (СЄПН). Генеральний секретар ЦК СЄПН Еріх Гонекер негативно оцінював політику перебудову і вважав, що реформи Михайла Горбачова приречені на поразку. Будь-які друковані матеріали з СРСР, східнонімецький уряд піддавав суворій цензурі або забороняв. Проте це не проходило непоміченим у народі. На засіданнях ЦК СЄПН Е. Гонекер почав говорити про специфіку соціалізму в НДР, який не потребує реформ. В якості аргументу він наводив думку, східнонімецька економіка працює краще, ніж радянська, а рівень життя вище, ніж в інших країнах комуністичного блоку. Суспільство сприймало позицію керівництва СЄПН як відмову від реформ, що різко дисонувало з політикою реформ у Польщі, Угорщині та СРСР. Концепція СЄПН «соціалізм у кольорах НДР», яка не могла вийти за межі рамки командно-адміністративної системи, остаточно втратила свою привабливість, а серед населення наростали скептичні і навіть опозиційні настрої [1, с. 550-551].

Для СРСР підтримка ідеї об'єднання Німеччини мала б доповнюватися обіцянкою статусу німецького нейтралітету, що в перспективі могло призвести до ліквідації НАТО і завершення американської присутності в Європі. Але, з іншого боку, нейтральна Німеччина несла б певну загрозу для СРСР та інших сусідів, оскільки,

увійшовши до НАТО, вона була б пов'язана новими обмеженнями озброєнь в Європі, а будучи нейтральною, стала б військовою силою, яка не контролюється. Паралельна ж участь об'єднаної Німеччини в ОВД та НАТО була б нерозумною, оскільки подальше існування Варшавського пакту тоді вже ставилося під сумнів.

У червні 1989 р. керівник СРСР відвідав ФРН. Основною темою радянсько-західнонімецьких переговорів було об'єднання Німеччини. Г. Коль підкреслив, що відповідно до західнонімецької конституції «німецький народ виявляє свою волю: в умовах вільного самовизначення відновити єдність і свободу Німеччини» [3, с. 166]. У відповідь М. Горбачов зазначив, що дві країни «підбивають підсумок післявоєнного періоду» і відкривають «новий розділ» у своїх відносинах [3, с. 169]. Пізніше, на прес-конференції, радянський лідер зазначив, що «Берлінська стіна може впасти, коли відпадуть передумови, які її породили» [3, с. 201].

Під час візиту було підписано 11 угод, серед яких основним політичним документом була «Спільна заява», що зафіксувала спільне розуміння перспектив еволюції загальноєвропейського процесу та відносин між СРСР та ФРН. Підписання цього важливого документу М. Горбачов сприймав це як факт того, що в загальноєвропейському домі надалі існуватимуть дві німецькі держави як його рівноправні члени.

В цей час у НДР почала назрівати політична та економічна криза. Після того як у травні 1989 р. Угорщина відкрила кордон з Австрією тисячі східних німців використали цю можливість для того, щоб втекти до ФРН.

Керівник: Гончаренко А.В., доцент

1. История Германии: учебное пособие в 3 т. [Под общ. ред. Б. Бонвеча, Ю.В. Галактионова]. М.: КДУ, 2008. Т. 3. Документы и материалы. 592 с.
2. Кудряченко А.І. ФРН–НДР: досвід об'єднання і роль у ньому міжнародних акторів. Проблеми всесвітньої історії: науковий журнал. 2018. № 2 (6). С. 145-160.
3. Михаил Горбачев и германский вопрос. Сборник документов 1986-1991 гг. [Сост. А.А. Галкин, А.С. Черняев]. М.: Издательство «Весь мир», 2006. 696 с.

THE INFLUENCE OF SOCIAL NETWORKS ON THE FORMATION OF THE PERSONALITY OF ADOLESCENTS

Lesik T.G., student; Sumy State University, gr. PL - 11

Today, the Internet and social media are an integral part of human life. For most people social networks are the source of information and means of communication. The classical system of socialization, namely: family, school, friends, is moved to the background by social networks, which play an increasing role in the process of personal socialization and having a direct impact on their value orientations. According to the statistics, the minimum time a user spends in a social network is three hours, and they visit their account at least twice a day.

The term "social network" was introduced in 1954 by the British sociologist Bucky Barnes in his book *Human Relations*. A community comes together with people directly communicating with each other on different reasons. In 1995, Randy Conrad created the first social network *Classmates.com*.

The attributes of the social network were also classified. Therefore, according to A. Nekless, they should include informality, mobility and discretion.

The advantage of social networks is a variety of information that will help expand the horizons and deepen knowledge in different areas. Usually teens use social media to introduce their achievements and creativity to the world. Teenagers can also satisfy their need to communicate and make new acquaintances. Moreover, a lot of teens use social networking sites to calm down and relax after a hard day.

But the negative consequences of using social media are: addiction to social media and the Internet, harmful effects on the state of users' mental functions, insecurity of personal information, open access to unreliable or negative information, financial costs. Besides, many teenagers give up their favorite hobbies in order to spend more time on the Internet

In conclusion, we can add that social networks and the Internet have a great influence on the formation of teenagers' norms and values, so they need to learn how to filter and select only useful information, this will help to avoid all the negative consequences.

Academic Adviser: S.V. Podolkova., Associate Professor of Foreign
Language Department

США ТА БЛИЗЬКИЙ СХІД НА ПОЧАТКУ 90-Х РР. ХХ СТ.

Мірошниченко А.В., студентка; СумДУ, гр. ІС-01

В останній чверті ХХ ст., у зв'язку з різкою активізацією політичної ролі ісламу, Близький Схід перетворився на потужний ідеологічний центр світового значення. Ключовою зовнішньополітичною місією США на Близькому Сході було підтримання стабільності і безпеки регіону. Це першочергове завдання залишалося завжди сталим як для демократичної, так і республіканської адміністрацій, і на її виконанні були переважно сконцентровані зусилля Вашингтону. Це було пов'язано і з гарантією безперервних поставок нафти. Досягнення мирного врегулювання палестино-ізраїльського конфлікту, а також стримування Іраку та Ірану робилися заради утримання стабільності на Близькому Сході та вирішення політико-економічних завдань США [4, с. 98].

США діяли в регіоні найбільш активно, масштабно і цілеспрямовано, послідовно втілюючи геополітичні цілі. Першочергова увага приділяється доступу до фінансових і енергетичних ресурсів близькосхідних країн. Саме це призвело до політичного протистояння з Іраком та Іраном, які претендували на лідерство в близькосхідному регіоні. Важливе місце в політиці Вашингтону відводиться питанням розвитку військового співробітництва з країнами регіону, закріпленню в деяких з них американської військової присутності.

Основним завданням у регіональній політиці США було збереження в регіоні життєвоважливих інтересів [5, с. 87]. Основні ж американські інтереси на Близькому Сході групувалися навколо трьох завдань: недопущення зростання впливу Росії, зацікавленість США в доступі до ресурсів та забезпечення виживання Ізраїлю. Між цими інтересами існувало протиріччя, так як орієнтація на Ізраїль гальмувала розвиток відносин з нафтовидобувними арабськими країнами. У зв'язку з цим США шукали рівновагу між цими інтересами та намагались приділяти значну увагу кожному компоненту [2, с. 98].

Закінчення «холодної війни» і вагомість глобальних проблем поставило в міжнародних відносинах питання регіональної стратегії в

число пріоритетних. З відходом глобального протистояння в історію, в центрі уваги світової спільноти виявилися етнічні розбіжності, прикордонні суперечки, територіальні конфлікти і сотні тисяч біженців. Тепер все це стало розглядатися як причина дестабілізації міжнародної системи і потенційна загроза світовій спільноті [3, с. 78].

Американська стратегія на Близькому Сході розвивалася поступально від управління через економічну і військову допомогу своїм союзникам в регіоні до прямого військового втручання. Перетворення США на лідера Західного, а надалі і всього світу, невблаганно вело до наростання тенденцій прямого збройного втручання в регіональні конфлікти.

На початку 1990-х років в Близькосхідному регіоні змінилася ситуація; відбулась нова розстановка політичних сил. Це було спричинено цілою низкою факторів: розпад СРСР і припинення Москвою підтримки радикальних арабських режимів і рухів; ослаблення Іраку після його поразки в ході війни в Затоці; посилення ролі США. Близький Схід поступово стає одним з найбільш насичених регіонів за кількістю перебування американських військ.

Поряд з цим в глобальній стратегії США закладалася ідея нового розколу світу. Проблемні країни відмовлялися прийняти неоліберальні принципи міжнародної безпеки та розвитку. Це означало їх ізоляцію від світового співтовариства. Припускалося, що такі країни можуть нести в собі загрозу, окрім цього, вони перешкоджають формуванню нової міжнародної системи [1, с. 47].

Саме така концепція надавала можливість реалізувати основну сутність зовнішньополітичної стратегії США на Близькому Сході та в інших регіонах світу, і, таким чином, забезпечити панівні позиції США на світовій арені на початку 90-х рр. ХХ ст.

Керівник: Гончаренко А.В., доцент

1. Бжезинский З. Великая шахматная доска. Господство Америки и его геополитические императивы. М., 1999. 112 с.
2. Борисов В. Г. Борьба за власть на Ближнем Востоке. М., 2004. 182 с.
3. Гажич С. Когда пересекутся интересы Европы и США? М., 2005. 162 с.
4. Грегорин М. США на Ближнем Востоке. М., 2006. 184 с.
5. Киссинджер Г. Нужна ли Америке внешняя политика? К дипломатии для ХХІ века. М., 2002. 420 с.

ВАСИЛЬ АНДРІЄВСЬКИЙ НА ПЕРШІЙ КОНФЕРЕНЦІЇ УКРАЇНСЬКОЇ ЕМІГРАЦІЇ В ПРАЗІ 1929 Р.

Курінной О.С., *студент*; СумДУ, гр. ІС-01

22 серпня 1992 р. в Києві відбулась історична подія. Останній Президент УНР в екзилі Микола Плав'юк передав свої повноваження Президенту України Леоніду Кравчуку, проголосивши сучасну Україну правонаступницею Української Народної Республіки.

ДЦ УНР в екзилі перебував за межами Батьківщини 72 роки. Цей період підлягає детальному дослідженню. Чимало людей за цей час зробили внесок у збереження державницької традиції в еміграції. Яскравим прикладом є Василь Васильович Андрієвський – учасник Української революції 1917-1921 рр., провідний діяч української політичної еміграції в Югославії. Його участі у форумі присвячені наступні тези.

1. 25-26 червня 1929 р. у Празі була скликана I Конференція української еміграції. Учасниками були представники українських емігрантських організацій Чехословаччини, Франції, Польщі, Туреччини, Румунії, Болгарії та Югославії, делегатом від якої був обраний В. Андрієвський.

2. На з'їзді виступили відомі українські політичні діячі, зокрема міністр іноземних справ уряду УНР в екзилі – О. Шульгин та військовий міністр УНР в екзилі – В. Сальський. В. Андрієвський виголосив доповідь про становище українських емігрантів в Югославії.

3. У підсумку конференції була створена Головна Українська Еміграційна Рада, першорядним завданням якої стало єднання всієї української еміграції в складі однієї організації.

4. Після завершення з'їзду був влаштований прийом всіх делегатів у Головного отамана УНР в екзилі А. Ливицького. Окрема зустріч відбулася і з представниками від еміграції з балканських країн В. Андрієвського (Югославія), Б. Цибульського (Болгарія) та В. Филоновича (Туреччина). Йшлося про життя українців у регіоні.

Керівник: Власенко В.М., *доцент*

ЗОВІНІШНЯ ПОЛІТИКА ПРЕЗИДЕНТА США В.ДЖ. КЛІНТОНА ЩОДО ІРАНУ (1993–1997 РР.)

Пономарьова К.О., студентка; СумДУ, гр. ІС-01

На початку першого президентства Вільяма Джефферсона (Білла) Клінтона у США (1993–1997 рр.) відбулося посилення і розширення інвестиційних санкцій щодо Ірану. Неприйняття Сполученими Штатами Америки Ісламської Республіки Іран пояснювалося цілою низкою факторів, серед яких були: підтримка Тегераном міжнародних терористичних організацій; реалізація Іраном програм виробництва ядерної зброї і міжконтинентальних балістичних ракет; а також особистий антагонізм держсекретаря США.

15 березня 1995 р. було прийнято урядову постанову №12957, яка забороняла американським громадянам і компаніям фінансувати, контролювати і управляти проектами розвитку нафтових ресурсів Ірану. 27 березня 1995 р. за підтримки сенатора А. Д'Амато у США було ухвалено закон, який вводив санкції проти іноземних компаній, що брали участь у торгівлі з ІРІ і забороняв укладати державні контракти з такими іноземними компаніями, а також вводив заборону на видачу експортних ліцензій США філіям іноземних фірм, які співпрацювали з Тегераном.

30 квітня 1995 р. Білл Клінтон заявив про повне американське торгове ембарго щодо Ірану, а 6 травня 1995 р. ця заява знайшла своє відображення в урядовому розпорядженні №12959 про заборону ділових операцій щодо Тегерану, яка наклала заборону на всю торгівлю США з ІРІ. У період правління першої адміністрації президента США В.Дж. Клінтона (1993–1997 рр.) зовнішня політика Вашингтону формувалася на основі міжнародної політичної та економічної ізоляції Ірану, але так як ця політика Білого Дому мала односторонній характер, вона не принесла істотних результатів, окрім фінансових збитків американських компаній.

Відносини з Іраном залишалися замороженими в стані взаємної ворожості. Дипломатичні ініціативи Білла Клінтона були обмежені рішеннями Конгресу, політично ворожого йому і схильного до активного впливу лобістів, зацікавлених у недопущенні будь-якого покращення американсько-іранських відносин.

У 1995 р. у відповідь на іранську пропозицію стосовно інвестування американського капіталу в іранські нафтові родовища президент В.Дж. Клінтон у промові на Всесвітньому єврейському конгресі оголосив про прийняті ним два розпорядження, що забороняють торгівлю з Іраном.

У 1997 р. у результаті виборів до в парламенту в Ірані перемогли помірковано налаштовані депутати. Але, побоюючись внутрішніх політичних ускладнень під впливом ізраїльсько-американського та ірано-американського лобі, Білл Клінтон знову вирішив не робити кроків назустріч Тегерану. Незабаром, баланс політичних відносин в Ірані знову хитнувся в бік фундаменталістів та антиамериканських елементів.

Все це значно змінило вплив США у регіоні. Іран як одна з ключових держав Близькосхідного регіону вимагав щодо себе іншого ставлення. Політика стримування Ірану з боку США наштовхувалася на істотні обмеження, так як він, на відміну від Іраку, не знаходився під санкціями ООН. Інші члени РБ ООН виступали за налагодження контактів з Тегераном, що могло спричинити мирну трансформацію режиму. Тому, адміністрація Б. Клінтона перейшла до односторонніх санкцій проти Ірану, які обмежували його економічний і військовий розвиток, але одночасно зачіпали економічні інтереси інших держав. Як результат – США не змогли вплинути на трансформацію правлячого в Ірані режиму та створити проти нього коаліцію країн.

Керівник: Гончаренко А.В., доцент

1. Киреев А.А. Политика США на Ближнем Востоке в 1990-е гг. (Стратегия администрации Б. Клинтона). М., 2007. 336 с.
2. Кортоев Р.Ю. Америко-иранские отношения в период правления президента США Б. Клинтона (1993–2001 гг.). Вестник Адыгейского государственного университета. Серия 1: Регионоведение: философия, история, социология, юриспруденция, политология, культурология. 2011. № 2. С. 1-6.
3. Павлюк О. Політика США щодо Ісламської Республіки Іран: від співробітництва до енергії "стримування": монографія. Чернівці, 2016. 231 с.
4. Katzman K. Iran: U.S. concerns and policy responses (prepared for members and committees of congress). W., 2010. 65 p.

АРХІВНО-СЛІДЧА СПРАВА ПИЛИПА ЧОРНОГО ЯК ДЖЕРЕЛО З ІСТОРІЇ УКРАЇНСЬКОЇ ЕМІГРАЦІЇ В ЮГОСЛАВІЇ

Кулешова А. В., *студентка*; СумДУ, гр. ІС-11

Важливим і чи не єдиним джерелом з біографії одного з провідних діячів української політичної еміграції в Югославії сотника Пилипа Яковича Чорного є його архівно-слідча справа, що зберігається в Галузевому державному архіві Служби безпеки України. Вона розкриває не тільки невідомі сторінки його біографії, але й історії української еміграції в Югославії у 20-х – першій половині 40-х рр. ХХ ст. Саме тому ця тема є актуальною. Дослідження цієї архівно-слідчої справи дозволяє сформулювати наступні тези.

1. Громадсько-політична діяльність П. Чорного виявилася у заснуванні кількох громадських організацій. 1929 р. він був ініціатором створення та головою управи Української громади «Кобзар» в м. Смедерево (Сербія). При ній діяв Український аматорський гурток, який проводив культурно-освітні заходи для українців, кубанських козаків і місцевого населення, а також хор.

2. Ще наприкінці 1920-х рр. українські емігранти виявили ініціативу об'єднати всі українські організації в Югославії. Але через державний переворот 1929 р. в цій країні, непорозуміння між представниками організацій та амбіції окремих емігрантів тоді це об'єднання не відбулося. У 1933 р. об'єднавчий процес в емігрантському середовищі відновився. Було створено Союзу українських організацій Югославії, до складу якого увійшло 5 громадських організацій українських емігрантів. У 1935 р. П. Чорний очолив його управу.

3. Наприкінці 1920-х рр. П. Чорний налагодив зв'язок з представником військового міністра УНР на Балканах і в Туреччині В. Филоновичем. Завдяки йому П. Чорний згодом став відпоручником військового міністра УНР в еміграції в Югославії. Його діяльність на цій посаді полягала в об'єднанні українців в Югославії навколо Уряду УНР в еміграції.

Керівник: Власенко В. М., *доцент*.

ГАЗЕТА «СУМСЬКИЙ ВІСНИК» ЯК ДЖЕРЕЛО ВИВЧЕННЯ ПЕРІОДУ ОКУПОВАНОЇ СУМЩИНИ 1941-1943 РОКІВ

Шуть Т.І., студентка; СумДУ, гр. ІС-11

Преса, як один з видів засобів масової інформації, відіграла важливу інформативну функцію у житті населення у ХХ столітті. Періодика також була одним із основних важелів духовного впливу на маси, що використовувалося політиками. Рельєфно це простежується в період німецької окупації.

Однією із таких окупаційних газет був «Сумський вісник» - часопис, який видавався у місті Суми, накладом від 2000 до 30000 примірників, у період з 19 жовтня 1941 року до 15 вересня 1943 року, коли регіон був окупований німецькими військами. Газета виходила тричі на тиждень - у середу, п'яницю та неділю.

Її інформаційний потенціал був надзвичайно високим. Основна тематика рубрик ділилася приблизно на три групи: статті, що дискредитували радянську систему влади, статті, що пропагували німецьку владу, та статті, що характеризували основні події життя населення. Газета висвітлювала події на фронті, як в Україні, так і за її межами. Розповідалося про втрати, кількість полонених, завойованих територій та знищеної техніки. Розкривалися можливості німецького та ворожих військ, утверджувалася думка про непереможність німецької армії. Це були рубрики «Короткі повідомлення», «Зі ставки фюрера», «Зі ставки вождя».

У рубриці під заголовком «По нашій Україні» (пізніше «По Україні») з'являлася інформація про події, що відбувалися на окупованих українських територіях: культурно-мистецьке, церковне життя, освіта, господарство та події воєнного характеру. На сторінках газети давалися практичні поради щодо розвитку господарства, критикувалася радянська система його ведення поряд із «досконалою» німецькою.

Значна кількість інформації була присвячена повсякденному життю населення. Рубрики «Постанова Сумської міської управи», «Наказ коменданта міста Суми» повідомляли про встановлення «нового порядку»: відновлення в повній мірі торгівлі усіма видами товарів та кустарних виробів, сувора заборона спекуляції, нові

податки та правила, що були обов'язковими для виконання кожному жителю окупованого регіону. Наприклад, доносилися інформація, що усьому працездатному населенню віком від 14 до 50 років (а з кінця 1942 року і чоловікам віком 51-60 років) було наказано зареєструватися на біржі праці та отримати облікову картку, без дозволу заборонялося покидати свої населені пункти, торгувати, займатися промислами. За порушення установлених правил були передбачені численні штрафи та покарання.

Також на сторінках газети розповідалося про розвиток культурних та освітніх процесів. Оголошення про набір учнів до шкіл чи училищ та на курси німецької мови були досить частими. Навчальні заклади відкривалися виключно з дозволу німецького командування. Були запроваджені нові предмети для вивчення - німецька мова та Закон Божий, а навчання велося виключно українською мовою. Повідомлялося і про відновлення роботи театру та кіно, наводилися факти їх діяльності. Часто публікувалися критичні відгуки про вистави, концерти, виставки, де автори наводили переваги та недоліки. Повідомлялося і про відновлення роботи музею, бібліотеки, відкриття читалень.

Багато статей, що публікувалися на 3-4 сторінках присвячувалися культурі молодого покоління. У них здебільшого побувала думка про її низький рівень, що стало наслідком «жидівсько-більшовицької» влади та освіти. Після відновлення радіомовлення у кожному номері публікувався графік та програма наступного радіоефіру. Згадувалося і про церковне життя: «задзвонили дзвони» у Іллінській церкві, відновив свою службу Троїцький собор, велася реставрація Преображенського собору.

Газета мала значну кількість ілюстративного матеріалу - фотографій, карикатур, що були важливим доповненням до статей.

Таким чином «Сумський вісник» має для дослідників великий інформаційний потенціал, що характеризує соціокультурні, економічні, політичні процеси регіону. Аналіз матеріалів газети дає можливість простежити різні аспекти життя населення в роки німецької окупації. Наприклад, розвиток театрального життя та освіти, встановлення нових податків, штрафів, правил, форми інформування населення щодо міжнародних та місцевих подій тощо.

Керівник: Нестеренко В.А., доцент

ADAPTIVE TRANSCODING

Huzenko Y.O., student; Sumy State University, group PR-91

Adaptive transcoding is a translation mode that adapts the word form to the phonetic or grammatical structure of the target language.

The main goal of every translator is the most appropriate translation as possible. However, in many cases the relevant concept and the translated equivalent are not available in the culture and science of the target language. Therefore, the translator is unable to find the right word in the target language that adequately conveys the contents of the concept. In such cases, translators often use adaptive transcoding.

Using adapted transcoding, the source language word is adapted to the structural features of the target language. In other words, it is a linguistic mediation in which information is transferred from the source language directly into the target language, adapting according to the rules of the language. For instance, occlusion – оклюзія, platform – платформа, pallet – палета [1], matrix – матриця, finance – фінансовий, infrastructure – інфраструктура, etc.

Adaptive transcoding has certain features. The first and most common feature is the existence of a generic name ending in the target language. For example, deflation – дефляція, inflation – інфляція, recession – рецесія.

The second feature is the use of softening at the end of a word in Ukrainian, which is not common in English. For example, module – модуль [2]. And the last feature is the doubling of consonants between vowels is not conveyed in Ukrainian.

To sum up, adaptive transcoding is an important translation mode, and the main specificity of adaptive transcoding is determined by the orientation of language mediation towards some form of translation of the information contained in the original source.

1. Транскодування [Електронний ресурс] – [Режим доступу]. – <https://studfile.net/preview/1588474/page:2/>
2. Види транскодування. Адаптоване транскодування [Електронний ресурс] – [Режим доступу]. <https://uchika.in.ua/konspekt-lekcij-sumi-sumsekij-derjavnij-universitet-2015-zmist.html?page=7>

ШКІЛЬНА ВИВЧЕНА БЕЗПОРАДНІСТЬ

Лущик А.А, *студентка*; СумДУ, гр. ПЛ-11

За даними сайту *optima.school* приблизно половина учнів не бажає відвідувати школу. Отож, тема дискомфорту школярів у закладах середньої освіти є досить актуальною. То чому ж учні не хочуть ходити до школи і яку роль у цій проблемі відіграє вивчена безпорадність?

Введення поняття вивченої безпорадності пов'язують з ім'ям Селігмена, котрий використовував його щоб охарактеризувати знижену мотивацію та неприродну інертність, що виникають через повторювані зіткнення з подіями, котрі істота не здатна контролювати. Дослідник провів відомий експеримент з собаками: спочатку в камери подавався струм, таким чином, що тварини не могли вплинути на його постачання. Пізніше дослідник помістив собак у такі умови, що уникнення струму було можливим, однак, тварини, отримавши вивчену безпорадність, навіть не намагалися зрушити з місця. Згодом схожий експеримент був проведений і з людьми, але негативним чинником, що породив у піддослідних безпорадність, був шум.

Щось подібне відбувається і з учнями в закладах середньої освіти. Школярі опановують різноманітні дисципліни, і очевидно, що не все вдається з першого, а часто навіть і з десятого разу. Якщо ж діти на даному етапі не отримують позитивних підкріплень, необхідної стимуляції, то згодом припиняють спроби, змирившись з власною безпорадністю. Це виявляється у відсутності ініціативи відповідати, адже дитину переслідують думки, що її ідеї неважливі, абсурдні. З'являється непереборний страх покарання у вигляді поганої оцінки; зникає мотивація до навчання, школяр не намагається вирішити завдання самостійно, бо він неодноразово чув від дорослих, авторитетних для нього людей, що не здатен це зробити, помічав, як вчителі і батьки виконували завдання за нього, а невдалі спроби дитини підкріплювали покаранням.

Ми провели дослідження, учасниками якого стали 63 студенти СумДУ, щоб визначити чи стикалися вони з вивченою безпорадністю

в шкільні роки. Вік і стать опитаних, не є визначальними в даному дослідженні. Результати представлені в Таблиці 1.

Таблиця 1 – Вивчена безпорадність серед студентів СумДУ.

	Досліджуване питання	Частотність відповіді (%)
1	Як часто у школі ви стикалися з такою ситуацією: вас викликали до дошки, а ви уявлення не маєте, як вирішити завдання; вчитель фактично диктує вам що і як робити; завдання розв'язано, але ви нічого так і не зрозуміли?	- Завжди - 4,8 - Часто - 42,9 - Іноді - 36,5 - Рідко - 14,3 - Ніколи - 1,5
2	Як часто ви навіть не намагалися вирішити домашнє завдання чи завдання в класі самостійно, а відразу користувалися ГДЗ, чи списували відповідь (твір) з Інтернету?	- Завжди - 12,7 - Часто - 39,7 - Іноді - 33,3 - Рідко - 11,1 - Ніколи - 3,2
3	Чи були у вас на уроках думки чи відповіді стосовно теми, які ви соромилися (боялися) висловити?	- Завжди - 4,8 - Часто - 20,6 - Іноді - 36,5 - Рідко - 15,9 - Ніколи - 22,2

За даними дослідження, переважна більшість опитаних у школі стикалися з вивченою безпорадністю. Також відповіді студентів про причини цього феномену розділилися наступним чином: 63,5% зазначили, що «геть нічого не розуміли»; 39,1% боялися припуститися помилки; 18% страшилися поганой оцінки; 16,4% побоювалися сміху однокласників. Серед довільних відповідей учасників, що не були передбачені тестом, значний відсоток опитаних причинами вивченої безпорадності вказували лінь, незацікавленість у предметі та перенавантаження, тобто недостатню вмотивованість.

Отже, шкільна вивчена безпорадність є однією із серйозних проблем сучасності, що негативно впливає на якість життя і потребує запровадження ефективних методів протидії.

Керівник: Іванова Т.В., *доцент, канд. психол. наук*

WAYS TO LEARN A LANGUAGE LIVING ABROAD

Husein Uzun, *student*; Preparatory Department, SSU, gr. ІІBa-12

It is possible to learn a foreign language in a shorter time and more permanently. The most effective way is to go abroad and talk to people. You will experience that language and, you will begin to recognize emotions in that language. That's why the best way to learn a different language is to talk with native speakers.

The important thing is to be exposed to that language and to speak it. For example, two native English-speaking friends travelled to Spain and learned Spanish by speaking only Spanish. In just 12 weeks they could speak fluently. After Spain, they went to Brazil to learn Portuguese. In the first week, they barely said a few words, while in the 12th week they spoke fluently. No matter how many mistakes they made, they always spoke the language of the country they went to. By the third month of their living there they noticed that they no longer made a special effort to speak Portuguese. It's like riding a bike or walking – after the brain learns something, it no longer makes an effort for it.

To sum up, I'd like to give you a piece of advice: don't be afraid to make mistakes when communicating with people when you go abroad. Please don't speak your native language and start experiencing that language. If you do those, you'll learn.

Thus, living in another country is sometimes for work, sometimes for study. Nowadays, this act has become a hobby for some people. This way of life is now popular among people because they are dissatisfied with their country's quality of life and well-being. Now I'd like to mention about the difficulties and differences that Turkish students or workers experience in Ukraine.

Firstly, the economy of Turkey and Ukraine is a little different. Ukraine is cheaper than Turkey. Secondly, the quality of life is better in Ukraine because people are more forward-thinking. Thirdly, among the things that the Turks had difficulty with or were surprised in Ukraine, for example, are weather conditions. Air temperature in winter usually drops down to -25.

In my opinion, Ukraine is a beautiful country and should at least be visited.

Scientific supervisor: Diadchenko H.V., *Senior Teacher*

МОВА ЯК СУСПІЛЬНЕ ЯВИЩЕ

Дужнікова Д. О. студентка Сумського Державного Університету

Мова є основою зв'язків в усіх сферах людського життя. Дослідження цієї сфери займає вагомe місце у науці, адже суспільство та мова розвиваються разом [1].

Мета роботи — виявити та дослідити взаємозв'язок між мовою і суспільством, визначити вплив мови на розвиток нації та культури та кожної людини окремо.

Попри те, що мова — явище суспільне, немає двох людей, які говорять абсолютно однаково. У кожної людини свій стиль вираження інформації. «Мова - втілення думки. Що багатша думка, то багатша мова» [2].

Попри колоритність думок, мова має свої не менш виразні функції. Найважливіша функція мови - комунікативна, що полягає у призначенні мови служити засобом спілкування людей, передачі ними повідомлень, обміну інформацією [3].

Важливо зазначити що, якщо мова зникає, зникає і нація. Якщо народ залишає свою мову, то він зникає разом з нею. «Мова вмирає, коли наступне покоління втрачає розуміння значення слів» — зазначив український письменник Василь Голобородько [4].

За останніми підрахунками UNESCO існує 228 вимерлих мов у всьому світі. [5] А отже, приблизно стільки ж і націй і культур. «Цариця поезії» України Ліна Костенко, говорить: «Нації вмирають не від інфаркту. Спочатку їм відбирає мову» [6].

Культура є важливим аспектом націй та народностей. Ми можемо розглядати мову в одній і тій же нації з точки зору різних культур, частіше змінюючих один одну. Територіальне розчленування, соціальний, економічний розвиток, класовий, віковий, статевий підхід та професійна диференціація також мають важливе значення у розвитку й існуванні мови як суспільного явища.

Важливо, що чим суспільство слабше економічно й політично, тим у ньому більше місцевих говорів. [7]

Деколи так трапляється, що дитина змушена, в міру обставин, проживати ізольовано на дикій території серед тварин. Дітей з таким типом життя називають дітьми з синдромом «Мауглі». В більшості

випадків вони не здатні говорити та поводити себе у суспільстві, коли їх знаходять [8].

Підсумовуючи інформацію, важливими твердженнями є: зникнення мови спричиняє зникнення народу; культурний аспект, проживання у людській спільноті, чи навпаки перебування на ізольованій території впливають на мову і навіть поведінку людини; комунікативна функція свідчить, що мова — явище суспільне; а кожна людина особлива за своїми світосприйняттям та думкою.

Керівник: Кобякова І. К., професор, завідувач кафедри германської філології СумДУ

1. М. П. Кочерган. Вступ до мовознавство. Видавничий центр «Академія». Київ, 2008. С. 22
2. Мова - втілення думки... URL: http://lib.khnu.km.ua/inf_res/bibliogr/dor/2012/dor_mov.htm
3. М. П. Кочерган. Вступ до мовознавство. Видавничий центр «Академія». Київ, 2008. С. 20
4. “Мова вмирає, коли наступне покоління втрачає розуміння значення слів”. Добірка висловів про мову. URL: <http://maydan.drohobych.net/?p=74955>
5. Moseley, Christopher (ed.). Atlas of the World’s Languages in Danger, 3rd edn. Paris, 2010, UNESCO Publishing. URL: <http://www.unesco.org/culture/en/endangeredlanguages/atlas>
6. ВІДБУВСЯ НАУКОВИЙ КРУГЛИЙ СТИЛ ДО ДНЯ УКРАЇНСЬКОЇ МОВИ ТА ПИСЕМНОСТІ. URL: <https://stu.cn.ua/news/vidbuvsya-naukovuj-kruglyj-stil-do-dnya-ukrayinskoji-movy-ta-pysemnosti/>
7. М. П. Кочерган. Вступ до мовознавство. Видавничий центр «Академія». Київ, 2008. С. 25
8. "Дикі" історії дітей-мауглі. URL: https://www.bbc.com/ukrainian/vert_cul/2015/10/151013_vert_cul_fera_l_the_children_raised_by_wolves_vp

THE IMAGE OF WOMEN IN MEDIA

K. Bilan, student; SumDU, gr. PL-11

There is an urgent problem of incorrect perception of the female body in the modern world, which makes women feel uncomfortable every day. Almost every woman has faced rejection of her body, which is due to the incorrect influence of the media.

A woman in the media space is a thin and objectively beautiful person: she thoroughly takes care of herself, manages to do all the household chores, she has a happy family, she is a model wife and mother.

Each woman is evaluated for compliance with these gender roles of wife and mother. Advertising specialists have a stereotypical patriarchal mindset and often use these images in advertising. Looking at such advertisements, women have a strong conviction that they can only become mothers and housewives. This pressure can seriously interfere with self-realization.

In addition, many women face rejection of their appearance.

Most women represented in advertising fit conditionally unattainable standards of beauty. This is based on the fact that women in the advertising industry are presented from the point of view of men, within a framework dictated by heteronormativity and a sexist world view.

In the advertisement shot by «Male gaze», there is a sexualization and objectification of the female body and the theme arises on traditionally male interests. Advertising promotes the idea of forced beauty for all women imposing all the subtleties of appearance on them.

In the media, the image of a beautiful woman is always used to attract and retain the attention of her audience so a woman's assessment is primarily based on aesthetic criteria.

That's the reason why women have adaptive preferences, the needs that they must constantly adjust in a patriarchal society. Without fulfilling these obligations it will be extremely difficult for a woman to adapt in society, since otherwise she will face condemnation and discrimination. Adaptive preferences include expensive surgical procedures and beauty practices.

This phenomenon can be eradicated globally with the help of public critics of advertising that negatively affects women. All sorts of events when a woman suffers from the influence of a particular media

phenomenon, the types of assistance to victims, depending on the situation should also receive wide media coverage.

It's important to start considering the usual female image as the norm: a natural look without cosmetics and expensive beauty treatments. Without this, the perception of a woman is distorted: men have too high expectations from women, and it is difficult for women to love themselves as they are.

The reason for women's exposure to patriarchal influence can often be cognitive distortions: the "should/must" concept and the illusion of truth.

Because of conformism and the influence of the media, a woman wants to get imaginary privileges that are given for meeting the expectations of a patriarchal society. She succumbs to group pressure because she wants to have some advantages. In modern society, such "advantages" help to avoid conflicts and sanctions. However, this behavior only harms a woman, because her actions are unconsciously aimed at conforming to a patriarchal society. This is the root of cognitive distortions.

In this case, it is important to teach a woman to distinguish her desires to act for the well-being and for the sake of public acceptance. Women are driven by a subconscious fear of being wrong, which is most often formulated as "I'm doing this for myself."

It's also important to teach a woman to keep track of what she likes and dislikes, when she feels comfortable and when she doesn't. That seems significant to teach a woman to understand and form her own opinion. She should first listen to someone else's point of view, not taking it as fundamental and at last make her own decision.

If a woman is prone to the «should/must» concept, it is important to help her understand that it is substantial to consciously replace the concept of debt with the concept of desire in her beliefs. When a woman "wants" something so much, it will be easier for her to understand whether she really needs it. It must be noted that a sense of duty does not make people happy, and women in our time are still susceptible to it because of generally accepted requirements.

By eliminating the problem of forced beauty, it will be possible to achieve much more acceptable conditions for people, also it's very important to sanctifying these problems and changing the way we look at advertising, then it will be possible to achieve significant changes.

O.R.Gladchenko, Academic Supervisor

ПРОФЕСІЙНІ МОВИ В СУЧАСНОМУ СУСПІЛЬСТВІ

Охочий Ю.О Рева. студент; СумДУ, гр. ПР-11

Діяльність людини цілком і повністю пов'язана з її комунікативними здібностями і знаннями великої кількості слів, які стосуються певної сфери зайнятості. У даній статті ми розглянемо поняття “професійна мова”, її значення та зв'язок зі стилями мови.

З появою певної зайнятості людей, з часом у світі з'явилася певна термінологія, яка властива лише певному колу осіб, які займаються тією чи іншою діяльністю. Так з'являється термін професійна мова, або ж, як її називають по-іншому, мова професійного спрямування.

Звичайно, існує кілька значень терміну “професійна мова”, оскільки кожен науковець, який досліджував дану тему, трактував його по-своєму. Загалом можна сказати, що професійна мова - це вид мови, який використовується в певній галузі науки і має певний словниковий запас, властивий даній галузі. Цією темою цікавилася велика кількість науковців, зокрема Дітер Мьон, Роберт Пелька, Лотар Гофман та інші.

Також існує таке поняття як професійна компетенція. Це знання і вміння використовувати певну термінологію, яка властива даній професії. Професійна компетенція потребує комунікативних навичок, а також вмінь правильно використовувати граматичні, лексичні, стилістичні та інші норми спілкування, швидко сприймати будь-яку інформацію, та вміти точно і чітко її відтворювати.

Професійну мову також можна пов'язати зі стилями мови. Наприклад, лікарі володіють значною кількістю медичних термінів, тобто це є науковий стиль. Мова паперів та документів - це офіційно-діловий стиль, який стосується законодавства та юриспруденції. Навіть у художньому стилі є своя професійна мова, адже літературні критики та письменники використовують терміни, які властиві лише їхній професії.

Отже, володіння мовою професійного спрямування є життєво необхідним умінням, яке допомагає фахівцю виконувати свої обов'язки і здобувати повагу у суспільстві.

Керівник: Кобякова І.К., професор

УКРАЇНСЬКІ ІМЕННИКИ СПІЛЬНОГО РОДУ, ЩО ВІДБИВАЮТЬ СТАВЛЕННЯ ЛЮДИНИ ДО ПРАЦІ

Абоурамех Абделрахман Ахмед Мохамед Елбасиоуни, *студент*;
СумДУ, гр. МЦ.м-010
Елморсі Ахмед Магед Набіл Мохамед, *студент*;
СумДУ, гр. МЦ.м-010

Однією із найважливіших характеристик українських іменників є категорія роду, оскільки в сучасній українській мові рід є лексико-морфолого-синтактичною класифікуючою категорією. Специфічну групу складають іменники з недиференційованою родовою ознакою (іменники спільного роду), які використовуються у рівній мірі для означення, опису характерних та відмінних якостей і рис людини незалежно від її статі.

У межах слова знання про світ та людину виражені лексичним значенням. Проте повне уявлення про позамовну дійсність надають не окремі слова, а їх об'єднання на кшталт лексико-семантичних полів, які являють собою цілісний фрагмент національної мовної картини світу. Комплексне вивчення зазначеної парадигми дозволяє зробити важливі висновки про ті чи інші риси національного характеру, менталітет народу – носія мови, пріоритети, систему цінностей, які знайшли закріплення в лексичних одиницях.

Дослідження іменників спільного роду, які входять до 11-томного Словника української мови [1], та їх аналіз дозволили об'єднати частину проаналізованих іменників у лексико-семантичне поле «Людина в колективі», до якого увійшли слова, які належать до однієї частини мови, мають міжлексемні семантичні зв'язки та відображають у мові певну понятійну сферу: взаємини, співіснування людей як суспільних індивідуумів у колективі. У межах лексико-семантичного поля «Людина в колективі» виділяємо лексико-семантичну групу «Номінації, що відбивають ставлення людини до праці», оскільки життя людини як соціальної істоти споконвіку було пов'язане з трудовою діяльністю. Зазначена лексико-семантична група іменників спільного роду об'єднує слова, у яких найменування даються з точки зору людини як колективної істоти, і яким притаманна оцінна

характеристика через ставлення до роботи, до колективної праці, до бажання та уміння її виконувати.

Лексеми, що входять до лексико-семантичної групи «Номінації, що відбивають ставлення людини до праці», чітко поділяються на дві підгрупи залежно від емоційного забарвлення та оцінного компонента: негативно марковані та позитивно марковані. До негативно маркованих іменників належать інформативно-експресивні лексеми: *білоручка, дармоїдисько, ледарюга, ледацюга, ледащо, ледащичка, лежебока, нероба, недотепа*, у семантичній структурі яких міститься негативна оцінка. Як позитивно марковані виступають іменники *роботуха, роботяга, роботяжечка, трудяга, тудяка*.

Приклади з художньої літератури, наведені у словнику, підтверджують функціонування проаналізованих назв осіб як іменників спільного роду, що можуть номінувати осіб як чоловічої так і жіночої статі. Кількісна перевага негативно-оцінних іменників спільного роду, що відбивають ставлення людини до праці, свідчить, на наш погляд, про те, що норма (працьовитість, сумлінне та відповідальне ставлення до роботи) має не стільки позитивний маркер, скільки сприймається як норма; а такі риси характеру, як лінь, бажання байдикувати, уникнути роботи тощо сприймалися як порушення норми, засуджувалися колективом, що відбивалося у мові через утворення відповідних лексем з негативною оцінкою, лайливих та грубих слів, які використовувалися на позначення осіб обох статей.

Отже, лексико-семантичне мікрополе «Людина в колективі» об'єднує іменники спільного роду, що характеризують людину як члена суспільства, а лексико-семантична група «Номінації, що відбивають ставлення людини до праці» представлена словами, які характеризують особу через ставлення до роботи, здатність її виконувати, відображають цінності людини незалежно від її статі, висловлюють колективну думку щодо пріоритетів суспільства та його норм.

Керівник: Пилипенко-Фріцак Н.А., викладач
кафедри мовної підготовки іноземних громадян

1. Словник української мови : в 11 т. / АН УРСР. Інститут мовознавства / за ред. І. К. Білодіда. Київ : Наук. думка, 1970 – 1980.

ДОСЛІДЖЕННЯ ВПЛИВУ МОВИ НЕНАВИСТІ НА ІНДІЙСЬКИХ СТУДЕНТІВ ПІД ЧАС НАВЧАННЯ

Шривастава Деванші, *студентка*; СумДУ, гр. МЦ.м-010

Терновой Денис, *студент*; СумДУ, гр. МЦ.м-015

Економічна, інформаційна, науково-освітня, культурна взаємодія сприяє масовій міграції людей, що призводить до поліетнічності населення окремого регіону чи держави, результати якої можуть бути непередбачуваними. Інтеграційні процеси водночас з позитивними аспектами приховують у собі небажані наслідки, серед яких міжетнічні конфлікти, прояви дискримінації, які часто виявляються через негативні висловлювання по відношенню до певної категорії населення в залежності від характеристик, ознак, які їм притаманні, як-от: раса, національність, колір шкіри, соціальне походження, мова, релігійні погляди, політичні та інші переконання, гендерна ідентичність і сексуальна орієнтація, статус мігранта, фізичні вади тощо. На сьогодні існує декілька термінів для визначення таких негативних висловлювань: «мова ворожнечі», «мова дискримінації», «мова конфліктів», «мова насилля», «мова агресії» тощо. У дослідженні ми використовуємо термін «мова ненависті» як прямий переклад терміну «hate speech» і розуміємо його як усілякі форми вираження діяльності (вербальні та невербальні), що порушують рівноправність громадян, принижують їх честь та гідність, призводять до створення, розвинення, загострення ворожнечі, ненависті, агресії до окремої людини чи груп суспільства через їхню ідентифікацію та відмінності за певними характеристиками, підбурюють до агресивної реакції.

З метою визначення впливу мови ненависті на освітніх мігрантів у рамках дослідження проведено анкетування серед іноземних студентів віком від 17 до 23 років, які приїхали на навчання у СумДУ із Індії. У дослідженні взяли участь 53 індійські студенти. Під час анонімного анкетування респонденти дали відповіді на запитання стосовно поняття «мова ненависті», його форм та проявів; визначили, з якими проявами мови насильства стикалися вони як освітні мігранти під час навчання, як це вплинуло на них та яка допомога їм знадобилася.

За результатами анкетування нами з'ясовано, що усі студенти (100 %) знайомі з поняттям «мова ненависті». Як найбільш негативні форми мови ненависті респондентами визнані виключно вербальні:

осудливі, принизливі висловлювання по відношенню до певної категорії населення (54%); серед невербальних форм мови ненависті зазначені: візуальний контент (26%), специфічна невербальна комунікація: міміка, жести, неприйнятна поведінка, які мають за мету принизити, висміяти (16%); мітинги, демонстрації, які пропагують інтолерантне ставлення до певної категорії населення (4%). Говорячи про прояви мови ненависті, індійські студенти визначили як найбільш негативні: дискримінація мігрантів (42%); заклик, підбурення, сприяння національно-расовій ненависті (35%); виправдовування агресії, направленої на людину або групу осіб через їхню ідентифікацію та відмінності за певними характеристиками (23%). Згідно з відповідями респондентів, 67% індійських студентів відчули на собі дію мови ненависті під час навчання. Серед ознак, за якими студенти відчули на собі негативну дію мови ненависті, зазначені: статус студента-мігранта (освітнього мігранта) (33%), національність (30%), колір шкіри (22%), мова (7%), релігійні погляди (4%), гендерна ідентичність (2%), фізичні вади (2%).

Усі респонденти (100%) акцентували увагу на колосальній шкоді мови ненависті, серйозних негативних наслідках, що приховують у собі будь-які прояви мовної агресії. 43 % індійських студентів зазначили, що мова ненависті негативно вплинула на їхній стан, на результати навчання, перешкоджала та уповільнювала процес адаптації у соціокультурному середовищі; 27 % респондентів вважають, що їм потрібна спеціалізована психологічна допомога. Наразі лише 15% студентів звернулися за допомогою до куратора, працівників університету, психолога.

Отже, більшість іноземних студентів, зокрема індійських, під час навчання стикається з таким явищем, як «мова ненависті», відчуває на собі його вплив та говорять про негативні наслідки. Через це ми вважаємо факт існування мови ненависті соціально загрозливим явищем, яке потребує пошуку шляхів ефективних рішень щодо запобігання та боротьби, удосконалення системи психологічної допомоги особам, які постраждали у наслідок проявів агресивних дій, спрямованих на них.

Керівник: Пилипенко-Фріцак Н.А., викладач
кафедри мовної підготовки іноземних громадян

АНГЛІЦИЗМИ УКРАЇНСЬКОЇ ЕКОНОМІЧНОЇ ТЕРМІНОЛОГІЇ

Козел Я. І., студентка; СумДУ, гр. ПР-11

Відомо, що велика частина англомовних країни є досить розвинутими у науковому, культурному, технологічному та фінансово-економічному аспекті. Тому не дивно, що саме англійська мова має величезний вплив на формування термінологічної системи багатьох мов світу. Українська мова не є винятком, адже сьогодні англійські запозичення активно використовують в українських термінологічних системах усіх сфер громадського життя. Не оминули англіцизми й українську економічну терміносистему.

Англійські запозичення відіграють важливу роль у формуванні економічної термінологічної системи української мови. Саме тому дослідження впливу англіцизмів на українську фінансово-економічну термінологічну систему мають у своїх доробках значна когорта науковців. Серед них Н. Горобець, Л. Крисін, І. Кочан, Т. Пристайко, А. Наумовець, С. Стецюк, Г. Вознюк, О. Дьолог та інші.

На думку науковців причини запозичення економічних термінів з англійської мови поділяються на позамовні (позалінгвальні) та мовні (лінгвальні). До головних позалінгвальних причин запозичення економічних термінів можна віднести

- проголошення Незалежності України та початок розвитку в країні ринкової економіки (наприклад, дилер (*dealer*) – «перекупник»; кеш (*cash*) – «готівка»);
- існування іноземних компаній та організацій в Україні, активне використання американської продукції українськими громадянами (наприклад, *Apple, Word, Pringles, Coca-Cola, Pepsi, Microsoft, Nike* і тд.);
- стрімкий розвиток міжнародних фінансово-економічних зв'язків з англомовними країнами (наприклад, *менеджер (manager)* – керівник; саміт (*summit*) – «захід»; консалтинг (*consulting*) – «консультування»; ваучер (*voucher*) – «цінний папір, документ»; ріелтор (*realtor*) – «посередник»);

О. Дьолог виокремлює ще декілька позалінгвальних чинників запозичення термінології з англійської мови:

- достатньо прискорений перехід від планової до ринкової економіки;

- іншомовне слово стає традиційним засобом надати ваги не надто престижним професіям (наприклад, «постачальник» – провайдер (*provider*); «товарознавець» – маркетолог (*marketer*); «розповсюджувач» – дистриб'ютор (*distributor*). [2, с. 14].

Одним із найголовніших лінгвальних (мовних) причин запозичень економічних термінів з англійської мови є відсутність в українській мові відповідника для нового поняття. Г. Вознюк зазначає, що від 90-х років ХХ ст. в економічну терміносистему додалося багато англійсько-американських лексем, котрі ще не мають національних аналогів, адже понять, що вони позначають, в соціалістичній економіці не існувало [1, с. 48-50]. Прикладами таких термінів можуть слугувати запозичення: бізнес (*business*), маркетинг (*marketing*), букмекер (*bookmaker*), оверсолд (*oversold*), аудит (*audit*), кліринг (*clearing*), блючипс (*blue chips*) тощо.

Отже, протягом останніх десятиріч років і дотепер динаміка збільшення частки англіцизмів в українській економічній термінології тільки зростає. Англійські запозичення можна вважати одним із основних джерел, завдяки якому сформувалась сучасна українська економічна терміносистема. Незважаючи на те, що перенасичення мови англійською лексикою вважають переважно негативним явищем, процес запозичення англійських лексем дозволяє українській термінології доволі органічно інтегруватися у світовий фінансово-економічний процес.

Керівник: Ущатовська І. В.
кандидат філологічних наук, ст. викладач
кафедри германської філології СумДУ

1. Вознюк Г. Чужослови в системі української фінансово-економічної термінології: проблеми адаптації / Геннадій Вознюк, Галина Наконечна // Вісник Нац. ун-ту «Львівська політехніка». Серія «Проблеми української термінології». – 2016. – № 842. – С. 48–50.
2. Дьолог О. С. Англійські запозичення в сучасній українській економічній термінології / О. С. Дьолог // Закарпатські філологічні студії. Вип. 8., Т. 1. Ужгор. Нац. Ун-т. – Ужгород, 2019. – С. 12-17.

РОЛЬ КРОСКУЛЬТУРНОЇ КОМПЕТЕНТНОСТІ В ПРОЦЕСІ ВИВЧЕННЯ ІНОЗЕМНИХ МОВ

Веремієнко А. В., студентка; СумДУ, гр. ПР-01

У мовному обігу часто використовується дефініція «компетентність», що у перекладі з латини означає ряд питань, у яких людина обізнана, володіє знанням і досвідом. Ф. Бацевич говорить, що «це спілкування носіїв різних культур, які послуговуються різними мовами» [0, с.252]. Термін «компетентність» передбачає рівень оволодіння вміннями, навичками, знаннями, досвідом. Це поняття характеризує рівень підготовки і є показником професійності фахівця.

Людина перебуває у центрі кроскультурних взаємодій та є носієм культурних і загальнолюдських особливостей. Таким чином, кроскультурна комунікація складається зі здатності критично сприймати та редагувати нові контексти і є сукупністю таких мовних навичок: використання лексичних одиниць, які містять національно-культурну специфіку і вміння запобігати культурні конфлікти, викликані відмінностями власної культури та культури носіїв іноземної мови. Тобто, кроскультурна комунікація має два компонента: лінгвістичний та культурний.

Лінгвістичне розуміння (або коректне використання мовних засобів) є однією з головних складових кроскультурної компетенції. На сьогоднішній портал «Громадський простір» активно освітлює проблему розвитку та формування лінгвістичного розуміння в Україні. Одними із найважливіших є проекти *Lingva.Skills* та *British Council*. Наприклад, соціальний проєкт вивчення іноземних мов *Lingva.Skills* зібрав понад 2 млн. заявок від українців протягом чотирьох місяців і став найпопулярнішим освітнім проєктом в Україні. Потенціал охоплення проєкту – до 10 млн. осіб, люди від 25-ти до 45-ти років [0]. *EF English Proficiency Index* було досліджено рівень знань англійської мови в 88-ти країнах світу, за статистичними даними Україна знаходиться на 43 місці (2018) [0]. Ця статистика показує, що українське суспільство потребує вивчення іноземної мови та формування кроскультурної комунікації для набуття європейських цінностей.

Вивчення іноземної мови включає в себе не тільки знання мовних навичок та вмій, а й навчання культури народів, які є носіями мови, тобто їхніх звичок у спілкування, символів тощо. Комунікація складається також з невербальних засобів спілкування, як-то: жестів, міміки, парамови тощо. Прикладами невербальної комунікації є *adornment* – вивчення значення вбрання, зачіски, прикрас та аксесуарів; *haptics* – відчуття дотиків; *oculesics* – зоровий контакт; *silence* – різний вплив періодів мовчання під час спілкування; *paralanguage* – включає тон, частоту тону та інтонації мовлення та інші [0].

Можна зробити висновок, що навчання кроскультурної компетенції безпосередньо пов'язане з культурою народів і дає можливість для розширення комунікативних можливостей та забезпечення пізнавальної активності. А це, в свою чергу, забезпечить правильне сприйняття навколишнього світу та допоможе у вирішенні практичних завдань.

Отже, поняття кроскультурної компетентності включає в себе культурну взаємодію різних лінгвокультурних спільнот та їхніх представників, а здатність до міжкультурного іншомовного спілкування – необхідна навичка під час вивчення іноземних мов.

Керівник: Ущатовська І. В.
кандидат філологічних наук, ст. викладач
кафедри германської філології СумДУ

1. Бачевич Ф.С. Основи комунікативної лінгвістики: Підручник. – Київ: Видавничий центр «Академія» - 2004ю – С.344
2. В Україні запрацював соцпроект з вивчення іноземної мови // Укрінформ 2017.
URL: <https://www.ukrinform.ua/rubric-society/2299045-v-ukraini-zpracuvavsocproekt-z-vivcenna-anglijskoi.html> (дата звернення: 10.01.2022).
3. EF Education First // EF English Proficiency Index 2018.
4. The non-verbal dictionary of gestures, signs and body language cues
URL: <https://library.net/document/y8gm4x5z-nonverbal-dictionary-gestures-signs-body-language-cues-pdf.html>

ЗБЕРЕЖЕННЯ ПАМ'ЯТІ ПРО ГАННУ ПЕТРІВНУ ЗАТИРКЕВИЧ-КАРПИНСЬКУ У М.РОМНИ

Картава К. С., *студентка*; СумДУ, гр. ІС-01

Ганна Петрівна Затиркевич-Карпинська видатна актриса комедійного жанру трупи корифеїв українського театру, українського професійного театру у Ромнах.

Народилася вона в сім'ї поміщика 20 лютого 1855 року в смт. Срібне, що зараз на Чернігівщині. У 18 років вийшла заміж за Д. Затиркевича, але це не завадило їй захоплюватись та займатись театральним мистецтвом. 9 грудня 1882 року вона взяла участь у виступі аматорської трупи у виставі “Сватання на Гончарівці” за соціально - побутовою комедією Г. Квітки-Основ'яненка, і відтоді Ганна Петрівна зрозуміла, театр – її життєве призначення. З 1883 р. вона виступала в трупі М. Кропивницького.

За своє життя Ганна Петрівна зіграла понад 130 ролей. Померла актриса 12 вересня 1921 року. Поховали її на центральному кладовищі в місті Ромни на Сумщині. Один із випусків місцевої газети розповідає нам саме про похорон, що настільки масштабного похорону Ромни ще не бачили, труну накрили плахтою, везли на волах на центральне кладовище, хор артистів виконував “Заповіт” Тараса Шевченка.

Пам'ять про видатну артистку українського театру і досі зберігається в м. Ромни. Коли Ганна Петрівна потрапила до Ромен разом із театром М. Садовського в 1918 році, вона сказала: “В Ромні я почала і їду туди закінчить”. Три свої останні роки вона проживала саме в цьому місті на вулиці Коржівській. В 1926 році ім'я Г. Затиркевич- Карпинської присвоєно Роменському драматичному театру.

У Роменському краєзнавчому музеї філії Державного історико-культурного заповідника «Посулля» розташована експозиція “Роменщина театральна”, в якій самим популярним є комплекс саме про Г. Затиркевич-Карпинську. На цій виставці представлені її фотографії, особисті речі, афіши, які висвітлюють творчий та життєвий шлях акторки. На честь Ганни Петрівни названа одна із вулиць міста.

Керівник: Лобко Н. В., *доцент*

НЕСТАНДАРТНІ ПРИЙОМИ В МАНІПУЛЯЦІЇ

Гутник Р.О., *студент СумДУ, гр. ПЛ-11*

Нестандартні прийоми є одним із елементів маніпуляції, якими на сьогоднішній день активно користуються безліч людей. Для того, щоб не стати їх жертвою варто оволодіти основними і найпоширенішими з них та забезпечити цим собі ефективний захист. Нестандартним прийомом буде зватися всякий прийом, за допомогою якого співрозмовника хочуть поставити в невідгідне для нього положення. Існують прийоми для полегшення суперечки, вони є дозволеними і цілком нормальними, інші - недозволені і часто ганебні.

Першим таким прийомом є «зволікання». Часом стається так, що наш опонент привів факт, на який ми не можемо відразу знайти потрібне заперечення. В таких ситуаціях потрібно як можна більш непомітно «відтягнути заперечення», щоб виграти для себе час на пошук відповіді. Наприклад, нам ставлять питання до нашого доводу нібито, щоб його з'ясувати та краще зрозуміти [1, с. 180 - 191].

«Знехтування» являється цілком дозволеним прийомом. Він застосовується, коли ми помічаємо невпевненість опонента, щодо обговорюваного питання: він зніжковів, прагне змінити тему, всіляко уникнути відповіді. Помітивши це ми маємо звернути більшу увагу на цей факт і почати «тиснути» на опонента. Цей прийом є важливим в суперечці, тому важливо завжди ретельно стежити за опонентом і знаходити слабкі сторони в його аргументації, щоб потім виявити всю слабкість доводів опонента.

Існують прийоми які використовуються як захист від нечесних прийомів супротивника. Розглянемо найпопулярніші з них.

«Аргументи урозкид». Уявимо, що вам потрібно довести якусь важливу думку, проте ваш опонент розуміє, що якщо ви зможете її довести, то доведете і тезу, що означає, що суперечку для нього буде програно. Тому, щоб не дати цього зробити він може вдатися до нечесного прийому – який би довід ви не привели, він оголосить його недоказовим. В такому випадку варто або залишити суперечку, або вдатися до захисту.

«Думка, що суперечить». Проблема залишається такою ж – опонент заперечує всі аргументи на користь доведеної думки. В

даному прийомі ми замовчуємо про наш довід і беремо думку, яка навпаки перечить йому, і проектуємо її як наш довід. Якщо супротивник заперечує всі доводи, великий шанс того, що він не вдумався та накинеться на цю брехню і заперечить її, де пастка і закрийється.

Є дві причини чому ці нестандартні прийоми в суперечці являються маніпулятивними. По-перше, вони дають нам змогу нав'язати свою точку зору опоненту та отримати миттєву перевагу. По-друге, результат суперечки завжди впливає на слухачів. Люди схильні вважати переможця правим. І якщо ця перемога досягнута за допомогою нечесних прийомів, то це буде маніпуляція в чистому вигляді. Для підтвердження цієї думки як приклад можна привести політичні дебати. Глядачі в більшості випадків повірять стороні, що перемогла, хоча ця перемога могла бути отримана за допомогою маніпулятивних прийомів. З цього робимо висновок, що більшість рекламних та передвиборчих кампаній містять в собі безліч маніпулятивних прийомів [2].

Отже, нестандартні прийоми є поширеним явищем маніпуляції, якими люди активно користуються, часом навіть самі про це не знаючи. На сьогоднішній день їх можна зустріти в багатьох сферах життя людини, від політики до звичайного побуту. Методи про які ми розповіли і багато інших не являються складними, але їх знання і опанування дає велику перевагу в спілкуванні, а отже, легше перемогти й отримати вигоду для себе. Тому важливо ознайомитися з даним видом маніпуляції, щоб знати, як правильно його використовувати для нападу та захисту і мати змогу обернути перевагу опонента проти нього самого, або ж не стати жертвою маніпуляцій в телебаченні та інших сферах життя.

Керівник: Мальована Н.В., кандидат філологічних наук

1. Леонтьева Л. Маніпулювання: проблеми дослідження. – Вісник Львівського університету, Сер. Філософські науки, 2004. Львів, Вип. 6. С. 180 – 191.
2. Макітра Я. Маніпуляція свідомістю та політична телереклама 2006, Українська правда, 02.03.2006.

ШЛЯХИ ФОРМУВАННЯ СПОРТИВНОЇ ТЕРМІНОЛОГІЇ

Гаркавий К.В., студент; СумДУ, гр. ПР-11

У сучасних умовах спорт є багатограним явищем, яке займає важливе місце в суспільстві. Популярність спорту, його значення в суспільстві, а також широке висвітлення спорту в телевізійних репортажах, у пресі, значний словниковий запас сприяє проникненню лексики у повсякденне життя. Спортивна лексика постійно змінюється, тому це питання залишається актуальним. [2]

Розвиток спортивної лексики визначив потребу в нових номінаціях. Тому ми проаналізуємо лексичні одиниці зі спортивною семантикою в спеціальній сфері функціонування, як спортивну термінологію, а в неспеціальній – як спортивну лексику. Спортивна лексика – єдність спортивної термінології та спортивної лексики.

Спортивні терміни мають різний ступінь спеціалізації. Існують загальноспортивні терміни, міжгалузеві спортивні терміни та терміни, що номінують явища та поняття конкретного виду спорту. Більшість спортивних термінів є запозиченнями з англійської мови. Також терміни конкретного виду спорту мають значно вужчу сферу функціонування. Розглянемо терміни кількох спортивних галузей, як-то:

волейбол: ліберо (англ. *Libero*) – вільний захисник, що має право замінити будь-якого гравця на задній лінії; пайп (англ. *Pipe*) – комбінація, при якій гравець першого темпу імітує нападаючий удар, а насправді нападаючий удар виконує гравець шостої зони [С. 27-28];

футбол: двоповерховий автобус (англ. *Double bus*) – «оборонна тактика, коли команда в повному складі націлена виключно на оборону й не проводить контратак», Мундіаль (англ. *Mundial*) – «чемпіонат світу», вінгер (англ. *Winger*) – «крайній атакуючий півзахисник», офсайд (англ. *Offside*) – положення «поза грою». Ситуація, при якій футболіст отримує м'яч на чужій половині поля, маючи перед собою тільки одного гравця із команди суперника. М'яч, забитий з офсайду, не зараховується.

Синонімія є помітним явищем в українському спортивному лексиконі. І хоча синонімія є небажаним явищем у термінології, вона

досить поширена. Знайдено синоніми різних видів: однослівні синоніми та синтаксичні синоніми.

Однослівні синоніми поділяються на 1) запозичені слова, що знайшли в українській мові готові синонімічні слова; 2) запозичені слова, що потрапили в українську мову, спричинивши появу синонімічного слова-еквіваленту значення. Наприклад, до першої групи входять такі слова: шутер (англ. *Shooter*) – «гравець», голкіпер (англ. *Goalkeeper*) – «воротар». До другої групи таких лексичних одиниць належать: овертайм (англ. *Overtime*) – «додатковий час», сет (англ. *Set*) – «партія».

Синтаксичні синоніми – це конструкції, співвідносні за значенням і будовою, наприклад : *зона воріт – воротарський майданчик*, тощо. Синоніми різних типів часто допомагають полегшити розуміння суті поняття.

Відображення за допомогою лексичних одиниць (антонімів) протилежного є цілком закономірним явищем. Антонімічні пари спостерігаємо на позначення понять різних видів спорту: фаворит – аутсайдер, форвард – захисник, технічний фол – тактичний фол.

Отже, спортивна лексика поєднує спортивні терміни та спортивну лексику. Лексика у сфері спорту має впорядковану системну організацію, яка виявляється у антонімічних і синонімічних відносинах. З огляду на динаміку семантико-стилістичних процесів у спортивній лексиці ця тематична група потребує постійного дослідження.

Керівник: Ущатовська І. В.
кандидат філологічних наук, ст. викладач
кафедри германської філології СумДУ

1. Цап І. Г., Цап М. І. Волейбол // Термінологічний словник зі спортивних ігор. — Івано-Франківськ : НАІР, 2013. — 72 с. — С. 27-28.
2. Особливості спортивної лексики та термінології в засобах масової комунікації [Електронний ресурс]. – 2014. – Режим доступу до ресурсу: <http://book.net/index.php?p=achapter&bid=18322&chapter=1>

ІМІДЖ СУЧАСНОГО УНІВЕРСИТЕТУ В ЗАГОЛОВКАХ СПОРТИВНИХ НОВИНИХ МАТЕРІАЛІВ ІНТЕРНЕТ-МЕДІА

Король А. М., *студент*; СумДУ, гр. ЖТ-01/1

На сьогодні одним з важливих інструментів конструювання іміджу університету в Інтернет-просторі є заголовки новинних матеріалів. Це інформаційний продукт, що здатний надавати привабливі формули та аспекти у сприйнятті цього ЗВО, успішно демонструвати його унікальні та самобутні іміджеві характеристики. Але відзначаємо, що в науковій та практичній сфері недостатньо деталізовані та систематизовані іміджеві особливості сучасних університетів крізь призму транслявання різних інформаційних конструкцій заголовків в спортивних матеріалах Інтернет-медіа. *Це обумовлює актуальність нашої наукової розвідки.*

Мета роботи полягає у визначенні іміджевого представлення університету в заголовках спортивних новинних матеріалів сучасного Інтернет-медіа. Для вивчення даної проблематики було проаналізовано заголовки спортивних новинних публікацій веб-сайту «Новини СумДУ», що висвітлювали імідж вітчизняного університету - Сумського державного університету (далі СумДУ) з січня 2016 до червня 2021 року. Це хронологічні межі, які окреслюють важливий сучасний етап привабливого інформування про цей ЗВО, зокрема через наповнення медіаматеріалів позитивними спортивними фактами та коментарями його відомих випускників та студентів в спорті.

Отже, найвпливовішими заголовками в іміджевому висвітленні цього ЗВО в згаданому Інтернет-медіа є ті, що заявляють про нього як про осередок, що постійно вивчає та аналізує професійні досягнення своїх представників та на основі цього виробляє різноманітні технології, що є його виразом вдячності за це. Як приклад, знаходимо заголовок, який генерує портрет представників цього ЗВО як постійно успішних та конкурентних в спорті. Загалом це відбувається через використання в такому наповненні інформаційних генерацій, які висвітлюють свідоме бажання цього ЗВО визнавати будь-який спортивний здобуток цих осіб як значимий та важливий: «Викладачі СумДУ - на перших позиціях в інтелектуальних видах спорту» (Н. С,

6.07.18). Є і заголовки, де зосереджують увагу на факті про участь представників цього ЗВО в цікавих спортивних змаганнях: «Аспірант СумДУ - бронзовий призер Гран-Прі Марракешу з дзюдо» (Н. С, 11.03.19) та підкреслення значимості здобутків людей, які раніше тут навчалися або працювали: «Випускники й студенти СумДУ візьмуть участь у зимових Олімпійських іграх» (Н. С, 02.02.18).

Недаремно вітчизняний науковець М. Зацерківна відзначає, що імідж ЗВО це «...не лише засіб, інструмент управління, а й об'єкт управління, що супроводжується цілеспрямованою інформаційною роботою, орієнтованою на цільові групи громадськості [1, с. 75]. Такими є і конструювання заголовків СумДУ в медіа «Новини СумДУ». Зокрема є такі конструкції, що демонструють враження про університет як про осередок, який спроможний постійно виробляти «м'які», демократичні та безпечні технології для своїх представників. Для прикладу, є заголовки, що надають різні корисні та інформативні сприйняття цього університету для аудиторії. Зокрема, є такі інформаційні побудови, що повідомляють про зустрічі відомих спортсменів СумДУ зі студентами: «Студенти зустрілися з боксером світового рівня, випускником СумДУ Тарасом Шелестюком» (Н. С, 23.06.16). Також відзначаємо, що в цьому контексті є важливим заголовок, що опосередковано переносить позитивну заслугу конкретних персоналій цього ЗВО на заслуги його загального кола людей: «Нові здобутки студентів СумДУ у змаганнях з легкої атлетики» (Н. С, 18.01.18). Саме так цей ЗВО виражає небайдужість до людей, які прагнуть рівнятися на його професіоналів.

Отже, подача різних заголовків в спортивних матеріалах веб-сайту «Новини СумДУ» дійсно демонструє привабливий імідж згаданого ЗВО. Таким чином університет представлений як осередок, який здатний презентувати позиції, які завжди корелюють з очікуваннями та інтересами цільових груп.

Керівник: Яременко В. П., аспірант СумДУ

1. Зацерківна М. Застосування PR-технології у формуванні іміджу вишу соціокультурної сфери. *Бібліотекознавство. Документознавство. Інформологія*. 2018. № 1. С. 72–79.

ПРИЧИНИ ТА НАПРЯМКИ ПОДОЛАННЯ ДИСКРИМІНАЦІЇ ТА ГЕНДЕРНОЇ НЕРІВНОСТІ

Рибалка А. С., студентка; СумДУ, гр. Ю-12

Гендерна нерівність є проблемою великих масштабів, яка має глибокі коріння. У науковій літературі відсутній єдиний підхід до трактування поняття «гендерна нерівність».

Зокрема, кандидатка філологічних наук Денисова Алла трактує гендерну нерівність як характеристику соціального устрою, згідно якої різні соціальні групи (в цьому випадку чоловіки та жінки) мають стійкі відмінності і похідними від них нерівними можливостями у суспільстві.

Також поширеним є визначення гендерної нерівності як виду обмеження можливостей особи або цілої соціальної групи у користуванні прав чи певних ресурсів та їх реалізації у зв'язку з ознаками статі чи гендеру.

Дана проблема поширена в багатьох сферах життя, починаючи з інституту сім'ї та закінчуючи ринком праці. В основі даної проблеми – несправедливість та нехтування правами інших.

Причинами дискримінації та нерівності гендерів можуть слугувати багато факторів. Усі вони різні і в різних ситуаціях може бути достатнім і однієї причини для дискримінації, а іноді існує цілий комплекс різних причин для створення умов нерівності.

Дискримінаційне поводження відносять до правопорушень, причинами яких є соціальні явища, що сприяють їх здійсненню, створюють умови. Такі явища дійсності фактично зумовлюють існування правової нерівності. Немає сумнівів, як зазначає І. Козліхін, що «утвердження рівності серед нерівних, тобто рівності юридичної, – найважливіша функція права. Воно дійсно виникло з появою нерівності, але аж ніяк не для того, щоб увічнити його». Відтак, видається, що позитивне право може як породжувати юридичну нерівність, так і її усувати.

та нерівність має історичне підґрунтя. Наприклад, ксенофобію можна пояснити частими війнами, постійними захопленнями різних земель, тощо. Або гендерну нерівність у пострадянських країнах можна вважати наслідком подвійного навантаження на жінок, коли їх

залучали до розбудови соціалізму разом з чоловіками, але в одночасно вони мали виконувати усю хатню роботу. Але повністю дискримінаційне поводження не можна пояснити історичним минулим, так як до причин цього явища належать різні пов'язані між собою політичні, економічні та соціальні аспекти, тощо.

Так на сьогодні важливим для вирішення проблем дискримінації та гендерної нерівності є створення різних проектів на законодавчому рівні, що будуть ретельніше врегульовувати питання рівності та забезпечувати реалізацію прав суспільних груп, які зазнають утиску. Наприклад, на Четвертій Всесвітній конференції ООН зі становища жінок (Пекін, 1995 рік) було прийнято найбільш резонансні документи щодо гендерної рівності – Декларацію і Платформу Дій (Пекінська Платформа Дій). Зокрема, йдеться про розширення прав і можливостей жінок у контексті забезпечення рівноправності між жінками і чоловіками; зазначено, що саме ця ідея становить передумову для досягнення політичної, соціальної, економічної та культурної безпеки у відносинах між народами.

Важливим для України стало прийняття Закону «Про забезпечення рівних прав та можливостей жінок і чоловіків». Цим законом закріплено рівне становище чоловіків і жінок у кожній сфері життя суспільства. Цей закон утворив національний механізм, що має на меті забезпечувати рівні права та можливості чоловіків та жінок. даний закон, а точніше певні положення не передбачають реальних санкцій за їх порушення. Це також слугує умовою для поводження дискримінації, яку потрібно урегулювати законодавством.

Також ситуацію на краще може змінити ретельніший контроль дотримання рівності у правах чоловіків та жінок на ринку праці, їх заробітну плату за однакову роботу, ставлення до них. Перехід від старих принципів виховання, що створюють підхід «гендерних ролей» для майбутніх чоловіків та жінок. Важливим є посилення кіберконтролю, адже Інтернет – це місце, де зараз процвітає мова ворожнечі, пропаганда дискримінації, тощо.

Отже, головним напрямком для подолання гендерної нерівності та дискримінації є законодавче врегулювання даного питання та створення рівних умов у повсякденному житті, а також попередження умов настання дискримінації.

Керівник: Панкратова В. О., *старший викладач*

АЛЮЗИВНІСТЬ «МІЖЗОРЯНОГО МАНДРІВНИКА» ДЖЕКА ЛОНДОНА

Ищенко Ю. Ю., студентка; СумДУ, гр. ПР-01

Провідними мотивами творчості Джека Лондона (1876–1916) можна вважати пошуки місця людини у природі й соціумі, розвиток сильних індивідуумів, боротьбу внутрішніх протиріч, безсмертність душ та тлінність тілесних оболонок, циклічність життя, концепція вічного повернення. Вагомими аргументами слугують як ідеї філософів, зокрема Ніцше, Бергсона, так і останні праці автора.

Мета нашої роботи – з'ясувати алюзивність подій, покладених в основу сюжету «Міжзоряного мандрівника» (1915) Джека Лондона. *Головне завдання* – провести порівняльний аналіз творів світової літератури та останнього роману Джека Лондона.

Зауважимо, що питання вічності людської душі, взяте за основу роману, не тільки знайшло місце у світовій літературі й було відображено у працях послідовників – воно неодноразово фігурувало й у низці праць самого автора.

Найперше переродження Дерела Стендінга, головного героя «Міжзоряного мандрівника», відносить його Я у часопростір, описаний у повісті Джека Лондона «До Адама» (1907). Концептуальна єдність цих образів виражена у їх характеристиках, наданих автором на життя, змальоване у повісті як першоджерело. Такі збіги в сюжеті підтверджують ідею того, що Стендінг може бути нащадком Великого Зуба: «Большой Зуб запечатлел в мозгу одного из своих детей все впечатления его жизни и впечатал их так неизгладимо, что все последующие поколения не смогли их стереть» [1].

Джек Лондон звертається до одвічних питань життя та смерті. Його герой «подорожує» у часі й просторі: «...от гнусной и скаредной жизни, от звериного одиночества, от тюремного ада, от прирученных мух, от мучений тьмы и перестукивания с живыми мертвецами я одним скачком удалился в пространство и время» [2]. У творі відчутні ніцшеанські мотиви («Человек – это канат, натянутый между животным и сверхчеловеком, – канат над пропастью»). Ось як Стендінг пояснює, що таке життя: «Жизнь – реальность и тайна. <...> Жизнь продолжает существовать. Жизнь равна нити, проходящей сквозь все модусы бытия. Я это знаю. Я – жизнь. Я прожил десять тысяч поколений. Я прожил миллионы лет. Я обладал множеством

тел. Я, хозяин этого множества тел, уцелел. Я – жизнь. Я – неугасимая искра, вечно вспыхивающая и изумляющая лик времени, вечно творящая свою волю и изливающая свои страсти через скопления материи, называемые телами, которые служили мне временной обителью»[2].

Деякі філософські погляди письменника випереджають схожі думки у творах інших авторів на десятки років. Прикладом філософського осмислення світу є роман Юрія Яновського «Майстер корабля» (1928), сюжет якого має схожу структуру та характер передачі подій. Концепція мандрівок у часі відкриває необмежену можливість реалізації будь-якої інформації шляхом цих подорожей. Питання релігії та моралі висвітлюється вустами Стендінга/ Лодброга під час подій в Єрусалимі, що передували страті Христа.

Зразком аллюзивності є й роман «Майстер і Маргарита» Михайла Булгакова (1928), у якому дещо по-іншому змальовані ж події, що і у Джека Лондона. Прослідковується чітка паралель між цими працями, проте образ Понтія Пілата розкривається саме у зіставленні згаданих творів. У романі Булгакова теж є натяк на прообраз Стендінга. Крім того, саме його вустами Джек Лондон втілює Біблійну аллюзію, що відіграє важливу роль у працях багатьох письменників. Він говорить про лицемірство релігійної проповіді «не убий» у суспільстві, де існує смертна кара, будується потужна зброя знищення людства.

Фінал твору підводить нас до ще однієї проблеми: вічність кохання. Безсмертність цього почуття зображується кризь образ жінки, шляхом усіх її втілень та образів. Джек Лондон змальовує її майже як Божество: «Если бы не обходимо было описать пре лесть женщины, то я описал бы Мириам» [2]. Аллюзію на це містить і вищезгаданий «Майстер корабля».

Таким чином, глибина роздумів Джека Лондона виходить далеко за межі одного роману. Провідна ідея поєднує низку його праць, а розуміння Всесвіту та внутрішнього світу життя людини відображаються і у роботах інших авторів завдяки натякам та аллюзіям, що підтверджує їх значущість.

Керівник: Жиленко І. Р., доцент

1. Лондон Джек. До Адама. – Режим доступа: https://royallib.com/book/london_dgek/do_adama.html
2. Лондон Джек. Межзвездный скиталец. – Режим доступа: http://az.lib.ru/l/london_d/text_1914_the_jacket.shtml

ОСОБЛИВОСТІ ВИСВІТЛЕННЯ ЗАГРОЗИ ВІЙСЬКОВОГО ВТОРГНЕННЯ МІСЦЕВИМИ МЕДІА ЗАХІДНИХ ТА СХІДНИХ РЕГІОНІВ УКРАЇНИ

Покойна О. В., *студентка* СумДУ; група ЖТ-11

Регіональні медіа під впливом глобалізаційних процесів поступово втрачають свої позиції в інформаційному просторі. Проте вони все ще залишаються помітним явищем. Результати соціологічних досліджень показують, що місцеві ЗМІ відображають культурні особливості представників різних регіонів.

Для свого дослідження ми обрали інтернет-версії видань, бо останні дослідження показують, що саме вони мають більшу аудиторію. Електронні версії газет доступні читачеві в будь-який час і в будь-якому місці. Крім того, вони дозволяють не лише пасивно споживати подану інформацію, а й активно брати участь у обговореннях, опитуваннях і голосуваннях.

Метою нашого дослідження було з'ясувати, на скільки різниться висвітлення одних і тих же подій у різних регіональних медіа. Нами було проаналізовано інтернет-версію харківського видання «Вечерний Харьков» та західноукраїнський інформаційний портал «Zaxid.net». Хронологічні межі дослідження – грудень 2021 року. У якості предмета дослідження нами було обрано висвітлення теми скупчення російських військ поблизу українського кордону.

Обидва джерела декілька разів висвітлювали дану тему у грудні 2021 року, але виявилось, що східна газета приділила цьому питанню значно менше уваги у порівнянні із західною.

У трьох харківських матеріалах ситуація на кордоні описується дуже коротко, у кількох абзацах. Для всіх матеріалів характерна вторинність, тобто вони є копірайтом з інших видань чи інформ-агенств, більшість з яких іноземні, наприклад, матеріал «США намерены помочь украинским партизанам в случае нападения России» від 21 грудня – короткий переклад статті «The Washington Post», в той час як у матеріалі «Сенаторы США хотят увеличить поддержку Украины и предлагают объявить Россию государством-спонсором терроризма» від 16 грудня автор ретранслює матеріал «Голосу Америки».

Портал «Zaxid.net» за досліджуваний період опублікував п'ять матеріалів, що стосуються ситуації на українсько-російському кордоні. У цьому інтернет-виданні новини, що стосуються скупчення військ, подаються розгорнутіше. Більшість з них включає не лише інформацію з інших джерел, а авторський продукт. Матеріали мають під собою тверду базу з думок журналістів та власного аналізу. Автори публікацій користуються більш широкою джерельною базою і намагаються об'єктивно відобразити ситуацію під різними кутами зору. Публікації надавали інформацію стосовно кількості військових на кордоні, поставок зброї до України та експертні думки щодо перебігу процесу переговорів.

Обидва інтернет-ресурси згадували про застереження США у разі збройної агресії Росії до України, інші публікації дуже різнилися між собою за темами. Матеріалам харківської газети притаманні посилання на іноземні інформаційні ресурси, в той час як західні більше зверталися до іноземних інтерв'ю, експертних оцінок.

Таким чином, на основі проведеного аналізу, можна зробити висновок, що обрана нами тема була достатньо вагомим елементом інформаційного простору і привернула до себе увагу місцевих видань як східної, так і західної України. Територіальна близькість до місця подій не вплинула на кількість і якість матеріалів на досліджувану нами тему. Це можна пояснити тим, що сучасні технології дозволяють отримати інформацію не перебуваючи у епіцентрі інциденту. Також була виявлена пряма пропорційність кількості матеріалів від обсягу цільової аудиторії медіа.

Керівник: Дяговченко Л. С., *аспірантка*

1. Маринич Р. С. Сучасний стан і перспективи розвитку регіональної преси в Україні. Режим доступу: <http://naukam.triada.in.ua/index.php/konferentsiji/45-p-yatnadtsyata-vseukrajinska-praktichno-piznavalna-internet-konferentsiya/274-suchasnij-stand-i-perspektivi-rozvitku-regionalnoji-presi-v-ukrajini> (Дата звернення: 13.01.2022)
2. Русиняк А. І. Регіональні ЗМІ у процесі демократичних перетворень в Україні: специфіка та проблемний вимір / А. І. Русиняк // Політикус : наук. журнал. – 2020. – № 6. – С. 51–57.

ВПЛИВ СОЦІАЛЬНИХ МЕРЕЖ НА ФОРМУВАННЯ ОСОБИСТОСТІ

Пронь О. Р., студентка; СумДУ, гр. ПР-11

XXI століття важко уявити без соціальних мереж: без постійних постів в *Twitter*, чатів в *Telegram*, нових фото в *Instagram* та пошуку натхнення в *Pinterest*. Інтенсивність розвитку соціальних мереж не можливо порівняти з жодним явищем. Саме так сучасне суспільство, а зокрема молодь, переходить на стадію «соціалізації», відкриваючи для себе все нові й нові куточки інтернет павутини. «Поняття «соціалізація» (від лат. *Socialis* – суспільний) дедалі активніше використовується, як наукова категорія представниками широкого спектра наук – філософії, соціології, психології, політології, педагогіки та ін.» [1, с. 148].

Соціальні мережі активно впливають на розвиток комунікаційних технологій і відіграють важливе місце в житті майже кожного. Через значно великий вжиток та популярність, кількість користувачів може бути значно більшою ніж населення найбільших в світі держав.

COVID-19 став причиною збільшення активності в мережі, адже мільйони людей залишились вдома наодинці зі своїми думками та телефонами, які й стали віддушиною в період самоізоляції. Тренди в *TikTok*, думки в *Instagram*, що тільки не вигадували люди в соціальних мережах при відсутності живого спілкування.

Вплив соціальних мереж може бути не тільки позитивним, але й навпаки. Через постійне слідкування за чийось ідеальним життям виникає не тільки синдром неповноцінності, а й можливий розвиток депресії.

Найбільше від соціальних мереж страждає молоде покоління та підлітки, що саме в силу свого віку знаходяться на стадії розвитку та соціалізації. Їхні моральні цінності, побудова традицій, що є правильним, а що ні, будується саме на користуванні соціальними мережами та впливу який вони отримують.

Не секрет, що знайти в соціальних мережах правдиву інформацію досить важко. Користувачі фальсифікують інформацію котру подають, задля впливу на суспільство та можливості його контролювати. Так Уба Батлер вирішив показати світові, що керувати людьми та ї сприйняттям інформації легше ніж здається. Завдяки сфабрикованим відгукам, імітації ажіотажу та фото несправжньої їжі,

Батлер показав, як з сараю в себе на задньому підвір'ї можна «створити» один з самих популярних та високо оцінених ресторанів Лондона за версією сервісу рекомендацій *TripAdvisor*. Так Уба та його неіснуючий ресторан *The Shed at Dulwich* стали популярними лише завдяки правильно поданій інформації, яку публіка сприйняла так, як і планувалось.

Соціальні мережі керують нами, перетворюють в справжніх роботів, залежних від чужої оцінки. Гарні коментарі, лайки, нові підписники – все це збуджує мозок, створюючи так звану залежність від чужої оцінки. Бажання отримати повторне задоволення зростає, жага зробити нове «селфі» чи запостити «твіт» стає все більшою. Саме це змушує користувачів приділяти соціальним мережам максимальну кількість часу. Та на жаль, не всі коментарі можуть бути позитивними. Багато користувачів нерідко натрапляють на так званий «хейт» в інтернеті, через що їхня самооцінка падає, а бажання догодити зростає.

Отже, соціальні мережі напряду впливають на життя, розвиток, психіку та сон. Правильне їх використання та перегляд лише перевірених сторінок не завадять, адже це може стати й на краще з боку соціалізації, але надмірне використання може не тільки негативно сказатись, але й повністю змінити погляди на більш глобальні речі: сприяти розвитку насильства, агресивної поведінки та депресивного стану, тож якщо й соціалізуватись, так з перевіреними часом соціальними мережами.

Керівник: Ущатовська І. В.
кандидат філологічних наук, ст. викладач
кафедри германської філології СумДУ

1. Ямчук Т.Ю., Блищак Є.В. Вплив засобів масової інформації на процес соціалізації: наукова стаття/ Мукачево: Мукачівський державний університет, 2015. С. 147-154
2. Динник І. Соціальні мережі як засіб суспільного розвитку/ збірник наукових праць. Львів, 2017. URL: http://www.lvivacademy.com/vidavnitstvo_1/edu_50/fail/9.pdf

ВИСВІТЛЕННЯ В ЗМІ ЧОЛОВІКІВ У «ЖІНОЧИХ» ПРОФЕСІЯХ ТА ЖІНОК У «ЧОЛОВІЧИХ»

Шпурік А. А., студентка; СумДУ, гр. ЖТ-01/1

Одна з основних функцій, яку виконують журналісти у своїй професійній діяльності – формування громадської думки. Медійники мають створювати такі тексти, використовуючи для цього переконливі факти, які руйнуватимуть негативні суспільні стереотипи. Одним із таких нав'язаних суспільством стереотипом є твердження про те, що існують апріорі чоловічі та жіночі професії.

Актуальність роботи зумовлена тим, що в нашій свідомості ще існує стереотипне мислення про те, що чоловік має заробляти кошти важкою працею, а жінка – легшою та простою. Аби ці установки поступово зникали, ЗМІ варто наголошувати на тому, що гендерного поділу в нормальному суспільстві не має існувати.

Мета дослідження: визначити як ЗМІ висвітлюють чоловіків та жінок у різній професійній діяльності. *Завдання дослідження:* проаналізувати матеріали інтернет-ЗМІ та визначити як журналісти зображують своїх героїв у «нечоловічих» та «нежіночих» професіях; сформулювати основні поради для медійників, що допоможуть зруйнувати стереотип. *Об'єктом дослідження* є такі інтернет-видання, як Texti.org.ua, Факти та регіональне медіа Новини Хмельницького «Є».

Перший проаналізований матеріал має назву: «Як у Хмельницькому справляється з дошкільнятами чоловік-вихователь» [1]. У самому заголовку автор використовує слово «справляється». Завдяки цьому складається враження, що чоловіки-вихователі не можуть просто виховувати дітей, а «справляються» з ними, долаючи різні труднощі. Далі в інтерв'ю вихователь розповідає про свою роботу, а автор матеріалу транслює такі риси героя: професіоналізм («Борис Борисович заміняє їм і маму, і тата», «стає малятам справжнім другом»). Автор намагається показати, що немає «жіночих» та «чоловічих» професій.

«Вусатий нянь – вихователь-чоловік з'явився у дитсадку» [2] - таку назву має наступний текст. Клікбейтна фраза «вусатий нянь» могла б зачепити героя матеріалу та, в принципі, чоловіків-вихователів. Це

щось на кшталт того, якби про жінку-виховательку сказали: «няня з довгими віями». Далі автор пише: «Вихователь у дитячому садочку – чоловік. Не звично, правда?». ЗМІ не варто наголошувати на тому, що «це – незвично», бо їхня роль показати все навпаки. Також автор додає: «Психологи, між іншим, доводять, вихователі-чоловіки роблять світ дитини різноманітнішим». Взагалі немає ніякого джерела інформації. Тут з'ясовується, що лише вихователі чоловічої статі здатні зробити світ дитини різноманітнішим. Риси героя, які транслює автор: відданість своїй справі: «у вихователя до кожного особливий підхід», знаходить спільну мову з дітьми: «Найбільше до 23-річного вихователя тягнуться дівчатка. Довіряють свої секрети і просять порад».

В останньому матеріалі, що має назву «Жінки шахтарського Донбасу і війни» [3], руйнується стереотип про шахтарську працю як про традиційно тяжку, а отже – апріорі чоловічу. Автор описує історичний контекст та доводить, що жінки працювали і працюють на шахтах. Проте існування так званої «скляної скелі» не дає їм піднятися до роботи на керівних посадах. Риси жінок-шаhtarів, які транслює автор: їх важливість у шахтарській діяльності.

Підбиваючи підсумки варто сказати, що журналісти у своїх матеріалах намагаються руйнувати стереотипи, проте використовують такі фрази, які навпаки слугують їх підкріпленню (наприклад, «справляється з дошкільнятами»). Загальні риси людей, які описують у матеріалах медійники – професіоналізм, відданість своїй справі. До основних порад висвітлення таких героїв/героїнь можна віднести: не наголошувати на незвичності ситуації, робити акцент на навичках людини, а не статі.

1. Як у Хмельницькому справляється з дошкільнятами чоловік-вихователь. Новини Хмельницького "Є".
URL: https://ye.ua/sypilstvo/51138_Yak_u_Hmelnickomu_spravlyayet_sya_z_doshkilnyatami_cholovik_vihovatel.html
2. Вусатий нянь - вихователь-чоловік з'явився у дитсадку. Факти.
URL: <https://fakty.com.ua/ua/videos/vusatyj-nyan-vyhovatel-cholovik-z-yavyvsya-u-dytsadku/>.
3. Жінки шахтарського Донбасу і війни. Texti.org.ua.
URL: https://texty.org.ua/archive-blogs/76778/Zhinky_shahtarskogo_Donbasu_i_vijny-76778/.

ВПЛИВ НАЦІОНАЛЬНО-КУЛЬТУРНИХ ЦІННОСТЕЙ НА КОМУНІКАЦІЮ

Кравченко В. А., студент; СумДУ, гр. ПР-12

Міжкультурна комунікація є процесом взаємозв'язку та взаємодії представників різних культур. Як багатопланове поняття міжкультурна комунікація охоплює дві головні складові – «культуру» й «комунікацію». Воно стало популярним, коли почали застосовувати в науці порівняльні дослідження різних культур і їх складових. Адже поняття «культура» розвивалося історично. [1, с. 278-279]. Культура – це система знань, норм, цінностей і зразків поведінки, прийнятих у суспільстві, й уміння органічно, природно і невимушено реалізувати їх у діловому та емоційному спілкуванні [2, с. 275].

Поняття культури та комунікації дуже тісно пов'язані між собою. Відповідно до визначення відомого антрополога Едварда Т. Холла, культури поділяються на висококонтекстульні та низькоконтекстуальні [3, с. 123]. До висококонтекстульних культур можна віднести країни, як-то: Японія, Китай, країни Близького Сходу та Латинську Америку. Для таких культур характерна невиражена, прихована манера мови, багатозначні і численні паузи, зайва надмірність інформації.

До низькоконтекстуальних країн відносимо Німеччину, Швейцарію, країни Північної Європи. Для них характерна: пряма і виразна манера мови; незначна частка невербальних форм спілкування; чітка і ясна оцінка всіх обговорюваних тем і питань; оцінка недовдоволеності як недостатньої компетентності або слабкої інформованості співрозмовника; відкрите вираження невдоволення.

Нещодавно я став учасником проекту у межах програми колобаративного міжнародного онлайн навчання (COIL), яка проходила з листопада по грудень 2021 року (<https://www.facebook.com/groups/591533181891549>).

У програмі взяли участь студенти першого курсу СумДУ спеціальності 035 «Філологія» та студенти 3 та 4 курсів Політехнічних коледжів Камарінес Сур (*Camarines Sur Polytechnic Colleges*) м. Набуа, Філіппіни, представники Філіппін та Індонезії.

У результаті отриманого досвіду спілкування зі студентами з Філіппін та Індонезії, можна зазначити, що нам вдалося отримати нові та поглибити вже відомі знання про культуру, побут і спосіб життя цього народу. Крім того ми можемо виокремити певні принципи поведінки спілкування з представниками інших країн.

Так зокрема, представники азійських країн, таких, як Філіппіни та Індонезії, вважають себе частиною соціуму і тільки потім індивідом. Коли такі люди вступають в спілкування, для них думка соціуму про той чи інший предмет розмови буде важливішою за свою власну. Їхній манері спілкування притаманний підбір правильних слів якими б вони змогли передати складне повідомлення.

Порівнюючи представників цих країн з європейськими народами, можемо сказати, що їм притаманне використання фатичної комунікації, люди в цій країні значну увагу приділяють контексту.

Особливе місце в їхній культурі займає поважливе ставлення до старших за віком людей.

Отже, національно-культурні цінності мають значний вплив на комунікацію. Фрази та поведінка, що притаманна одній культурі може істотно відрізнятись від іншої, що і формує національну ідентичність та впливає на світогляд та розуміння людини себе як індивіда та члена суспільства.

Керівник: Ушаповська І. В.
кандидат філологічних наук, ст. викладач
кафедри германської філології СумДУ

1. Палько, І. М. Міжкультурна комунікація як чинник формування міжкультурної толерантності майбутніх соціальних педагогів. Попередження насильницьких конфліктів у міжкультурних спільнотах і формування культури миру: зб. наук. Праць. 2011. С. 277-284.
2. Улунова Г. Співвідношення понять «культура», «психологічна культура», «культура спілкування», «культура професійного спілкування». Світогляд-Філософія-Релігія. 2011. Вип. 1. С. 274-282.
3. Hall, Edward T. The silent language. New York: Doubleday. 1959. 242 p.

GENDER SOCIALIZATION AND GENDER. STEREOTYPES AND MYTHS

Anastasia Prytyko, a student; school №17

Prevailing explanations for gender differences rest upon the sociocultural model, which treats personality as a consequence of socialization for social roles. Though sex roles and attitudes toward them have changed dramatically. Gender socialization is a system of rules and stereotypes based on a childhood gender. We need to know about gender socialization to separate what belongs to our self-made personality and what is required by society. This, in turn, depends on biological sex. And while gender is something we can convert and change during the process of getting older, it is difficult to fight against gender socialization because it haunts us from birth until death.

This work examines why it is important to be rigorous in accepting norms of behavior, which are often imposed on us, and live what is considered to be a good life.

So let's get to the point. To formulate the definition of the above-mentioned applications briefly, gender socialization is the process of an individual adopting rules and norms of behavior for a certain state, depending on where this individual develops. Two interrelated processes take place in the course of these activities - awareness of gender stereotypes and the influence of society. Science distinguishes two phases of gender socialization: adaptive - when an individual adapts to gender norms, and internal - when an individual becomes aware of these norms. Speaking of the impact on society, it is both visible and invisible. When the society wants normative gender and role behavior and discourages non-normative, and when a person chooses the norms of behavior of groups of people close to him or her.

So, leading by example, the kid, when he sees that his mother does not get along with his older brother through insecurity, begins to believe that it is OK for him to be a battered mother. Gradually,

this kid becomes aware of more gender stereotypes. And at the same time, society continues to support the normality of these stereotypes and sometimes even wants them. I consider stereotypes associated with displays of emotion to be the most harmful, although modern, sensible parents are trying to overcome the obstruction of such rules of conduct. As an example, we can the fact, that girls are considered to be more emotionally unstable than boys. Moreover, boys are likely to be more talented in sciences than girls. Though, it has no biological and research proofs.

In terms of gender, everything is much simpler to understand. It is a social construct that facilitates the distribution of roles, creates easy contact, and maintains the social order. Gender, in its essence, divides women and men. It is important to remember that gender does not become. It is important to remember that gender does not become. It determines the norms of behavior, mentality, way of life, and self-fulfillment for men and women. That is, gender is a universally accepted myth, that ensures that girls take the place of those who create, and boys take the place of those who destroy.

It may seem that if the masses do not speak on these topics, there is no problem. Of course, the topic is much more extensive than it is presented in the work, but it is what we encounter every day. Gender socialization and the notion of gender, which now exists in post-Soviet Union countries, is an atavism that would be better avoided. The only rules by which children should be educated are the rules of being an honest and conscientious person.

Language advisor: Y.A.Skarlupina.

1. What is gender socialization and why does it matter? - Evidence for Action [Electronic resource]// Evidence for Action. – Mode of access: <https://blogs.unicef.org/evidence-for-action/what-is-gender-socialization-and-why-does-it-matter/>
2. Гендерная социализация | Словарь гендерных терминов [Електронний ресурс]// Словарь гендерных терминов. – Режим доступу: <http://a-z-gender.net/gendernaya-socializaciya.html>

СТРУКТУРА МОВИ: ВРОДЖЕННА ЧИ НАБУТА

Леоненко Ю.Е., *студентка*; СумДУ, гр. ПР-11

Важливість структури мови очевидна. Ми використовуємо її для комунікації, обміну досвідом та передачі його. З давніх часів люди навчалися розмовляти через потребу виживання. Але деякі дослідники генеративної граматики вважають, що мова є явищем даним від народження, а не вимушеною соціальною необхідністю [2, с. 311]. Наша робота присвячена аналізу теорії засвоєння мови з перспективи мультилінгвізму.

Ноам Хомський у своїй праці «Логічна структура лінгвістичної теорії» стверджує, що людині від народження притаманна «універсальна граMATика», незалежно від досвіду чи середовища. Діти тільки розвивають її під впливом оточення [1, с. 10]. Універсальна граMATика – це сукупність принципів чи умов, які є базисними для всіх мов світу, завдяки їй формуються знання та уявлення про мови. А мінливість мов відбувається лише «на поверхні». Головною ідеєю є здатність дитини самостійно вчитися складувати необмежену кількість фраз та речень з обмеженої кількості слів.

Така гіпотеза спонукає до дискусії. Існування «універсальної граMATики» заперечує соціальну адаптацію мозку особистості. Цієї думки дотримується Деніел Еверетт, який провів дослідження і виявив, що мова піраха не підвладна універсальній граMATиці та Беррес Фредерік Скіннер, чия теорія біхевіоризму зазначає, що мова набувається шляхом повторення і навчання.

Діти народжуються без знань чи досвіду. Ми ніколи не дізнаємося про вроджені знання дитини, якщо вона не матиме можливості реалізувати їх у певному мовленнєвому середовищі. Як наприклад мультилінгви, вони вчаться мовам за допомогою оточення. На розвиток дитини це має як негативний так і позитивний вплив. Позитивним є те, що ефективніше та швидше розвиваються когнітивні функції й абстрактне мислення. До негативних наслідків відносимо змішання мов, прояв акценту, забуття правильного використання граMATичних конструкцій.

Можемо підсумувати, що якби існувала «універсальна граматика», то діти не стикалися б з рядом труднощів у будові реплік при соціальній адаптації до мов, якими говорять їхнє оточення.

Коли діти починають розмовляти, їхня мова не є структурованою чи систематичною. У іншому випадку, перші слова і фрази містили б організаційні рівні мови, а не вигуки. Структуризація речень відбувається завдяки досвіду, який отримує немовля від почутих словосполучень, речень.

Якщо дитина не має освітнього, політичного впливу або батьків, що говорять певною мовою, то схильності до оволодіння мовами завдяки «універсальній граматиці» не матиме. Усі граматичні конструкції становляться довершеними при практиці, чим більше мов вивчається, тим більше це сприяє розумовій діяльності й спроможності утворення нових конструкцій з прикладів уже чутих раніше.

Таким чином, нами була проаналізована актуальна тема – структури мови, без якої не існувало б вербальної комунікації. Ми розглянули це твердження на прикладі багатомовності та довели, що не зважаючи на запропоновану теорію великого лінгвіста Ноама Хомського, вона не є однозначною. «Універсальна граматика» розглядає структуру мови тільки як вроджену і заперечує набуті навички будови мови та вимушену соціальну адаптацію. Хоча є ряд складнощів, з якими стикається загал на ранніх стадіях розвитку мовлення через невміння, без належного досвіду, скласти «безліч граматичних конструкцій». Тому навряд у людині закладені узагальнені правила граматики чи структури мови.

Керівник: Ущатовська І. В.,
кандидат філологічних наук, ст. викладач
кафедри германської філології СумДУ

1. Chomsky Noam. The Logical Structure of Linguistic Theory. – 1975. – 592 p.2.
2. Хомський Н. Синтаксичні структури = Syntactic Structures//Нове в лінгвістиці. – М., 1962. – В. II. – С. 311-527.

БРИТАНСЬКИЙ ТА АМЕРИКАНСЬКИЙ ВАРІАНТИ АНГЛІЙСЬКОЇ МОВИ: СПІЛЬНЕ ТА ВІДМІННЕ

Гримайло В.Ю., студентка; СумДУ, гр. ПР-11

Англійська є найрозповсюдженішою мовою в світі. Під час вивчення англійської мови в школі ми зазвичай користуємося варіантом класичної британської англійської мови, хоча у більшості сфер діяльності використовують американську мову (комп'ютерна лексика, Інтернет тощо).

У запропонованій роботі ми розглянемо питання існування двох варіантів англійської мови (британського та американського) та відмінності між ними. Знання відмінностей між британською та американською англійською мовами необхідно для того, щоб уникнути труднощів, як у повсякденному житті під час читання та перекладу англійської літератури чи комунікації, так і у робочій сфері.

Проаналізуємо чинники, що утворюють відмінність двох варіантів англійської мови, а саме: лексичне значення, правопис слів, граматику та вимову. Американський лінгвіст Ной Вебстер зазначив зміни у правописі, а саме відмову від букви *u* у словах таких, як “*colour*” і “*honour*”, що утворились під впливом французької мови в Англії. Отже, у американському варіанті маємо “*color*” і “*honor*”.

Британський варіант англійської мови можна також відрізнити від американського за лексикою. Прикладом можуть слугувати слова, як-то: *flat/apartment*, *holiday/vacation*, *biscuit/cookie*. Перше слово позначає британський варіант мови, друге – американський [1, с. 348].

Окрім правопису та лексики між британським та американським варіантами англійської мови є певні граматичні відмінності. Наприклад, в американській англійській збірні іменники вважаються одноиною (наприклад, *The Band is playing*), у той час, коли збірні іменники можуть бути в однині або множині в британській англійській (наприклад, *The Band are playing*).

Британці частіше використовують офіційні слова такі, як “*shall*”, тоді як американці віддають перевагу більш неформальним “*will*” або “*should*”. Також іншою граматичною відмінністю є використання різних правил вживання граматичної категорії часу. У британській варіанті *Present Perfect Tense* використовується для опису дії, яка відбулася в недалекому минулому і має вплив на теперішній час. Наприклад: “*I've lost my key. Can you help me look for it?*” В американській англійській також можливо таке: “*I lost my key. Can you help me look for it?*” [2].

Ще одним цікавим фактом із власних спостережень (фільми, спілкування з американцями, прослуховування радіо чи аудіокниг) є те, що британська та американська вимови помітно відрізняються. Найбільш очевидна відмінність полягає в тому, як вимовляється буква *r*. У британському варіанті, коли *r* стоїть після голосної в тому самому складі (як у *car*, *hard* або *market*), [r] не вимовляється. В американському ж варіанті англійської мови [r] в цьому випадку вимовляється.

Таким чином, у цій роботі було досліджено відмінні риси американського та британського варіантів англійської мови за певними чинниками. Тож перш ніж розмовляти англійською мовою, варто визначити якою вона є за лексичним значенням, граматикою чи вимовою, щоб не було непорозумінь між учасниками комунікативного процесу.

Керівник: Ущাপовська І.В. кандидат
філологічних наук, ст. викладач кафедри
германської філології СумДУ

1. Великий словник, англо-український словник. – Друкарський центр «Ранок», 2017. – 1024 с.
2. Beare, Kenneth. «Differences Between American and British English.» ThoughtCo, [Електронний ресурс] – Aug. 27, 2020. – Режим доступу до ресурсу: <https://www.thoughtco.com/differences-between-american-and-british-english-1212216>

SELF-МЕНЕДЖМЕНТ В СУЧАСНІЙ ПРАКТИЦІ СОЦІОКУЛЬТУРНОЇ ДІЯЛЬНОСТІ

Москаленко А. Ю., студентка, СумДУ, КД-01

В сучасному світі менеджмент соціокультурної діяльності є достатньо актуальною і затребуваною спеціальністю. Але в умовах динамічного розвитку сучасного ринку праці, соціально-економічної нестабільності необхідно цілеспрямовано працювати на утворення певних умов для розвитку кар'єрних компетенцій студентів починаючи з першого курсу. Закінчив навчання, фахівці дозвіллієвої сфери влаштовуються на роботу в установи культури, і починають розуміти, що не регулюєний робочий процес є нерентабельним у фінансовому плані, часі, та інших людських ресурсів. Тому для самореалізації, кар'єрного зростання майбутніх фахівців досить важливо знати основи self-менеджменту.

Самоменеджмент - техніка, якої потрібно навчатися, і тоді в результаті робочого процесу і праці менеджера соціально-культурної діяльності, буде отримано позитивний результат. У сучасній ситуації, дослідники та фахівці в області менеджменту почали розділяти кар'єрний менеджмент на два напрямки: кар'єрний менеджмент в організації та кар'єрний self-менеджмент.

Кар'єрний самоменеджмент - це технологія самопланування кар'єри, яка дає можливість досить повно і глибоко провести психологічну діагностику кар'єрного потенціалу особистості [1, с.102]. Кар'єрний self-менеджмент передбачає прагнення розвиватися особистісно та працювати над розвитком своєї кар'єри. Це відбувається завдяки певним курсам, семінарам, тренінгам і постійною роботою над собою, аналіз своїх цілей для самореалізації і планування. Планування слід розглядати власне як заключний етап самоаналізу, далі йде реалізація.

Технологію кар'єрного самоменеджменту можна реалізовувати як суто самостійно, так і в режимі «коучингу» - сучасного напрямку консультування, при якому коуч своєму «підопічному» задає питання таким чином, щоб той самостійно прийняв найбільш прийнятне рішення.

Дослідник в сфері кар'єрного self-менеджменту Е. А. Могілевкін [4] в технологію самоменеджменту включає чотири етапи. Першим етапом виступає як визначення особистого місцеперебування в кар'єрі за допомогою спеціальних питань. Другий етап являє собою складання індивідуального балансу успіхів і невдач. Працюючи над третім етапом, фахівець соціально-культурної сфери виявляє сильні і слабкі сторони особистості, характеру, професійних якостей. Четвертий етап включає в себе аналіз засобів, які необхідні менеджеру соціально-культурної діяльності для успішної реалізації поставлених цілей. Заключний п'ятий етап являє собою процес складання переліку своїх невдач і помилок.

Розробкою переліку успішного менеджера, займалися англійські консультанти з управління М. Вудкок і Д. Френсіс [3]. Вони звернули увагу на те, що низький рівень саморозвитку, нестача творчого підходу, відсутність якостей керівника, низький рівень навичку навчання і впливу на інших гальмує розвиток як самого менеджера соціально-культурної сфери, так і власного робочого процесу і діяльності компанії, в якій він працює.

Отже, застосування інструментів самоменеджменту в управлінні кар'єрними процесами дозволяє працівникам планувати кар'єрне зростання, адекватно оцінювати власні сильні і слабкі сторони, аналізувати власні успіхи і невдачі, ставити цілі і визначати засоби досягнення цілей, управляти процесом використання робочого часу.

Науковий керівник:

Бойко О.П., професор кафедри ППСТ СумДУ

1. Андрющенко К. А. Теоретичні аспекти самоменеджменту: умови виникнення та розвитку. Ефективна економіка. 2010. № 7. [Електронний ресурс]. – Режим доступу: <http://www.m.nauka.com.ua/?op=1&j=efektyvna-ekonomika&s=ua&z=258>.
2. Бабчинська О. І., Шевченко І.О., Гайдай І.С. Перспективи розвитку самоменеджменту в Україні. [Електронний ресурс]. Режим URL: www.rusnauka.com/29_DWS_2012/Economics/5_120673.doc.htm.
3. Вудкок М., Френсіс Д. Раскрепощенный менеджер [Ел. ресурс] <https://altairbook.com/books/4704175-raskreposhchennyu-menedjer.html>

СЛОВОТВІР

Артеменко В. В.,

Студентка першого курсу факультету іноземної філології та соціальних комунікацій Сумського державного університету

Кожен день, спілкуючись з людьми ми можемо помітити, що в нашій мові часто звучать іноземні слова. Тракувати це можна по-різному: для когось це саморозвиток та збагачення свого лексичного запасу з іншої точки зору – це вияв недостачі слів української лексики, чим помітне падіння рівня мовної збагаченності слів. Поява нової лексики в мові – наслідок економічного, правового та соціального розвитку на новому рівні в умовах нових міжнародних відносин.

У своїй роботі за мету я поставила: поглибити знання зі словотвору - розділу, що вивчає способи творення слів. Без нього не було б нових слів, професійних жаргонів, назв нових винаходів і багато чого іншого. Людське суспільство розвивається безперервно, разом з ним розвивається також мова та її словниковий склад. Ця тема допомагає полегшити лексику в плані того, що з одного слова ми можемо утворити словотвірний ланцюжок та словотвірне гніздо слів, які можуть мати різні або схожі значення.

У зв'язку з порушеною проблемою хочеться згадати, що вже в кінці XIX і на початку XX ст. увагу дослідників привертала різні способи словотворення. У процесі словотвору, який здійснюється різними способами, у мові утворюються певні види словотвірних структур, які наповнюються відповідними словотвірними значеннями.

До того ж незважаючи на великий вплив іншомовних слів, у буденних діалогах ми доволі часто формуємо слово змінюючи його первинне значення. Отже, основним джерелом збагачення лексики української мови є словотвір. Система словотвору кожної мови має власну історію, вона формується, вдосконалюється, розвивається за певними тенденціями і закономірностями, саме цей процес формування та подальшого розвитку словотвірної системи мови є предметом словотвору.

Використання словотвору, або ще як назвав цей термін Ковалик [1] «деривації» збагатить та допоможе уникнути іншомовного впливу на українську націю, якщо це бажання пошириться на всю Україну.

1. Ковалик І.І. Вчення про словотвір. – Львів, 1961. – Вип.2. с.46 [1]

Керівник: Кобякова І. К., професор, завідувач кафедри германської філології СумДУ

КУЛЬТУРА РОБОТИ ЖУРНАЛІСТА З ІНФОРМАЦІЄЮ В УМОВАХ ГІБРИДНОЇ ВІЙНИ

Завдов'єва К., *студентка*; ВСП «МФК СумДУ», гр. 313-ж

Обставини інформаційної гібридної війни роль журналіста, редактора та інших фахівців у сфері соціальних комунікацій, адже дотримання журналістської етики, журналістських стандартів в таких умовах, як ніколи на часі. Водночас, однією з провідних характеристик інфомедійно грамотної особистості є вміння протистояти дезінформації, кібербулінгу та вміння захищати особисті дані, що є і складовими інфомедійної грамотності.

До поняття «культури роботи з інформацією в умовах гібридної війни» на основі аналізу та власного досвіду відносимо: усвідомлення фахівцем із журналістики потреби аудиторії в задоволенні запиту на об'єктивну, достовірну інформацію відповідно до права людини на інформацію; піднесення інформації до рівня цінності соціуму загалом та освіти, зокрема; усвідомлення сенсу фактів, а не суджень з урахуванням емоційної складової; усвідомлення важливості подачі інформації без пропаганди, маніпуляцій та ін.

Зважаючи на це, вважаємо за необхідне додати до складових професійної компетенції спеціаліста з журналістики в умовах інформаційної гібридної війни такі навички та вміння: знати та вміти виокремлювати особливості перебігу інформаційної гібридної війни; знати сенс та вміти ідентифікувати пропаганду в медіатекстах; знати та вміти виявляти, протистояти психологічним впливам у медіатекстах; знати сутність, особливості інформаційних операцій, вміти їх розробляти; уміння аналізувати цільову аудиторію; знати та вміти аналізувати пропаганду в медіатекстах; знати сутність та вміти виявляти дезінформацію в медіатекстах.

Зважаючи на це, вважаємо, що неабиякого значення у процесі навчання, як працювати з інформацією журналісту в умовах інформаційної гібридної війни, набуває інфомедійна освіта, яка першочергово повинна сформувати в майбутніх журналістів уміння працювати з інформацією в умовах гібридної війни.

Керівник: Пономаренко Н.П., *викладач*

ВІЗУАЛЬНІ ЗАСОБИ МОВИ ВОРОЖНЕЧІ ЯК ІНСТРУМЕНТ ІНФОРМАЦІЙНОЇ ВІЙНИ

Савченко Є., студент; ВСП «МФК СумДУ», гр. 313-ж

Візуальна мова ворожнечі зазвичай передбачає послуговування (свідоме або несвідоме) візуалізацією, що несе емоційний вплив на реципієнта. Аналіз засобів масової інформації дає підстави виокремити провідні види візуалізації, які використовуються як інструменти мови ворожнечі, зокрема, такі: фотожаби, демотиватори, меми, діафейки, колажі.

Зазвичай, використання таких візуалізацій, метою яких є розпалювання ненависті, підбурювання до агресії, супроводжують медіатексти, що описують конфліктні ситуації.

Використання популярних серед сучасного населення візуалізацій (мемів, демотиваторів) формують у реципієнтів негативний образ об'єкту зображуваного та дають поштовх до агресивних дій.

Проаналізуємо мем «Український військовий» (рис. 1). Цей мем є прикладом мемом-штампом, що поширювався на російських телеканалах. На візуалізації ми бачимо українського військового з черепом на балаклаві. У 2017 році цей мем супроводжував журналістський текст «ВСУ: пьянство, пытки, насилие и «гражданские казни» (kolokolrussia.ru, 17.05.2017р.); «Украинский «эксперт»



Рис. 1. Мем «Український військовий»

хочет крови: ВСУ нашли «ахиллесову пятау» для прорыва в Донбасс» (nahnews.org, 19.05.2017р.), «Командиры «АТО» наживаются на обстрелах» (dnr-pravda.ru, 28.05.2017р.); «Только война в Донбассе позволяет киевскому режиму удержаться на плаву» (rusvesna.su, 23.06.2017р.), «В Минобороны Украины подтвердили пьяный беспредел ВСУ на Донбассе» (news-front.info, 22.07.2017р.), «Сержант ВСУ вспорол живот подчиненному, отказавшемуся дать ему денег» (nrt24.ru, 24.12.2017р.) та інші. Проаналізувавши сенс текстів і поєднання його з цим мемо, можемо дійти висновку, що ця візуалізація є інструментом мови ворожнечі, метою якого є формування образу «брата», у якого відсутні людські риси.

Керівник: Пономаренко Н.П., викладач

МЕДІАОБРАЗ КРАЇНИ: ДЕФІНІЦІЇ ТА СКЛАДОВІ

Лопандя К.М., студент; СумДУ. гр. ЖТз – 93-1с

Терміни образ країни, репутація країни, бренд країни та ідентичність країни становлять важливі поняття в різних підходах з медіа-досліджень, соціальної психології, політології та комунікації та є центральними для досліджень в управлінні комунікаціями. Наразі, в кожному з полів є дуже різні ідеї щодо того, як розрізнити ці конструкції, як моделювати їхні взаємозв'язки чи навіть (як це часто буває з іміджем та репутацією, а також з брендом і іміджем), як їх засвоїти.

За аналогією з широко вживаною концепцією образу, образ країни можна визначити як «сума переконань, установок і вражень, які людина чи група людей має об'єкта» (Баріч, Котлер 1991: 95); в цьому випадку країни. Це поняття можна додатково диференціювати при розрізненні індивідуального і збірного образу, обидва з яких асимілюються у визначенні Баріча і Котлера.

Зробити чітку відмінність між образом країни як особистісного судження, прийнятого суб'єктивною поведінкою (Boulding 1969), з одного боку, і накопиченого медіа образу країни з іншого, корисно, коли посилаючись на останнє, говорити про сукупне зображення.

Визначення терміну «Імідж країни»

АВТОР	ВИЗНАЧЕННЯ
Бенністер – Сондерс (1978, с. 562)	Образ країни – це загальний імідж, який складається з таких змінних, як специфічні продукти, економічний та політичний розвиток, історичні події та відносини, традиції, рівень індустріалізації та технологічного розвитку.
Мартін – Ероглу (1993, с. 193)	Образ країни – це сукупність нормативних висновків та інформаційних переконань людей про країну.
Котлер та ін. (1993, с. 141)	Образ країни – це сукупність вірувань, уявлень та вражень людей про певну країну.

Сзелес (1998, с. 96)	Образ країни є внутрішнім і зовнішнім каркасом думок і вірувань про народ, націю і країну і водночас об'єктивний і суб'єктивний психологічний зміст етерогенного та узагальненого ціннісного судження про них.
Верлег – Стінкамп (1999, с. 525)	Інтерпретація мешканців країни, продуктів, культури та національних символів.
Брійс та ін. (2011, с. 1260)	Образ країни являє собою все, що споживач прив'язує до країни та її мешканців (а не до її продукції).

Враховуючи все це, Іверсен і Хем (2001) окреслили модель, коли образ країни створюється в свідомості споживача, враховуючи культурні та психографічні особливості індивідів і додаючи до них продукти з тієї країни.

Бірлі і Мартін (2004), з іншого боку, підійшли до формування образу через туристів країни, які відвідують її вперше, в порівнянні з туристами, які здійснюють багаторазові відвідування.

Враховуючи той факт, що медіа образ країни вкорінений у її власній ідентичності, створення та зміна іміджу цієї конкретної країни можна уявити лише через перегляд минулого, через повернення до її власних витоків, щоб спробувати висловити, ким насправді є її люди і які, по суті, є репрезентативні елементами культури та цивілізації цієї конкретної країни.

Керівник: Вірченко І.С., аспірантка

1. Beerli and Martin, 2004, Factors influencing destination image, in "Annals of Tourism Research", vol. 31, no. 3, pp. 657–681
2. Buhmann, Alexander; Ingenhoff, Diana (2015b): „The 4D-Model of the country image. An integrative approach from the perspective of communication management.“ In: International Communication Gazette. 77 (1), pp. 102–124. doi:10.1177/ 1748048514556986
3. Iversen, N. M., Hem, L. E., (2001), Country Image in National Umbrella Branding Effects of Country Associations on Similarity Judgements, in Asia Pacific Advances in Consumer Research, Vol. 4/2001. pp. 140-149

АДАПТАЦІЯ І МІЖКУЛЬТУРНА КОМУНІКАЦІЯ ІНОЗЕМНИХ СЛУХАЧІВ У МЕЖАХ МУЛЬТИНАЦІОНАЛЬНОГО ГУРТКА «PF.LANG.LABORATORY»

Ал Бахлоуз Ал Вашак Самер Ваде', *слухач ПВ*; СумДУ, гр. ПБу-13
Мохамед Мусса, *слухач ПВ*; СумДУ, гр. ПБу-13

Інтернаціоналізація вищої освіти передбачає участь іноземних громадян з різних куточків світу у навчальному процесі з метою здобуття ними базових знань, формуванню комунікативних умінь у межах мультинаціонального середовища. З огляду на це, вважаємо, що саме від успішності процесу адаптації іноземців залежить їх здатність до відкритості і толерантності, міжкультурної взаємодії і комунікації, подолання мовних бар'єрів і якості навчання.

Безперечно, процес адаптації іноземців – це складний і багатоаспектний, вимагає не тільки зусиль від іноземних слухачів, а й від викладачів, кураторів міжнаціональних груп. Значною мірою від викладача-наставника залежить керування, прискорення або, навпаки, сповільнення процесу адаптації, що призводить до якісного (не якісного) засвоєння знань іноземними громадянами [1]. З метою покращення міжкультурної взаємодії у СумДУ функціонує мультинаціональний мовно-науковий гурток “PF.Lang.Laboratory” учасниками якого є іноземні слухачі підготовчого відділення (ПВ).

Серед учасників гуртка проведено опитування, анкетування, завданням якого було: визначити успішність процесу адаптації іноземних слухачів ПВ, виявити труднощі, з якими зіштовхнулися іноземні респонденти, виявити психолого-емоційний стан іноземних слухачів у мультинаціональному середовищі. У анкетуванні взяли участь хлопці і дівчата віком від 19 до 25 років з Йорданії, Марокко, Нігерії, Палестини, Союзу Коморських Островів, Танзанії, Туреччини.

Слухачі підготовчого відділення, учасники гуртка “PF.Lang.Laboratory” дали відповіді на такі запитання:

1. Які емоції Ви відчували, коли приїхали в Україну? 83,3% респондентів відповіли, що відчували радість, 8,3% - відчували страх, 8,3% - усі перелічені варіанти. Відповіді свідчать про зацікавленість іноземними слухачами Україною, бажанням навчатися у престижному

закладі вищої освіти (СумДУ), прагнення до самостійності, відкриття нових для себе можливостей, очікування позитивних вражень.

2. Яка з цих проблем найбільше непокоїть Вас? 41,7% респондентів зазначили про комунікативний бар'єр, труднощі у спілкуванні; 16,7 % - соціально-психологічна проблема; 50% зазначили "інша проблема". Серед "інших проблем" іноземні слухачі ПВ виокремлюють: звикання до нового часового поясу, до нових кліматичних умов (особливо взимку), до незвичних продуктів харчування (немає у продажу тих продуктів, які вживали вдома), до нових побутових умов проживання у гуртожитку, традицій, релігійних та етнічних відмінностей.

3. Хто найбільше допомагав Вам у вирішенні проблем, які виникали? 8,3% – мій куратор і викладачі; 16,7% - мій агент; 58,3% - мої нові друзі (одногрупники, іноземні студенти старших курсів); 25% - усі перелічені вище варіанти; 0% - ніхто.

4. Як Ви зараз оцінюєте свій психолого-емоційний стан перебуваючи у міжкультурному середовищі (за десятибальною шкалою, де 1 – «дуже погано», а 10 – «дуже добре»? 25% респондентів оцінили свій психолого-емоційний стан позначкою 5; 8,3% - позначкою 6; 16,7% - позначкою 7; 8,3% - позначкою 8; 16,7% - позначкою 9; 25% - позначкою 10.

Отже, результати свідчать, що психо-емоційний стан іноземних слухачів ПВ можна вважати задовільним і не потребує втручання спеціалістів. Адаптація слухачів мультинаціонального мовно-наукового гуртка "PF.Lang.Laboratory" проходить успішно, що сприяє міжкультурній комунікації і взаємодії.

*Керівник: Левенок І.С., викладач
кафедри мовної підготовки іноземних громадян*

1. Levenok I. The question of quality of teaching Ukrainian Language for foreign students in the context of intercultural communication // Якісна мовна освіта у сучасному глобалізованому світі: тенденції, виклики, перспективи: матеріали I Всеукраїнської науково-практичної конференції, 23-24 листопада 2017, Суми: СумДУ, 2017, С. 232-234.

ГРА ЯК СОЦІОКУЛЬТУРНИЙ ФЕНОМЕН

Данілова М.Е. *студентка* СумДУ, гр. КД-01

Гра з'явилася ще на початку людства, коли людина почала формувати у собі рефлексію. Гра та рефлексія між собою пов'язані та мають спільні функції. Наприклад, самопізнання та вивчення, допомагають людині пристосуватися у соціумі. Але з іншого боку рефлексія відноситься більше до філософської сфери. Саме з цієї причини гру почали розглядати як механізм соціалізації, так і відпочинку.

Існує багато різновидів ігор: спортивні, телевізійні, театральні, комп'ютерні та навіть азартні ігри. Але сенс слова «гра» не обмежується суто ігровою діяльністю людини, воно охоплює все в буквальному значенні. Невід'ємною частиною сучасної культури є гра, оскільки як і раніше було сказано, гра має безліч функцій, які допомагають людині отримати усе необхідне.

Гру як соціокультурний феномен вперше почали досліджувати К. Кастанеда, Г. Гессе, Г. Гачов, які звернули увагу на гру як засіб взаємодії людини з суспільством.

Наприклад, Дж. Морено визначав гру як технологію взаємовідносин людини зі світом. Відомі дослідники Й. Гейзінга та М. Бахтін розглядали гру як особливий простір.

Дослідження відомих філософів, культурологів та соціологів Дж. Міда, Т. Парсонса, Р. Лінтона, Е. Гофмана та Е. Берна показали значення гри як засобу комунікації та соціалізації

Цікаві спостереження щодо гри та представлення її як кінцевої мету людського існування здійснено Ф. Шиллером, Ф. Ніцше, К. Ріцлером, Р. Каснером та Г. Гадамером.

Розміння гри як субстрату особистості людини, що представлена у архетипах, як двійника людини, як трикстера можна знайти в роботах швейцарського психоаналітика, психолога, філософа культури К. Г. Юнга.

Як спосіб «олюднення», гра представлена в роботах німецького філософа Е. Фінка, який вважав, що всі форми людського буття, всі

форми культури мають своїм ґрунтом гру й зберігають ігрові моменти в собі як найбільш істотні.

Біопсихологічні концепції гри знаходимо у К. Гросса та Г. Спенсера; матеріалістичну теорію гри – у Г.В. Плеханова; гру як теорію творчості – З. Фрейда; як «елітарну» теорію у Х. Ортегі-і-Гассета; як психологічну – у Ф.Г. Юнгера. Тому можна сказати, що гра як феномен відноситься як до наукової сфери так і до культурної.

Культуролог та історик ХХ століття Йоган Гейзінга, чия книга «*Homo Ludens*» («Людина Граюча») є однією з найвідоміших досліджень гри як феномена культури, спробував встановити найважливіші ознаки, властиві різноманітним видам ігор.

Ці ознаки, по суті, характеризують у загальному вигляді культурний сценарій ігрової діяльності, що у різних іграх конкретизується і набуває специфічні для даних ігор форми.

Він вважає: ««Ми можемо тепер назвати гру вільною діяльністю, яка усвідомлюється як «не насправді» і поза повсякденним життям виконуване заняття, проте вона може цілком опановувати гравців, не переслідує при цьому жодного прямого матеріального інтересу, не шукає користі, - вільної діяльністю, що відбувається всередині свідомо обмеженого простору і часу, протікає впорядковано, за певними правилами і викликає до життя громадські угруповання, які воліють оточувати себе таємницею або підкреслюють свою відмінність від іншого світу різноманітним маскуванням» [1., 57].

Отже, роль гри у суспільстві історично змінюється, але гра залишається і досі чинником розвитку. Гра, нам допомагає розвиватися, вдосконалюватися і прагне успіху, тому наш рівень культури тісно пов'язаний з ігровою складовою. Однак, на думку багатьох дослідників, сучасну культуру навряд чи вже грають, а там, де здається, що її все ж таки грають, ця гра удавана.

.Науковий керівник:

О.П. Бойко, професор кафедри ППСТ СумДУ

1. Хейзінга Йохан. *Homo ludens. Человек играющий* / Сост., предисл. Х 35 и пер. с нидерл. Д. В. Сильвестрова; Коммент., указатель Д. Э. Харитоновича. СПб.: Изд-во Ивана Лимбаха, 2011. — 416 с

ПЕРЕЖИВАННЯ РОМАНТИЧНОЇ САМОТНОСТІ ЮНАЧОК З РІЗНИМ РІВНЕМ САМООЦІНКИ

Ткаченко О., *студентка*; СумДУ, гр. ПЛ-01

Для юнацького віку важливими задачами є: професійне становлення, пошук сімейної пари та дружніх стосунків. Ці аспекти життя передбачають вміння спілкуватися з оточуючими та пов'язані з самооцінкою. Саме через незадоволену потребу у спілкуванні виникає почуття самотності, що часто деструктивно позначається на самопочутті юначок. Самотність як стан хронічного дефіциту близького спілкування із значимими людьми може спричинити почуття непотрібності, пригнічення, ізолюваності, роздратування або агресію. Типовими причинами самотності для осіб юнацького віку є: надмірна сором'язливість; недостатні комунікативні навички; занижена самооцінка; попередній негативний досвід спілкування [4].

Проблему самотності вивчали Г.Тихонов, Е.ДіТомасо, Е.Фромм та інші [1; 2; 3]. Романтична самотність – один з видів самотності, що пов'язаний із втратою чи загрозою втрати романтичних стосунків між людьми [3]. Цей вид самотності поділяється на 2 типи: 1) переживання почуття самотності особи в романтичних стосунках (розставання чи його загроза, відсутність або недостатня участь одного з партнерів у стосунках, незадоволення емоційних та (або) сексуальних потреб партнерів тощо); 2) переживання, що спричинено відсутністю романтичних стосунків, партнера.

Гіпотезою нашого дослідження було припущення, що романтично-самотні юначки мають нижчий рівень самооцінки. Мета проведеного нами дослідження полягала у вивченні особливостей романтичної самотності юначок з різним рівнем самооцінки.

Для реалізації мети дослідження та поставлених завдань використано такі методики: Шкала соціальної та емоційної самотності для дорослих Енріко Ді Томасо (в адаптації Л. О. Колісник) та Шкала самооцінки особистості (тест Дембо-Рубінштейна). Шляхом анкетування опитуваних юначок (77 осіб) було поділено на 4 групи: перебувають в офіційному шлюбі; перебувають у громадянському шлюбі; перебувають у стосунках, але живуть з партнером окремо; не перебувають у романтичних стосунках.

Згідно отриманих даних, група юначок «не перебувають у стосунках» демонструють найвищий показник романтичної самотності (34,656.) та найнижчий показник самооцінки – 40,156. (середній рівень за шкалою). Групи досліджуваних «перебувають у громадянському шлюбі» та «в офіційному шлюбі» мають найвищі показники самооцінки, що відповідають високому рівню (476. та 48,16 б. відповідно) та нижчі значення переживання самотності (63,456. та 64,88 б. відповідно). Групу юначок, які «зустрічаються, але живуть окремо» характеризує також достатньо низький рівень переживання самотності (63,46.), але дещо нижчий рівень самооцінки у порівнянні з попередніми двома групами, що відповідає середньому рівню(43,15 б.).

Таким чином, отримані результати свідчать на користь підтвердження висунутої гіпотези: романтично-самотні юначки мають нижчий рівень самооцінки. Групі «не перебувають у романтичних стосунках» відповідають найвищі показники романтичної самотності та найнижча самооцінка. Отже, можемо робити висновок про наявність взаємозв'язку між самооцінкою юначок та рівнем переживання ними романтичної самотності.

Науковий керівник: Л. О. Колісник, кандидат психологічних наук, практичний психолог кафедри психології, політології та соціокультурних технологій Сумського державного університету.

1. Каххоров С. Вплив самооцінки на формування почуття самотності. SavoJalob. URL: <https://www.savol-javob.com/uk/Вплив-низької-самооцінки-на-формування-почуття-самотності-18/> (дата звернення: 18.10.2021).
2. Тихонов Г.М. Монографія : Одиночество как тензионное состояние. Москва : Мир психологии, 2006. 124 с.
3. Томас Б., Сатлер У. От одиночества к аномии. StudFiles. URL: <https://studfile.net/preview/4279565/page:3/> (дата звернення: 18.10.2021).
4. Mine M., Petrova B. Self-esteem in adolescents. ResearchGate. URL: https://www.researchgate.net/publication/326944270_Selfesteem_in_adolescents (date of access: 18.10.2021).

UKRAINIAN PLATFORMS FOR LEARNING THE UKRAINIAN LANGUAGE: TIPS AND PROSPECTS FOR FOREIGNERS

Ojo Olajide Joshua, student; SumDU, group IH-12аn/1i

The main purpose of this study is to determine the importance of studying the Ukrainian language by foreign students. One of the necessary conditions for the successful integration of foreign students into Ukrainian society is an understanding of cultural values, beliefs, views, patterns of its development, and thus – the culture of the Ukrainian people. There can be no culture without language, because language is the greatest asset of every nation. In classes on the subject "Ukrainian as a foreign language", foreign students learn about Ukrainian culture through the difference of languages, that is, they adapt through the study of the Ukrainian language, and thus the entire Ukrainian culture.

Platforms for learning Ukrainian as a foreign language state that millions of people speak Ukrainian. You will be able to speak to more than 30 million people whose native language is Ukrainian. It is a rich language with an ancient history [1]. You will be able to speak and sing in one of the best sounding languages in the world, so soft and so musical. Learning Ukrainian also helps you to write the alphabets well and make a good and meaningful pronunciation, because they are pronounced how they're been spelled.

The Ukrainian language is the language of freedom, the speakers of the Ukrainian language are courageous, caring, and hospitable. By learning a language, international students can not only earn a diploma of higher education but become part of a nation that respects itself, dignity and freedom [2].

Research adviser: **Zaitseva S. S.**, assistant

1. 11 Things You Should Know About Ukrainian Culture. URL : <https://theculturetrip.com/europe/ukraine/articles/11-things-you-should-know-about-ukrainian-culture/> (Last accessed: 11.01.2022).
2. 7 Reasons to Learn Ukrainian Language. URL : <https://www.ukrainianlessons.com/7-reasons-to-learn-ukrainian/> (Last accessed: 11.01.2022).

ОСОБЛИВОСТІ СТАНОВЛЕННЯ ОСВІТИ ВПРОДОВЖ ЖИТТЯ ЯК ПЕРЕДОВОЇ ОСВІТНОЇ КОНЦЕПЦІЇ СЬОГОДЕННЯ

Єременко О.О, *студентка*; СумДУ, гр. МЕ-11 ан

Настання нової ери економіки знань — це дуже шокуюча зміна, з якою стикаються нинішні покоління. Людство зараз переживає початок четвертої промислової революції з моменту винаходу парової машини. У XXI столітті, ми стикаємося з епохою, в якій успіх чи невдача визначаються не фізичними чи матеріальними можливостями, а нарешті знаннями.

Сьогодні ніхто не може сподіватися сформувати в юності джерело оригінальних знань, достатнє для життя, тому що бурхливий розвиток суспільства вимагає постійного їх оновлення, і водночас просвітницька освіта молоді також має тенденцію розширення. Крім того, більш короткі періоди професійної діяльності, скорочення загальної кількості оплачуваних годин та збільшення тривалості життя після виходу на пенсію збільшують час, що витрачається на інші види діяльності. Таким чином, виникає потреба у більш тривалому процесі акумулювання інформації, тобто в безперервній освіті або в освіті впродовж усього життя.

Безперервна освіта набула широкого поширення у всьому світі як украй важлива освітня концепція. Багато країн беруть за основу концепцію безперервної освіти при формулюванні власної освітньої політики або будують рамки власної національної системи освіти з урахуванням принципів, що висувуються безперервною освітою, та ухвалюють реалізацію цих принципів за основу.

Безперервне навчання є найбільш впливовою та революційною освітньою тенденцією у міжнародному співтоваристві у XX столітті. Хоча зародки ідеї навчання протягом усього життя вже з'явилися в Стародавній Греції, Стародавньому Римі та Стародавньому Китаї, а кілька вчених висунули деякі прості ідеї навчання протягом усього життя на початку XX століття, сприйняття цього явища як тенденцію думки вважається час після 1960-х років.

У 1965 році французький педагог Поль Ленгранд виступив з доповіддю під назвою «Освіта протягом усього життя» на «III

Міжнародному комітеті зі сприяння освіті дорослих», що проводиться ЮНЕСКО, де був визнаний засновником напряму навчання протягом усього життя [0]. Крім того, Ленгранд також наголошував, що освіта є колективною справою, і люди, що спеціалізуються на освіті самотужки, не можуть рухатися вперед і потребують підтримки та участі сил з усіх верств суспільства.

З 1970-х років за підтримки таких важливих міжнародних організацій, як ЮНЕСКО, Організації економічного співробітництва та розвитку (ОЕСР) та Міжнародної організації праці, навчання протягом усього життя стало центром уваги всіх країн [0]. Складно сперечатися з тим, що створення якісних та інклюзивних систем освіти потребує узгодженої політики та програм у галузі освіти. З цією метою ЮНЕСКО разом зі своїм спеціалізованим «Міжнародним інститутом планування освіти» надає технічну допомогу країнам в аналізі та плануванні політики у галузі освіти.

У 1996 році ЮНЕСКО запропонувала так звані «чотири стовпи освіти», до яких включають: вчись, щоб знати; вчись, щоб працювати; вчись, щоб жити разом і вчись, щоб розвиватись. Це взаємопов'язані та нерозривні елементи, що відображають сутність концепції освіти впродовж життя. Якщо перші два аспекти більш збагачені новим змістом у традиційній освіті, то останні дві є абсолютно нові освітні цілі, висунуті з метою сталого розвитку, орієнтованого на людину, в XXI столітті

Отже, за останні 30 років було багато дискусій про концепцію освіти впродовж життя, яка визнавалася як нова та прогресивна для свого часу. Її становлення та розвиток дозволило усвідомити важливість освітньої компоненти не лише для особистого і соціального розвитку, а й стало основою гармонійного сталого розвитку, до якого так прагнуть сьогодні всі країни світу.

Керівник: Воронцова А.С., к.е.н., старший викладач кафедри МEB

1. Lengrand, Paul. An Introduction to Lifelong Education, UNESCO, Paris, 1970, pp. 99. <https://files.eric.ed.gov/fulltext/ED118876.pdf>
2. Martin Kopecký, Why Should Lifelong Education Be Considered a Good for All Humanity? Revisiting UNESCO's View Through Comenius' Lens, Lifelong Learning, 10.11118/lifele20201001009, 10, 1, (9-24), (2020).

СКЛАДОВІ ОБРАЗУ УСПІШНОСТІ СУЧАСНОЇ ЖІНКИ В МАТЕРІАЛАХ ЖУРНАЛУ «HARPER'S VAZAAR УКРАЇНА»

Кизим А.С. студентка; СумДУ, гр. ЖТ-11

Образ успішної жінки – поняття спірне та неоднозначне. Великий вплив на нього мають моральні цінності й життєві пріоритети суспільства, гендерні ролі, стереотипи, які складаються в певний період. Сучасний образ успішної жінки кардинально відрізняється від того, яким він був в інші історичні періоди.

Впливають на формування суспільної думки й медіа, тому актуальним постає дослідження того, як саме розкривається образ успішності жінки в матеріалах ЗМІ, зокрема жіночих журналів.

За основу дослідження нами були взяті матеріали франчайзингового журналу «Harper's Bazaar Україна» за 2021 р. Це перший у світі жіночий журнал про моду та стиль, що почав виходити у США близько 150 років тому. Сьогодні він видається в 46 країнах світу та налічує понад 11 мільйонів читачів щомісяця. В Україні журнал «Harper's Bazaar» випускається з 2017 р. компанією HS Ukraine на умовах франчайзингу.



Рисунок 1 – Кількість матеріалів у рубриках «Harper's Bazaar Україна» за 2021 р.

На думку редакторів журналу, успішна жінка насамперед повинна слідкувати за модою, трендами та тенденціями. Свідченням цього є наповнення рубрики «Мода». За рік тут з'явилося близько семисот матеріалів (рис. 1). Це є найвищим показником з-поміж інших рубрик.

Взірцем для наслідування журнал обирає відомих особистостей, які своїм прикладом пропагують здоровий спосіб життя: правильний

режим сну, збалансоване харчування, виконання щоденних фізичних вправ. Усе це підкріплюється яскравими фото з тренувань і відпочинку знаменитостей. Саме тема життя зірок посідає друге місце з-поміж усіх матеріалів (рис. 1). Тож успішна українська жінка має бути такою, як і знаменитості: не лише стильною, а й вести здоровий спосіб життя.

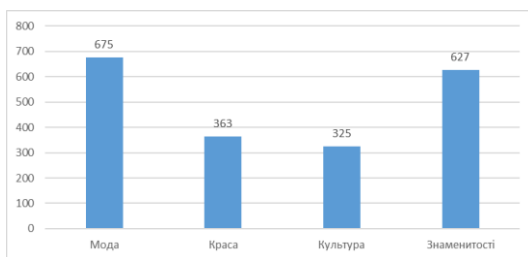
Також важливим критерієм успішності жінки є її зовнішність: вона повинна бути доглянутою та повною енергії на нові звершення. За кількістю матеріалів з рубрики «Краса» посідають третє місце. Вони містять інформацію про те, як доглядати за обличчям, фігурою (до речі, за цим критерієм такі публікації перегукуються з матеріалами з рубрики «Знаменитості») – у рубриці багато інформації про різні види дієт та фітнесу. Представлено також матеріали про макіяж і парфуми.

Однією зі складових образу успішної жінки є освіченість. Наприклад, рубрика «Культура» містить матеріали про цікаві фільми, книги, подорожі. Приємно, що журнал таки виділяє вищезазначену ознаку. Проте кількість матеріалів на тему культури значно менша за кількість публікацій в інших рубриках (рис. 1).

Зазначимо, що видання активно покладається на стереотипи. Наприклад, у матеріалі «Wish-list: 15 подарков, которые понравятся всем» (Н.В, 30.12.2021) автор радить подарувати улюбленій жінці трендовий одяг, прикраси, парфуми, аромасвічки, різні атрибути для догляду за тілом, а також техніку для домашнього вжитку. Як бачимо, у переліку подарунків немає речей, які б збагачували внутрішній світ жінки, наприклад, книги, білети до театру чи кіно.

Отже, журнал «Harper's Bazaar Україна» створює образ успішної жінки, звертаючи увагу більше на її зовнішність, аніж на освіченість чи характер. На жаль, у журналі представлений «узагальнений ідеал» жіночої зовнішності, який не враховує відмінності між жінками. Видання майже не спонукає читачку до особистісного розвитку. Натомість пропонує наслідувати готовий «зірковий» образ. Значна розбіжність між прикладом для наслідування та реальністю може впливати на формування в читачок низької самооцінки, що є проблемою, адже кожна жінка – унікальна та неповторна особистість, яка може бути успішною навіть тоді, коли не відповідає вищезазначеним стандартам.

Керівник: Садівнича М. В., *аспірантка СумДУ*

КУЛЬТУРНА ТА КРЕАТИВНА ЕКОНОМІКА: СПІВВІДНОШЕННЯ ПОНЯТЬ

Беседовська С. А., *студентка*; СумДУ, гр. КД-01

Культурна економіка – це галузь економіки, що вивчає зв'язок культури з результатами її використання в економічній діяльності. Тривалий час культуру та економіку вважали несумісними, хоч у сучасному світі це протиставлення стирається. Технологічні процеси проникають у сучасну культуру і нівелюють межу між виробництвом у сфері цінностей і змістів, з одного боку, та товарністю, що характерна для економіки, – з іншого. Культура взаємопов'язана з економікою, взаємодіє з нею. Можемо виділити чотири моделі такої взаємодії. Це моделі добробуту, зростання, конкурентна та інноваційна.

Культурна економіка регулюється державними інститутами через культурну політику, тому вони не можуть досліджуватися один без одного, адже культурна політика відображає ідеологічні принципи творців культурної економіки.

Креативна економіка – це один із видів економіки, що базується на інтелектуальній діяльності. Базовою цінністю креативної економіки є її інтелектуальний капітал, який можна поділити на людський (знання, досвід, моральні та творчі здібності), споживчий (зв'язки між постачальниками, посередниками, споживачами, органами влади тощо) та організаційний (програми, ліцензії, патенти, технічне та програмне забезпечення та інше). В основі такої економіки лежать творчі галузі, а саме: реклама, музика, кіно, радіо, телебачення, мода, дизайн тощо. Зі сказаного випливає, що креативна економіка спирається на уяву, проектне мислення, практичну спрямованість і креативне моделювання.

Отже, культурна та креативна економіка пов'язані між собою, впливають на розвиток як окремої людини, міста, країни, так і всього світу. Людина розвивається завдяки цьому взаємозв'язку не тільки розумово, але й духовно. Культурна економіка формує та обґрунтовує моделі економічного розвитку, що в програмах і стратегіях культурної політики відображають потреби та цінності прийдешнього суспільства.

Керівник: Опанасюк В. В., *доцент, канд. політ. наук*

МОВНА РЕПРЕЗЕНТАЦІЯ КОНЦЕПТУ HEALTH (НА МАТЕРІАЛІ ПУБЛІЦИСТИЧНОГО МЕДИЧНОГО ДИСКУРСУ)

Кіреєва Аліна Іванівна, здобувачка освіти 10 класу Лебединського закладу загальної середньої освіти I-III ступенів №1 Лебединської міської ради Сумського району Сумської області

Концепт є одним із ключових об'єктів вивчення поняттєво-термінологічного апарату для лінгвокультурології, а також вивчається в розрізі різних наук, зокрема, філософської, психологічної, лінгвістичної та літературознавчої парадигм. Аналіз наукових джерел дає підстави стверджувати, що останнім часом це поняття переживає період актуалізації, повернення з пасивного запасу наукової терміносистеми та проходить процес переосмислення. Це особливо помітно в сучасних лінгвістичних працях. Мовна маніфестація універсальних категорій культури дозволяє виявити їхні дистинктивні ознаки та аксіологічні характеристики в конкретній лінгвокультурі.

Серед науковців, які займалися вивченням цієї галузі мовознавства, відомі Аристотель, Н. Арутюнова, В. Виноградов, В. Григор'єв, В. фон Гумбольдт, Р. Карнап, К. Льюїс, О. Потєбня, Б. Рассел. Термін концепт розроблявся в термінологічній системі логіки та філософії, зокрема, ним оперували М. Бубер, Л. Вітгенштейн, Г.Х. фон Врігтом, Е. Гуссерль, Х. Г. Гадамер, М. Гайдеггер, Хосе Ортега-і-Гассет, І. Фізер, З. Фрейд, Т. Юнг.

Аналіз наукових джерел, дає підстави стверджувати, що існує багато спроб класифікувати концепти, здійснені різними науковцями. Найчастіше представляти концепт у мові надається можливість слову, і саме слово отримує статус імені концепту – мовного знака, який передає зміст концепту найповніше та найадекватніше. Концепт, як правило, співвідноситься більше ніж з однією лексичною одиницею, і логічним завершенням схожого підходу є його співвіднесення з планом вираження всієї сукупності різнорідних синонімічних середовищ, які описують його в мові. Вони концептуально відображають суттєві властивості нашого уявлення про об'єкт.

Науковці мають різні погляди на поняття «здоров'я». Зважаючи на це, у спеціальній і загальнонауковій літературі чіткого визначення поняття "здоров'я" немає, хоча сам термін використовується на позначення певного стану організму людини, який характеризується відсутністю хворобливих проявів. У більшості робіт гуманітарного напрямку це поняття розглядається як загальнонаукове й не потребує будь-яких визначень. Уявлення про здоров'я належать до глибинних основ системи цінностей, яка визначає етнос людських колективів, осмислення сутності людини та її суспільного й індивідуального

буття. Таким чином, у контексті значного інтересу до вивчення широкого спектру концептів та актуальних проблем, що панують у сучасному суспільстві, актуалізується проблема та нагальна потреба вивчення, зокрема, концепту HEALTH, що зумовлено водночас розвитком антропоцентричної парадигми мовознавчої науки.

Хоча специфіка концептів вже значною мірою усвідомлена, однак ще залишаються не зовсім дослідженими їхні лінгвокультурологічні аспекти.

Об'єктом нашого дослідження є концепт HEALTH. Предметом дослідження визначено мовну репрезентацію концепту HEALTH на основі медичного публіцистичного дискурсу.

Репрезентація концепту HEALTH у медичному публіцистичному дискурсі та його практична значущість розглядається у дослідженні на прикладах декількох статей, які стосуються здорового способу життя, факторів, що впливають на здоров'я, огляди медичних сайтів.

Незважаючи на велику кількість наукових праць й інтерес лінгвістів до концепту HEALTH в англійській мові, потенціал цього концепту є недостатньо вивченим і потребує подальших досліджень, а саме, вивчення його в публіцистичному медичному дискурсі. Уявний зміст концепту HEALTH складається з інтерпретації сприйняття та оцінки людьми свого фізичного стану. Це знаходить своє відображення в метафорах, порівняннях, епітетах. Фразеологічні одиниці та ідіоми, що відображають позитивне ставлення до здоров'я, описують енергійність, активність, гарне здоров'я, привабливість і радість від життя. Вони діляться на візуальні, акустичні та когнітивні образи. У сучасній когнітивній лінгвістиці концепти розглядаються як інформаційні структури свідомості, різні за способами формування знань про певні об'єкти базового формування семантичного простору мови.

У статті "Healthy Eating and Exercise for Children" автор розглядає важливість правильного харчування та фізичних вправ для дітей. Концепт здоров'я виражається у цій статті багатьма словами, пов'язаними з цією тематикою, фразеологічними зворотами та ідіоматичними виразами. Розглянемо їх далі більш докладно.

Adopted habits and lifestyles, entire body, function, the essential nutrients – вирази, які застосовуються автором для пояснення важливості звичок і стилю життя, які будуть закладені в дитинстві для подальшого життя і гарного функціонування всього організму.

Далі автор наголошує на чинних проблемах з дитячими хворобами, надлишковою вагою та зазначає важливість для батьків знати здорову дієту – the increased number of childhood diseases, growing problem of childhood obesity, to learn about healthy dietary and lifestyle choices.

У частині статті "Healthy Eating and Exercise for Children", у якій ідеться про здорову дієту для дітей, концепт HEALTH

репрезентується переліком корисних продуктів: cereals, preferably wholegrain, fruit and milk, switch to healthier snacks, avoiding candy, chocolate bars and chips and insist on granola bars, fruit and sliced vegetables, grains, in form of bread, pasta and cereals, legumes, such as beans and chickpeas, fresh vegetables in form of salads, and plenty of fruit, lean meat, a little vegetable oil, fish, milk and dairy products.

Автор наголошує на тому, що сніданок найважливіший прийом їжі за день – breakfast is the most important meal of the day, a healthy habit, which gives adequate energy needed for the daily activities, provides many vital nutrients, such as iron, calcium and fiber. Наступна стаття, яку було досліджено, стосувалася критичного огляду сучасних сайтів, котрі надають медичну інформацію. Medical Study: Don't Trust All the Health Articles on Wikipedia – стаття, що наводить статистичні дані використання Інтернет-ресурсів лікарями та дає застережливі факти щодо правдивості інформації, розміщеної на цих сайтах.

Автор наголошує на недоцільності використання лікарями та пацієнтами сайтів Вікіпедії. Майже кожна людина, яка має доступ до Інтернету, може вносити зміни до інформації, зазначеної в Інтернет-ресурсах. У цій статті концепт HEALTH представлений наступними словосполученнями: a medical reference, recently released study, standard medical data, to answer questions regarding patient care, inaccurate and biased information, Wikipedia's medical pages, consult your doctor, specific health issues, physicians and medical students.

Зазначені вище слова та фрази є науковими у порівнянні з двома попередніми проаналізованими статтями, які включали ще й розмовні варіанти та стилістично забарвлені одиниці мови. Це говорить про науковий підхід до репрезентації такого поняття як HEALTH в публіцистичному дискурсі. Зазначимо, що ідіоматичні структури та фразеологічні вирази, що вжиті в статті, використовуються для передачі особистісного ставлення до описуваної проблеми. Аналіз публіцистичних статей дав змогу стверджувати, що концепт HEALTH набув широкого використання в медичному дискурсі. Часто авторами використовуються ідіоматичні вирази та фразеологічні звороти, які належать до компонентів концепту HEALTH, для емоційного забарвлення тексту та вираження своєї власної думки.

На нашу думку, використання такого широкого спектру мовних засобів для репрезентації концепту HEALTH доводить те, що автори наукових публіцистичних медичних творів прагнуть покращити здоров'я нації, зберегти гарне самопочуття громадян і формувати відповідальне ставлення людей до власного здоров'я та життя.

Керівник: Логвиненко Н.М.,

*учитель англійської мови вищої категорії, старший учитель
Лебединського закладу загальної середньої освіти I-III ступенів №1
Лебединської міської ради Сумського району Сумської області*

ОЦІНКА ГОТОВНОСТІ СТУДЕНТІВ ДО СІМЕЙНОГО ЖИТТЯ

Зеленська В.С., *студентка*; СумДУ, гр. ПЛ-91

Студентські роки – це не тільки період для отримання вищої освіти, а й сприятлива пора для створення сім'ї. Підготовка студентської молоді до сімейного життя виключно важлива як для своєчасного створення сім'ї та виховання дітей, так і для зміцнення сімейних стосунків. Недостатня готовність студентської молоді до сім'ї та шлюбу значно гальмує як індивідуальний, так і суспільний розвиток. Так, поняття «готовність до шлюбу» найчастіше уживається у відношенні до набуття особистістю сукупності установок і навичок, що визначають її емоційно-позитивне ставлення до шлюбу, дозволяючи адаптуватися до нової ролі та нових обов'язків.

Мета дослідження: оцінити рівень готовності студентів до сімейного життя.

Для визначення готовності студентів до сімейного життя була використана методика: «Тест-картка оцінки готовності до сімейного життя» (І. Ф. Юнда). Дана методика допомагає визначити готовність майбутнього подружжя виконувати сімейні функції: створення позитивного сімейного фону, підтримка шанобливих доброзичливих стосунків з родичами, виховання дітей, інтимне життя подружжя, налагодження здорового сімейно-побутового режиму. Крім цього за допомогою даної методики можна намітити перспективи створення благополучних сімейних відносин. У дослідженні взяли участь 36 студентів віком від 17 до 21 року.

Отримані результати дослідження свідчать про те, що всі досліджувані мають уявлення про те як діяти у тій чи іншій ситуації. Задовільну підготовленість виявлено у 36,11% опитуваних від загальної кількості опитуваних. Достатню підготовленість до сімейного життя виявлено у 63,89% учасників. Проте теоретична підготовленість не є абсолютним прогнозом сімейного благополуччя, але вони значною мірою відображають наявність основи для побудови дружньої та міцної родини.

На наступному етапі нашого дослідження встановлено відсотковий розподіл загальної досліджуваної вибірки в залежності від відповідей на кожен можливу ситуацію із сімейного життя. Методика складається із 10 ситуацій. Так, 50% опитаних зазначають, що при

проблемах на роботі або при виникненні різних труднощів хотіли б як віддавати, так і отримувати співпереживання та прояв ніжності, підтримки та турботи; 44,4% обирають спокійно-дружні стосунки, іноді з втіхою та поділом прикрасі. Тільки 5,6% обрали прояв невдоволення, звинувачення в неквапливості, невмінні ладити з начальством, вирішувати робочі питання.

66,7% досліджених вказують на те, що зустріч друзів та родичів повинна здійснюватися без зайвої урочистості, у спокійній, сімейній обстановці, 33,3% вважають, що ставлення до гостей та родичів має здійснюватися у досить урочистій обстановці.

97,2% осіб зауважують, що правильно обговорювати плани і приймати рішення спільно. І лише 1 особа вважає правильним одноосібне прийняття рішення, один з членів сім'ї віддає розпорядження, інший виконує їх.

41,7% вважають, що хотіли б самі займатися побутовими питаннями, проте не без допомоги свого партнера та з урахуванням його порад; 38,9% вважає, що без допомоги не зможе впоратися із побутовими справами, а 19,4% визнають, що порядок у будинку має бути, але хотіли б, щоб цим займався чоловік/дружина.

На думку 77,8% опитаних інтимне життя повинно бути стриманим та помірним. 13,9 % планують посунути статеве життя на задній план, основні інтереси зосередити на матеріальному забезпеченні, соціальному престижі, трудовій діяльності. Лише 8,3% вважають, що сексуальні відносини повинні займати домінуюче місце у сімейному житті, а все решта має другорядне значення.

Двох – трьох дітей хотіли б мати 30,6% опитуваних, 69,4% з опитаних відповіли, що хотіли б відкласти появу дітей. При цьому 75% вважають, що необхідно всебічно розвивати дитину, оскільки саме це є найкращим результатом виховання; 22,2% вважають, що дитині необхідно надавати свободу вибору та дій під час виховання.

Висновок: за результатами дослідження було виявлено, що у більшості (63,89%) виявлено значну підготовленість до сімейного життя. Істотна більшість досліджуваних обирали відповіді, які несли у собі дружнє ставлення один до одного, спільне вирішення сімейних ситуацій, взаємодопомогу та підтримку один одного, уміння чути думку партнера.

Керівник: канд. психол. наук, Коляда Н.В.

СТРАТЕГІЇ ВИХОДУ ІЗ СІМЕЙНИХ КОНФЛІКТІВ СЕРЕД МОЛОДІ

Ксенженко В. С., *студентка*; СумДУ, гр. ПЛ-91

Людина проводить більшість свого часу в сім'ї, тому не дивно, що часом між членами родини виникають різного роду суперечки та конфлікти. За оцінками конфліктологів 80-85% сімей зустрічаються з конфліктами. Сімейний конфлікт – це не завжди погано. Він дає можливість членам родини висловити свої невдоволення та дійти спільної згоди. Тобто головне, щоб конфлікт вирішувався конструктивно, сприяв розвитку окремих особливостей особистостей та сім'ї як системи.

Мета дослідження – виявлення стратегій виходу із сімейних конфліктів зі старшим поколінням саме з боку молодшого покоління.

Для цього була спеціально створена анкета. Окрім відповідей на питання, пов'язані зі стратегіями виходу з конфлікту, вона дала можливість виявити дані про вік, стать та місце проживання досліджуваних. Всього анкета містить 15 питань.

У дослідженні приймали участь 31 особа юнацького віку (19-23 роки): 17 осіб жіночої статі та 14 – чоловічої. Серед всіх опитаних 97% проживають на даний момент у містах, лише 3% – в селі.

Так, встановлено, що у майже 94% опитаних у родинях виникають конфлікти, при чому частота їх виникнення різна. У 45% осіб зазначають, що конфлікти відбуваються декілька разів на місяць, 22,6% – декілька разів на тиждень, у 7,5% – конфлікти відбуваються кожного дня. Проте у 25% у родинях досліджуваних конфлікти – досить рідкісне явище (декілька разів на рік або й рідше). Також виявилось, що найчастіше молоді люди конфліктують з матір'ю (38,7%), з батьком конфліктує незначна частина опитаних – менше 10%. Ще близько 13% вступають у конфлікти з бабусею. Також 16% можуть сваритися з братом чи сестрою. Найбільше опитаних (58%) вважає, що ініціаторами конфлікту зазвичай бувають порівну обидві сторони. При цьому 22,6% часто починають конфлікт першими, і 19% вважають, що ініціатором виступає член родини, з яким конфліктують. Цікавим виявився той факт, що 66% молодих людей визначають причинами конфлікту наявність різних інтересів,

прагнень; 26% досліджених сваряться через обмеження власної свободи, активності і самовираження зі сторони старшого покоління. З нашої точки зору, такі результати є досить очікуваними. Оскільки в юнацькому віці активно продовжується емансипація особистості від батьків. Юнаки потребують значно більшої свободи в самовираженні та задоволенні своїх інтересів. І якщо батьки намагаються обмежити дану свободу, то цілком природньо, що молоді люди чинять опір, виникає конфлікт. Також 26% опитаних схильні конфліктувати через матеріальні нестатки, 19% – відчують авторитарне втручання родичів у свої стосунки з іншим членом родини, що стає причиною подальших конфліктів. Окрім того 16% юнаків і дівчат вважають причиною сварок ненормативну поведінку одного з членів родини (алкоголізм, наркоманія, тощо).

Нами також було визначено, що у 61% опитаних (в їх сім'ях) конфлікти вирішуються мирним вирішенням питання. У 32% – сімейний конфлікт закінчується сварками; Вирішення проблеми насиллям відбувається тільки в 3% досліджуваних.

Сімейний конфлікт більшістю опитаних сприймається як негативне явище, оскільки в 71% осіб після таких зіткнень інтересів спостерігається погіршення настрою, 19% опитаних не відчують зміну настрою після конфлікту, і в 10% настрої навпаки покращуються.

Висновки. Отже, нам вдалося виявити, що в більшості сімей виникають конфлікти між особами молодшого та старшого покоління, проте з різною частотою. Найчастіше такі конфлікти виникають з періодичністю декілька разів на місяць. Конфліктує молоде покоління найчастіше з матір'ю. Але ініціатором конфліктів можуть бути як батьки, так і діти. Найпоширенішою причиною конфліктів молодь визнала неспівпадіння їхніх інтересів та прагнень порівняно з батьками. Але в цілому причини можуть бути різноманітними.

Також виявилось, що сімейні конфлікти серед опитаних зазвичай вирішуються мирним шляхом. Більшість досліджених визначають погіршення настрою після конфлікту зі старшими членами родини, що може свідчити про негативне сприймання явища сімейного конфлікту.

Керівник: канд. психол. наук, Коляда Н.В.

ПРАВОСВІДОМІСТЬ ОСІБ ДОРОСЛОГО ТА ЮНАЦЬКОГО ВІКУ

Ксенженко В. С., *студентка*; СумДУ, гр. ПЛ-91

Тема правосвідомості є надзвичайно актуальною в сучасному світі і відповідно в нашій країні. Хоча згідно останньої статистики від Міністерства внутрішніх справ рівень злочинності в Україні знижується, але кількість злочинів все ж велика – за 2017 рік скоєно 523,9 тис. Дослідження правосвідомості громадян може допомогти в попередженні та протидії злочинності.

Метою даної роботи стало вивчення правосвідомості осіб юнацького та дорослого віку.

Дослідження ставлення до права із використанням методики Д. С. Безносова «Ставлення до права». Дані були зібрані через програму Google Forms. Вдалося опитати 49 осіб юнацького віку (26 жінок та 23 чоловіка – 18-23 роки) і 42 дорослих (21 жінку та 21 чоловіка – 30-60 років).

Ми дослідили правосвідомість осіб 2 вікових періодів – юнацького та дорослого.

Вдалося виявити, що найбільше в обох вікових групах переважає тип ставлення до права «правовий реалізм», при чому більше домінує серед дорослих (73%). Отримані результати говорять про адекватну правосвідомість досліджуваних. Адже люди із домінуючим видом ставлення до права правовий реалізм схильні демонструвати правову толерантність. Вони позитивно ставляться до права в цілому, мають нормальну правову свідомість. Також дані особи здатні позитивно оцінити закони та, й взагалі, вважають право основним регулятором суспільних відносин [1].

Проте правовий нігілізм також має місце в обох групах, хоча й незначною мірою. Більше проявляється у осіб юнацького віку (18%) (рис.1).

Також нами був використаний t-критерій Стьюдента для перевірки статистичної гіпотези по шкалах видів ставлення до права двох вікових груп.

Шляхом застосування t-критерій Стьюдента виявлено відмінності між показниками правового реалізму порівнюваних підгруп ($t_{\text{емп}} = 2,4$,

$p \leq 0,05$). Особи дорослого віку мають вищу схильність до правового реалізму, що означає, що вони більшою мірою схильні демонструвати правову толерантність, ніж особи юнацького віку.

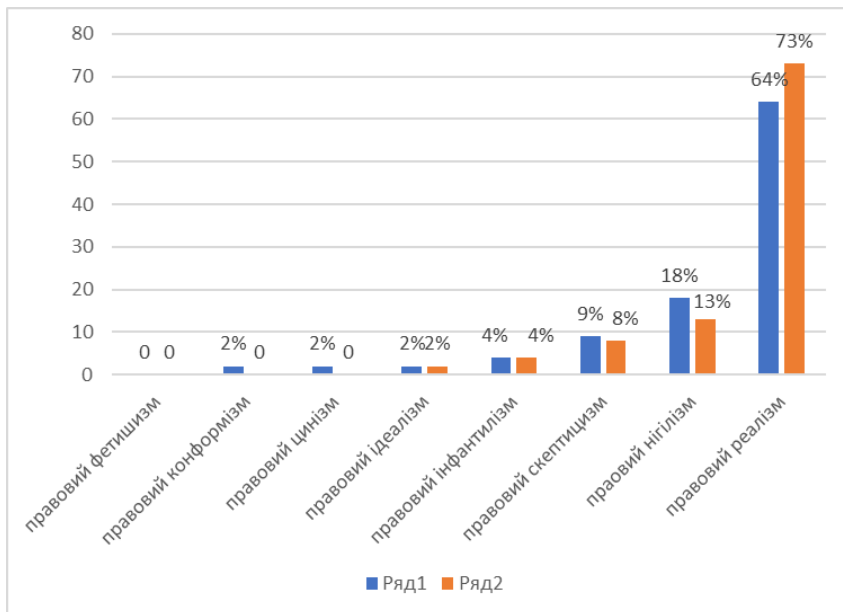

Примітки:

Ряд 1 – Типи ставлення до права осіб юнацького віку.

Ряд 2 - Типи ставлення до права осіб дорослого віку.

Рис. 1 – Домінування типів ставлення до права у осіб юнацького та дорослого віку

Отже, правосвідомість досліджуваних знаходиться в нормі. Вони визнають важливість ролі права в суспільстві. Лише невелика частина осіб юнацького та дорослого віку схильні знецінювати право.

Керівник: Теслик Н. М., *ст. викладач*

1. Почебут Л. Г. Взаимопонимание культур. Методология и методы этнической и кросс-культурной психологии. Психология межнациональной толерантности : научное пособие. Санкт-Петербург : Издательство Санкт-Петербургского университета, 2005. 281 с.

ВАЖЛИВІСТЬ КОМУНІКАТИВНИХ НАВИЧОК ДЛЯ СОЦІАЛЬНОГО ПРАЦІВНИКА

Сіробаба А.В., студентка; СумДУ, гр. СР-11

Актуальність проблеми полягає в тому, що професія соціального працівника займає перше місце в гуманітарній сфері, де необхідними навичками є емпатія, комунікація, терпіння та критичне мислення. Гарна комунікація є невід'ємно для створення ефективних і милосердних професійних стосунків, тим самим уособлюючи гуманність соціальної роботи.

У своїй роботі Вікторія Петрук зазначала, що сутність комунікативної компетентності полягає в здатності й готовності фахівця із соціальної роботи цілеспрямовано організовувати спілкування з різними клієнтами на всіх етапах професійної діяльності, відповідати за його результати й наслідки. Зазвичай до структурних компонентів комунікативної компетентності фахівця із соціальної роботи науковці включають когнітивно-аксіологічний, операційно-технологічний та етико-соціальний (останні можуть по-різному називатися) [1].

Спілкування – як вербальне, так і невербальне – є життєво важливою навичкою для соціальних працівників. Невербальні комунікативні навички є надзвичайно необхідною частиною соціальної роботи, оскільки люди часто зовсім не знають про невербальну поведінку, яку вони використовують, і тому це полегшує роботу соціального працівника, оскільки вони можуть читати свій емоційний стан за допомогою невербальної поведінки. Важливо вміти чітко спілкуватися з широким колом людей. Обов'язок соціальних працівників – захищати своїх клієнтів. Для цього соціальні працівники повинні розуміти потреби клієнта. Окрім знання мови тіла та інших невербальних сигналів, це означає належне й ефективне спілкування з клієнтами незалежно від культурного походження, віку, статі, рівня грамотності чи інвалідності. Соціальні працівники також повинні спілкуватися з постачальниками послуг, колегами та агентствами, а також повинні чітко документувати та повідомляти інформацію.

Для багатьох професій неспроможність ефективної комунікації може призвести до серйозних, а іноді й трагічних наслідків. Стосовно соціальної роботи соціальний працівник може бути не в змозі отримати або передати цю інформацію без певних комунікативних навичок, що спричинить шкідливі наслідки для клієнтів.

Значна роль спілкування у педагогічній діяльності, роботі вчителя, вихователя, педагога, звичайно, вимагає від педагога професійного управління своєю комунікативною діяльністю. Це, у свою чергу, передбачає наявність у педагога цілого ряду комунікативних умінь:

- 1) уміння спілкуватися на людях;
- 2) вміння через правильно створену систему спілкування організувати спільну з учнями творчу діяльність;
- 3) вміння цілеспрямовано організувати спілкування та керувати ним [2].

Комунікативна культура є фундаментальною характеристикою професійної компетентності соціального працівника. Ця реалізація професійної компетентності соціального працівника відбувається в різних видах його діяльності, наприклад як: встановлення, підтримка та розвиток ефективної взаємодії з клієнтом або іншими учасниками соціального процесу. Формування комунікативної компетентності соціального працівника – це рух від реального світу особисті події до результатів усвідомлення цих подій. Враховуючи особливості професійної компетентності соціального працівника, можна вважати, що комунікативна культура є частиною комунікативної компетентності соціального працівника.

Отже, хороша комунікація є основою в роботі соціального працівника. Справді, соціальна робота була однією з перших професій, в якій визнали важливість комунікаційних навичок і те, як ці навички пов'язані з ефективністю в практиці.

Керівник: Мальована Н.В., кандидат
філологічних наук

1. Петрук, В. Комунікативна компетентність фахівця соціальної сфери як складник його професійної діяльності. *Humanitas*, № 2. С. 44–50. URL: <https://doi.org/10.32782/humanitas/2021.2.7>.
2. Кан-Калик В.А. Учителю о педагогическом общении / Виктор Абрамович Кан-Калик. -М.: Просвещение, 1987. - 46 с.

ПРАЦІ ОСОБОВОГО ПОХОДЖЕННЯ ЯК ДЖЕРЕЛО ДО ВИВЧЕННЯ ІСТОРІЇ УКРАЇНСЬКОЇ РЕВОЛЮЦІЇ 1917-1921 РР.

Павлущенко П., студент; СумДУ, гр. ІС-11

Матеріали особового походження є одними з наймасовіших джерел при вивченні історії періоду української революції. Ними є щоденники, епістолярії, мемуари, спогади, праці історико-мемуарного характеру і т.д. Їхню достовірність дослідники часто ставлять під сумнів через велику кількість суб'єктивізму та прикріплення подій до певної особи.

Безумовним плюсом такого виду джерел є точність біографії історичних діячів та подій свідками чи учасниками яких вони були.

Прикладом таких матеріалів є праця Винниченка “Відродження нації”, де описуються події, свідком та учасником яких був автор. Тут міститься його особистий погляд на події, їхня оцінка для історії.

До таких джерел можна віднести також спогади Гетьмана Української Держави П. Скоропадського. В них описане життя гетьмана, його внутрішньо- та зовнішньополітична діяльність тощо.

Ще одним прикладом таких джерел є низка листів С. Петлюри, що увійшла до кількатомного видання його спадщини “Симон Петлюра. Статті. Листи. Документи”. Переважно це офіційне листування Голови Директорії та Головного Отамана з урядовими інституціями і посадовцями. До складу матеріалів особового походження також входять цінні епістолярії А. Кримського, К. Студинського та І. Крип'якевича.

Отже, матеріали особового походження для вивчення історії для вивчення історії української революції 1917-1921рр. є чи не наймасовішими джерелами періоду та дають досить докладний опис подій. Хоча при вивченні за доби з їх допомогою потрібно зважати увагу на можливі недоліки.

Керівник: Дегтярьов С.І., професор

ЗБРОЯ ЯК ДЖЕРЕЛО ВИВЧЕННЯ КОЗАЦЬКОЇ ДОБИ В ІСТОРІЇ УКРАЇНИ

Галушка А., студент; СумДУ, гр. ІС-11

Українське козацтво формувалося в умовах постійного протистояння Кримському ханству та Османській імперії з одного боку та Речі Посполитій з іншого. Тяжка і тривала боротьба на два фронти, що вимагала максимальної мобілізації сил і ресурсів, не могла не накласти специфічний відбиток на військову стратегію, тактику та озброєння козаків.

Головними законодавцями шабельної моди були мусульманські країни, насамперед Сефевидський Іран і Османська імперія, де досить рано сформувалися власні оригінальні типи шабель. Їх виробництво на Близькому Сході вже до кінця XV – початку XVI ст. досягло такого високого рівня, що стало суттєво впливати на еволюцію озброєння в європейських країнах.

Українське козацьке військо (але принаймні до другої половини XVII ст.) не мало чіткого поділу за родами зброї. В основній своїй масі козаки були універсальними воїнами, прекрасно володівши різними видами зброї і здатними виконувати різні функції в бою. Кінний козак при необхідності спішувався, а піший за можливістю сідав на коня.

Козаки не тільки майстерно володіли шаблею, а й наділяли її глибоким змістом. Шабля вважалася найблагороднішою («чесною») зброєю, символом доблесті, свободи і незалежності.

Широке поширення серед козаків мали сокири різних видів, а також клевці, чекани. Останні служили як для пробивання обладунків чи шолому, в той же час і як статусна зброя командирів найнижчої ланки.

Масовою зброєю в козацькому війську була різноманітна древова зброя – списи, а також сільськогосподарський інвентар, що трансформувалася у зброю – гізарми і з додатково привареними та приклепаними сталевими шипами і т. д. Популярними були також кистені та бойові ланцюги.

Козацька бойова сокира мала розширене і відігнуте вниз лезо з простим обухом, круглим або овальним вушком, насажене на

сокирку довжиною від 60 до 85 см. Для бою з противниками в обладунках годився бойовий молот – чекан. Довгий гострий дзьоб такої зброї чудово пробивав не лише кольчуги, а й лати; обух, розташований з іншого боку, дозволяв дробити кістки і приголомшувати ворога. Рани, завдані чеканом, були справді страшними — у Речі Посполитій щонайменше на трьох сеймах випускалися заборони використання цієї зброї у мирний час. Поруч із булавою, чекан і бойовою сокирою могли використовуватися козаками як атрибут високого становища. Крім того, своєрідна форма чекана дозволяла спиратися на нього, як на тростину.

Козак міг використовувати в бою спис. Судячи з знахідок, у бою козаки використовували списи з листоподібними або ромбоподібними у перерізі наконечниками, що мали 14,5-21 см завдовжки.

Таким чином, важливою рисою матеріальної та духовної культури козацтва було ставлення козака-воїна до зброї. Воно було трепетним і ніжним, як до близької людини. Більш трепетно козак ставився хіба що до коня — вірного бойового товариша у походах. Головними атрибутами в одязі воїна служили шабля, шашка, батіг, нагайка та кинджал.

Ще однією приналежністю козачого одягу був кинджал. Це один із видів найдавнішої холодної зброї. У бою він грав допоміжну роль, а також часто був аксесуаром одягу чоловіків, як бойового, так і цивільного. Особливих вимог до його форми не було, поширені були два види - прямий та кривий. Але розміри були, як правило, традиційними, відрізняючись лише різноманітністю обробки. У деяких бійців популярністю користувався чобітний ніж, який нагадував більше заточений штир, зверху для зручності обмотаний тканиною. Він носився в халяву чобота і був майже непомітним. Часто використовувався як метальна зброя, або якщо основна зброя зламалася або загубилася.

Підсумуємо, що ще одним із видів допоміжної зброї козаків була нагайка. Вона служила засобом підстьобування коня.

Керівник: Дегтярьов С.І., професор

ПСИХОЛОГІЧНІ ОСОБЛИВОСТІ ЖІНКИ-КЕРІВНИЦІ

Малус С.О., *студентка* СумДУ, гр. ПЛ-91

Керівник: Рибальченко С.М., *асистентка кафедри управління*

Розвиток українських ринкових відносин не лише докорінно вплинув на економічний процес, а й сприяв пом'якшенню консервативних настроїв у багатьох сферах життя. Тим не менш, концепція жіночої ділової активності та підприємництва досі існує в рамках патріархальної культури та має великий вплив в Україні та світі. Процес самореалізації та адаптації жінки до існуючих поглядів значно складніший і спричинить кризу соціально-економічних відносин.

Проблему становлення особистості, як керівника досліджують вітчизняні психологи Л.М. Карамуська, Л.Д. Столяренко, В.С. Лозниця, А.В. Карпов та ін. Проте формування сучасних успішних жінок-лідерів в Україні ще до кінця не вивчено, що і зумовлює актуальність теми нашого дослідження [2; 3; 4].

Серед причин, які заважають жінкам реалізувати себе, керівницею є: економічна нестабільність, низький соціальний статус жінки, недовіра до жінок, існуючі стереотипи. Хоча половина жіночого населення України має дуже високий рівень освіти, 48% жінок-професіоналів мають вищу та середню спеціальну освіту. За статистикою, лише 22% підприємств та організацій керують жінки. З цієї статистики можемо зауважити, що інтелектуальний потенціал жінок використовується не в повній мірі [1].

До психологічних особливостей жінок, що виявляються при керівній посаді ми віднесли: перешкоди долають переважно за допомогою хитрощів та спритності, здібності до прогнозування менш розвинуті, вирішують переважно поточні, повсякденні питання, чуттєвість, присутня підвищена потреба в емоційному збудженні, не поміркованість, розвинена інтуїція, переважає наочно-ділове мислення.

Спираючись на теоретичний аналіз літературних джерел спробуємо узагальнити психологічні риси, які характеризують сучасну жінку-керівника. Один із основних є глибоке почуття рівноправності, здатність брати участь у всіх сферах суспільства на рівних засадах. Інша важлива межа – це визнання необхідності поєднання різних

соціальних ролей – не тільки як активного учасника праці та суспільного життя, а й як «домогосподарки», матері. Жінки вибирають різні поєднання цих ролей, хоча більшість людей завжди зосереджувалися на їх однаковій важливості. Жінка робить конкретний життєвий вибір, виходячи зі своїх особистих якостей, уподобань, смаків, життєвого середовища, але можливість цього вибору залежить від економічної та моральної підтримки, яку надає держава та суспільство, незалежно які шляхи вона обирає. Проте ніякі, навіть найпрогресивніші соціальні практики не можуть усунути ті психологічні труднощі, які відчувають жінки при «подвійній» зайнятості роботою та сім'єю.

Проведений аналіз психологічних досліджень дозволив визначити, що жінки можуть бути хорошими керівницями, тому що вони вміють аналізувати відразу по декілька справ і, одночасно, складати плани на майбутнє; жінки за більш організовані і здатні діяти ефективно; жінки цілеспрямовані та краще помічають, аналізують і враховують нюанси в роботі [4].

Рівноправний статус жінки в суспільстві істотно змінив традиційні уявлення про маскуліність і фемінність. В сучасному світі жінки демонструють більше моделей поведінки, які раніше приписували чоловікам, таких як прийняття рішень, відстоювання своєї думки.

Отже, нами були досліджені психологічні особливості та риси жінки-керівника, зокрема сила, певний характер, рішучість, відповідальність і багато інших якостей, необхідних для керування в діловому світі. Так, деякі отримують ці якості від природи, а іншим доводиться їх виховувати. Тож, проблема жіночого керівництва актуальна незважаючи на рівноправність чоловіків і жінок, досі існує стереотип про вторинну цінність ділової кар'єри жінки і потребує подальших досліджень.

1. Державна статистика України URL: <http://ukrstat.gov.ua/> (дата звернення 29.12.2021).
2. Карамушка Л.М. Психологія управління Навч. посібник. К.: Міленіум, 2003. 332 с.
3. Лозниця В. С. Психологія менеджменту: Навч. посібник. - К.: ТОВ «УВПК «ЕксОб», 2000. 512 с.
4. Столяренко Л. Д. Психология делового общения и управления Учебник, 2005. 416 с.

ПРОБЛЕМИ РОЗВИТКУ ВІТЧИЗНЯНОГО КІНЕМАТОГРАФА

Нікуліна М. П., *студентка*; СумДУ, гр. ЕН-02/1е

Велику роль у формуванні соціокультурної ідентичності відіграє кінематограф, який має дуже великий вплив на суспільну свідомість, що й зумовлює актуальність теми дослідження.

Основні перешкоди до розвитку вітчизняного кінематографа:

- недосконалість законодавчої бази;
- недосконалість державного управління кінематографією як самостійною галуззю культури на загальнонаціональному та регіональному рівнях;
- низький рівень залучення іноземних інвестицій позабюджетних коштів у розвиток українського кіновиробництва;
- невідповідність системи підготовки спеціалістів сучасним вимогам кіноіндустрії;
- низький рівень гри сучасних акторів, низька естетика кінематографа у порівнянні
- міграція цінних кадрів до більш розвинених країн;
- низька конкурентоспроможність українського кінопродукту, порівняно із зарубіжним;
- недостатнє фінансування вітчизняного кінематографа та інше.

З державного бюджету України щорічно виділяються кошти з метою розвитку та вдосконалення вітчизняного кінематографа. Серед задач які вирішуються за допомогою фінансування: розвиток сучасної інфраструктури для виробництва, демонстрування і розповсюдження фільмів, та створення сприятливих умов та інше [1].

Збільшення бюджетних коштів виділених на розвиток вітчизняного кінематографа призведе до збільшення кількості фільмів, адже держава є одним із основних інвесторів у кіноіндустрію.

Пандемія COVID-19 вплинула майже на всі аспекти нашого життя, і кіноіндустрія не є винятком. У зв'язку з пандемією COVID-19 у 2020-2021 роках деякі фестивалі та конференції (в т.ч. Київський міжнародний кінофестиваль «Молодість», Одеський міжнародний кінофестиваль та інші) відсунули дату своїх програм та прийняли онлайн або гібридні формати для показів та професійних зустрічей.

Загалом кожен великий український кінофестиваль пережив цей період і зумів адаптуватися до нових цифрових реалій.

Через обмеження введені на території України в умовах карантинів і локдаунів касові збори значно зменшилися. Через труднощі у реалізації продукції кіномистецтва, багато стейкхолдерів почали отримувати значні збитки, тому деякі з виробників почали надавати право на показ картини, в першу чергу, засобам потокового мультимедіа.

Пандемія COVID-19 є «Чорним лебедем» спрогнозувати темпи розповсюдження та її вплив на вітчизняну кіноіндустрію неможливо.

Не зважаючи на всі перешкоди та у розпал політичної та економічної нестабільності з'явилося кілька фільмів, що підтвердили потенціал українського кінематографа. Серед яких дебютна кінострічка «Плем'я» 2014 року українського кінорежисера Мирослава Слабошпицького, яка отримала безліч нагород (у 2014 році Європейський кіноприз за фільм-відкриття року, Премія «Ніка» у номінації «Найкращий фільм країн СНД та Балтії» 2015 року та інші). Фільм є кінопродукцією України та Нідерландів, став першою кінострічкою у світі знятою виключно українською мовою жестів [2].

Розвиток вітчизняного кінематографа є надзвичайно важливою задачею для України, адже через картини мистецтва відбувається популяризація українських цінностей, культури та мови. Також наявність висококонкурентної кінематографії сприяє покращенню іміджу країни на міжнародному ринку.

Керівник: Коломієць С. В., доцент

1. Про державну підтримку кінематографії в Україні. Офіційний вебпортал парламенту України. URL: <https://zakon.rada.gov.ua/laws/show/1977-19#Text> (дата звернення: 22.01.2022).
2. Братюк Ю. Українська драма «Плем'я» увійшла у список фільмів десятиліття за версією Rolling Stone. ZAXID.NET. URL: https://zaxid.net/ukrayinska_drama_plemya_uviyshla_u_spisok_filmiv_desyatilittya_za_versiyeyu_rolling_stone_n1495063 (дата звернення: 22.01.2022).

ПОНЯТТЯ І СТРУКТУРА КУЛЬТУРНИХ ТА КРЕАТИВНИХ ІНДУСТРІЙ

Москаленко А. Ю., *студентка*; СумДУ, гр. КД-01

Зміцнення економіки в сучасній Україні потребує синтезу різноманітних видів діяльності, зокрема, підприємництва, новітніх технологій і, найголовніше, – творчості [2]. Культурні та креативні індустрії входять у структуру креативної економіки. Синтез творчості та виробництва в креативній економіці дозволяє створювати культурні, мистецькі та інноваційні продукти та послуги.

Поняття культурних та креативних індустрій є відносно новим. У 1947 році представники Франкфуртської школи Теодор Адорно та Макс Горкгаймер опублікували працю «Діалектика просвітництва», в якій окремий розділ назвали «Культуріндустрія». Найвідомішим і найчастіше вживаним визначенням креативних індустрій є визначення, яке дає ЮНЕСКО. Креативні індустрії – це індустрії, метою яких є створення, виробництво та комерціалізація нематеріальних культурних змістів. Креативні індустрії перетворюють творчість на продукт чи послугу, що захищена авторським правом.

Культурні та креативні індустрії взаємопов'язані, хоч і мають окремі відмінності. Культурні індустрії об'єднують традиційні види творчості, що виникли в стародавні часи. Креативні індустрії засновані на інноваціях, тобто на тому, чого раніше не існувало, а в сучасних умовах почало розвиватися.

Структура культурних та креативних індустрій складається з чотирьох елементів:

1. Ключові галузі культури: література, театр, музика, художнє мистецтво;
2. Ключові креативні галузі: фотографія, кінотеатри, музеї, галереї, бібліотеки;
3. Більш широкі галузі культури: збереження культурної спадщини, засоби масової інформації (ЗМІ), радіо та телебачення, аудіо та відео мистецтво, комп'ютерне програмування (створення ігор, інноваційних програм);
4. Сполучені галузі: реклама, мода, архітектура, дизайн

В Україні є попит на продукцію культурних і креативних індустрій [1, с. 89]. Креативна економіка посилює конкурентоздатність товарів та послуг. Синтез культурних та креативних елементів дозволяє поєднати високе, притаманне культурі, з буденним, звичним, затребуваним для сучасного пересічного споживача культурної продукції. Творчість синтезує конгломерат різнорідних бачень і уявлень з практиками різного рівня, долучає людину маси до шедеврів творчої уяви. Таким чином, індивід має вибір – знайти себе в самовираженні, створюючи культурні продукти, чи виявляти себе через створене та масово поширюване іншими, але близьке до культурного надбання людства.

Враховуючи сказане вище, приходимо до висновку про те, що культурні та креативні індустрії є основою економіки майбутнього. Пріоритетність розвитку креативної економіки обґрунтовано тим, що сучасна людина масового суспільства споживає культурні продукти та послуги, які задовольняють її потреби. Перелік галузей культурних і креативних індустрій не вичерпується наведеним вище. Цей перелік буде розширюватися одночасно з творчими можливостями виробників та зростанням споживацьких потреб.

Вважаємо, що за умови правильної організації духовного виробництва сфера культури допоможе економіці України вийти на вищий рівень розвитку, що важливо для будь-якої держави. Це сприятиме зростанню зайнятості та підвищенню рівня життя населення. Тому Україна в пріоритеті має розвивати культурні та креативні індустрії, щоб створювати найкращі і найкреативніші продукти в культурному світі.

Керівник: Опанасюк В. В., доцент, канд. політ. наук

1. Культурні індустрії в сучасному місті / Ukrainian Center for Cultural Research. 2018. URL: <https://uccs.org.ua/kreatyvni-industrii/nova-rol-mist/kulturni-industrii-v-suchasnomu-misti/> (дата звернення: 13.01.2022).
2. Економічна привабливість української культури: аналітична доповідь / І. Бураковський та ін. Київ, 2019. 160 с.

МОНІТОРИНГ ДЕПУТАТА СУМСЬКОЇ ОБЛАСНОЇ РАДИ

Єфіменко Л.А., *студентка* СумДУ, гр. ЖТ-12

Журналістика – одна з найцікавіших професій, жоден інший різновид людської діяльності не дає такої можливості для самореалізації. Це одна з найбільш публічних професій, яка дозволяє максимально швидко з найменшими витратами зробити з себе “зірку”, не залежно від когось іншого. Попри особисті амбіції журналіст завжди пам’ятає для кого він працює - для суспільства. І саме соціальний зміст його професії робить його популярним у мільйонній аудиторії. Журналісту завжди болить “несправедливість”, “кривда”, “обман”, і саме з цими явищами він завжди бореться. Журналіст – це, мабуть, один з найбільш розумних і обізнаних людей, таке враження, що він знає все і про все. Він може розповісти і зацікавити, навчити й розтлумачити, він може виховати й розважити. Журналіст – це друг і порадник, охоронець і герой, автор й ведучий.[1]

Запропоноване завдання проф. Костенко А. М. заключалося в тому, щоб промоніторити будь-якого депутата сумської обласної ради або ж сумської міської ради. Ми дізнались багато що цікавого та корисного для себе. На жаль, через карантинні обмеження та деякі перешкоди не відбулося самої зустрічі з обраним депутатом особисто, але все ж таки відбулася онлайн-зустріч з головним лікарем сумської обласної лікарні та депутатом сумської обласної ради – Горохом Володимиром Васильовичем.

Першим кроком для нас було – це ознайомлення із біографією цього депутата. Вже потім нашим завданням було взяти інтерв’ю для того, щоб дізнатись більше від самого депутата, тому почали ми розмову про його особисте життя, але здебільшого був напрямок питань щодо його професії, згодом дізнались про його депутатську діяльність і на завершення про стратегію розвитку, ініціативи та що ж нас чекає від нього в подальшому.

Дуже добре, що Володимир Васильович давав доступні та розгорнуті відповіді, які ми можемо з легкістю зрозуміти, що вже зроблено та що ж чекає в майбутньому. Ось наприклад, саме цікавіше запитання було стосовно часу. Як саме він розподіляє свій час між двома галузями. Відповідь була така: «...Заклад, який я очолюю на

сьогодні потребує багато зусиль, як керівника, організатора разом з командою, щоб триматись і відповідати рівню, статусу, як головний заклад медичної області. Звісно ж, це забирає дуже багато часу. Та не тільки лікарня, а й депутатська діяльність... Сили, емоції та часу, якого завжди не вистачає, але ж це мій вибір як громадського діяча, тому це й мій обов'язок, як депутата. Намагаюсь все встигати і, як на мене, це вдається дуже добре.» [2]

Останнім запитанням було про подальше розвинення міста Суми і ми отримали таку відповідь: «Щодо розвитку міста Суми або розвитку міст області, ви бачите в рамках адміністративно територіальних реформи створення об'єднаних територіальних громад.. Йде велике будівництво, тобто маю на увазі, і соціальних об'єктів, і програма лікарень, багато йде будівництва житла, заклади соціальної сфери, школи відновлюються. Фактично скрізь проводяться реформи, можливо не досконало, але це життя, логічно розуміти, де ми є і до чого йдемо. Тому я тільки за всебічний розвиток. Таких міст, як і Путивль, і Кролевець, і Суми, в тому числі, адже тут живу я, моя сім'я, син, рідні та близькі.»[2]

Наприкінці Володимир Васильович подякував за інтерв'ю та привітав мене, студентський колектив, університет із прийдешніми новорічними святами. Побажав здійснення мрій, планів, здоров'я та успіху. Не могло не тішити легкість та порозуміння зі сторони депутата.

Здійснюючи свою професійну діяльність, журналіст виступає під час інтерв'ю в ролі психолога, він мусить бути гарним комунікатором і вміти "розговорити" співбесідника. Я вдячна за доручене завдання, адже отримала невеликий досвід, розвинула свої навички, а вміння комунікувати та домовлятися - це одне з головних обов'язків журналіста. Звісно, це було нелегко, відчувала якусь моральну відповідальність, але як бачимо робота виконана та оцінена високими балами.

Керівник: Мальована Н.В., кандидат філологічних наук

1. http://virtuni.education.zp.ua/info_cpu/node/1087
2. Онлайн-зустріч з Горохом В.В. 21.12.2021.

«РОБОЧИЙ СТИЛ» СОЦІАЛЬНОГО ПРАЦІВНИКА

Авраменко А.А., Отич М.С, *студенти*; СумДУ, гр. СР-11

Актуальність даної теми полягає в тому, що людство постійно крокує вперед в ногу з технологічним розвитком. Вміння користуватися персональним комп'ютером – нагальна необхідність для будь-якої професії і соціальна робота не є винятком.

Кожному спеціалісту цієї сфери необхідно збирати дані, вести їх облік, аналізувати, зв'язуватися з клієнтами, тощо. Саме для цього соціальному працівнику необхідно орієнтуватися в інформаційному полі, використовуючи те чи інше програмне забезпечення.

Весь спектр тем цієї професії неможливо описати, оскільки щодня приходиться щось нове як у соціальну роботу, так і в ІТ-технології, а застаріле зникає. Це дуже динамічна сфера, у якій варто завжди тримати руку на пульсі.

Та деякі речі завжди залишаються незмінними і необхідними. Серед таких можна зазначити: необхідність складати бази даних клієнтів, створювати нормативну документацію, тримати зв'язок з клієнтами (у форматі чатів, інтернет-викликів та відео-конференцій), розробляти інформативні матеріали (інфографіку, презентації, тощо). Все це потребує використання того чи іншого спеціалізованого програмного забезпечення.

Напевно, у кожного працівника соціальної сфери є потреба у створенні медіафайлів різної направленості: від документів з картинками до складних облікових таблиць (баз даних).

Для цього існує, як приклад, повноцінний комплекс програмного забезпечення під назвою **Microsoft Office**. У цей пакет програмного забезпечення входять такі класичні програми як: **Word** – одна з найпопулярніших та найбільш функціональних програм для створення електронної документації та подальшої роботи з нею, **Excel** – програма для заповнення таблиць, виконання обчислень, сортування, фільтрації, побудови графіків, **Powerpoint** – програма для створення мультимедійних презентацій та ін.

Також соціальному працівнику необхідно підтримувати зв'язок зі своїми клієнтами. Для цього використовуються такі канали як **Skype**, месенджери **Viber**, **Telegram**, **WhatsApp**, що дозволяють безоплатно спілкуватися в мережі Інтернет з іншими людьми, телефонувати на мобільні та стаціонарні телефони. Для організації відеоконференцій використовуються платформи **Zoom**, **Google Meet** та ін.

Також варто розуміти, що Відповідно до Постанови КМУ від 27.01.21 р. актуалізується питання законодавчого визначення реєстру надавачів та отримувачів соціальних послуг, його заповнення, обробка. Все більше удосконалюються додатки Е-підтримки «Дія».

Отже, з використанням наведеного вище актуально створити «робочий стіл» соціального працівника, навчити його користуватися всіма запропонованими інструментами. Лише в такому випадку можна буде вважати, що працівник готовий до виконання своїх робочих завдань, а те чи інше програмне забезпечення допоможе йому зробити власну працю більш ефективною та дієвою.

Керівник: Боровик В.О., *доцент кафедри комп'ютерних наук*

TOP 5 ONLINE RESOURCES FOR LEARNING ENGLISH

Sles K.M., *student*; Sumy State University, gr. PA-11

This work is devoted to the study of English. To master English is of great importance nowadays. Undoubtedly, English is a promising career in the future, fluent communication while traveling, watching movies, and reading books in the original. Therefore, it is better to start now to succeed sooner. Currently, there are many resources for improving English. One of them is to use the Internet. In this extract, we will consider and analyze the top 5 resources for learning foreign languages, determine which resources are the most popular and effective in self-study and indicate why; explain what we relied on in giving preference. The aim of the work is also to promote available Internet resources among young people. Let's have a look at each of the Internet resources in more detail.

Duolingo - is an application for learning English (both theory and practice). First, one selects the purpose of training, such as career, travel, education. Second, one needs to choose a daily goal. There is a simple one - 5 minutes a day, normal 10 minutes a day, serious - 15 minutes a day, intensive - 20 minutes a day. The next step is to choose one's level by answering whether one has any experience in learning English or starting from scratch. Then a test is offered, the questions in the course become harder or easier according to answers. The test checks the translation from Ukrainian into English and vice versa and auditory perception.

Memrise - is an application for learning foreign languages. English is offered here in two versions: American English (US) and British English (UK). First, one needs to choose the level, either elementary or intermediate. The next step is to study the words and use them in sentences. It is suggested to listen to a short audio or watch some video with pronunciation (script) and translation written below. To consolidate the material, one needs to pass a test. One of the verification methods is to choose the short answer offered to the video in English and Ukrainian. Different people can speak the same video with slightly different pronunciations. This appendix has three learning objectives: a busy person - 5 words a day, slowly but surely - 15 words a day, and an enthusiast - 30 words a day. The application is mostly aimed at learning new vocabulary and its usage.

Busuu - is a language learning application. After registration, one is asked to choose an entry level or take a level test. The test is performed for a specified time. After the test, the level of English knowledge will be determined. The goals for which one wants to learn English will be proposed, such as getting help in learning, improving skills at work, feeling local when traveling, and free communication. Then indicate to which level one wants, for example, A1, A2, B1, B2, or C1. A student can choose days and times when it will be convenient to practice. He can indicate the time he wants to exercise, for example, 10 minutes a day. And then, the plan will be indicated, and it will be determined when he will achieve the result, for example, on December 4, 2022. However, it will depend only on one's diligence and perseverance. During the study, it is suggested to memorize new words with the help of video and audio tasks.

LinguaLeo - is an application for learning languages, including English.

First, the level is determined by passing the test. Compared to the previous appendix, the test is conducted only by inserting words into an English sentence for the allotted time. In our opinion, it is better to determine the level of knowledge because one needs to think, rather than choose from the obvious. The app has a learning map, such as outdoor activities, talent shows, cooking, and other learning topics. The progress of the studied material is recorded.

GrammarWay - is a web resource for learning English. We want to point out that it specializes in grammar and vocabulary. It contains cards for learning words. As for grammar, verbs, tense forms, modal verbs, spelling, sentences, word formation, parts of speech are entirely "laid out on the shelves". The explanations contain examples and diagrams.

In conclusion, we would like to say that our research showed that many students study foreign languages both in class and with the help of the Internet resources. For most of them, it helps to improve their level of knowledge and stimulates their motivation. We have discovered that Duolingo and Grammarly are the most popular applications as well.

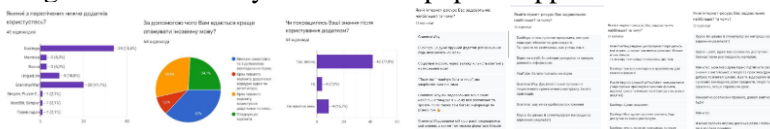

Academic supervisor – Ass. Professor Otroshchenko L.S.

ВИКОРИСТАННЯ ЦЕРКОВНИХ ДЖЕРЕЛ ПРИ РЕКОНСТРУКЦІЇ РОДОВОДІВ СЕЛЯН

Яковенко Ю., студентка; СумДУ, гр. ІС-11

Для реконструкції та дослідження родоводів селян застосовують різні генеалогічні матеріали, у тому числі й церковні джерела. Такі документи надають важливі свідчення, які дозволяють здійснювати реконструкцію родоvodu та пошук доцільної інформації (ім'я особи, дати життя, віросповідання, найближчі родичі тощо).

Спектр матеріалів церковного походження є широким і вміщує в себе різні документи та збірники. Найбільший інформативний потенціал мають метричні книги. Записи метричних книг допомагають встановити дати народження, одружень, смертей; родинні зв'язки. Такі документи склалися із трьох частин: записи хрещень новонароджених; фіксації вінчань; фіксації смертей. Початок їх запровадження в Україні – ХVІІст., а з 1720-х років, вони велися доволі регулярно. Окремі примірники метричних книг можуть зберігатися у музейних та бібліотечних установах. Але переважна їхня кількість знаходяться в обласних та центральних архівах (державних архівах областей України, Центральному державному історичному архіві України тощо).

Клірові та сповідальні відомості несуть не менше генеалогічної інформації. Наприклад, «Списки осіб духовного відомства» чи «Послужний список духовенства». Окрему групу складають передшлюбні оголошення та шлюбні документи, за якими безпосередньо можна визначити родинні зв'язки. Найпотаємнішими та цікавими можна вважати документи про розірвання шлюбу чи одруження вдруге (наприклад, справа про дозвіл селянці с. Козинець Вінницького повіту Марфі Христиновій одружитися вдруге).

Таким чином розглянуто основні джерела церковного походження та їх значення, проаналізовано важливість генеалогічного матеріалу церковних джерел для складання родоводів селян.

Керівник: Дегтярьов С.І., професор

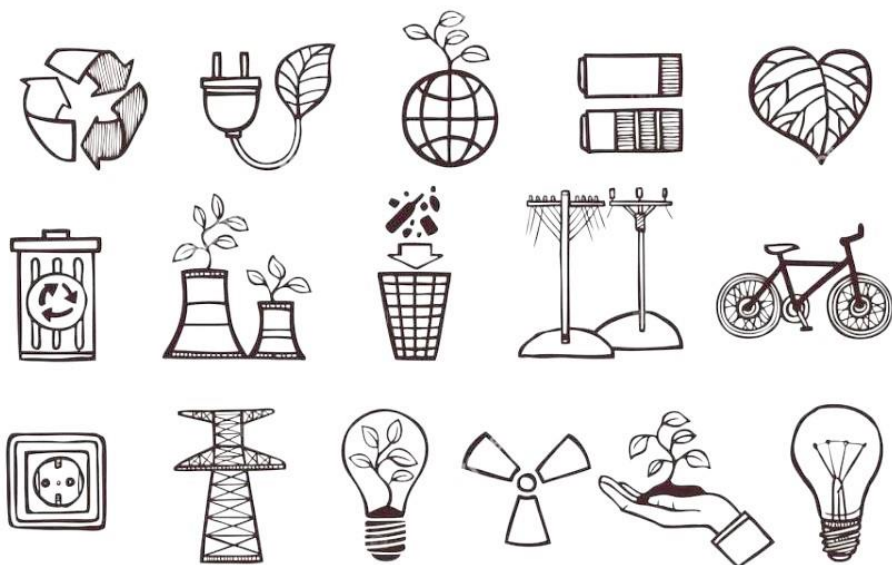

*Сучасні технології у промисловому
виробництві.*

Механічна інженерія.

Актуальні екологічні проблеми.

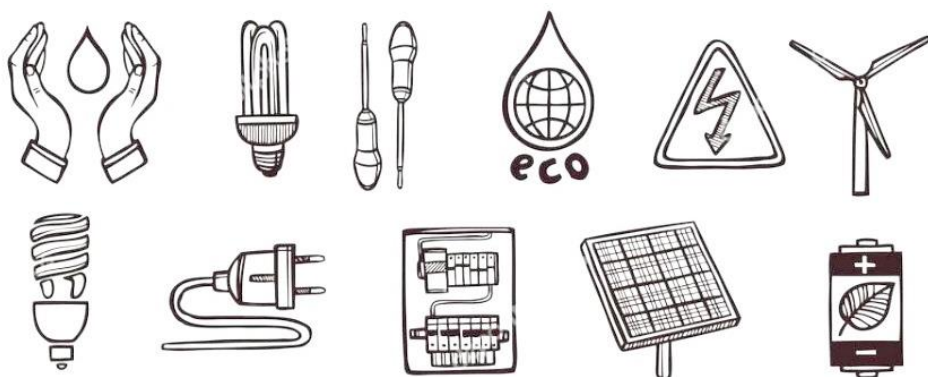

ЕНЕРГОЗБЕРІГАЮЧА ЦЕГЛА

Грицай М.О., студентка; СумДУ, гр. І-02/1ем

Червона цегла є одним із найпоширеніших та найдешевших будівельних матеріалів у світі. А чи знали ви, що вона може бути перетворена у накопичувач енергії? У даній доповіді ми розглянемо цю властивість.

Досить багато простору у навколишньому середовищі займають будівлі з цегляною кладкою. Хімічні дослідження Вашингтонського університету в Сент-Луїсі показали, що вона здатна не лише поглинати та накопичувати тепло, а ще й зберігати та проводити електроенергію.

Досягти даного ефекту можна, завдяки пористій структурі цегли. Лабіринт пор прокачується кислотним газом (HCl) при температурі 160 °С. Останній вступає у реакцію з оксидом заліза $\alpha\text{-Fe}_2\text{O}_3$, щоб вивільнити іони заліза Fe^{3+} . Потім закачується пара мономеру (EDOT), яка полімеризується в присутності іонів заліза для створення нановолокна PEDOT. Щоб мінімізувати витік електроліту, був розроблений симетричний суперконденсатор, що складається з двох з'єднаних цеглин ($1\text{ cm} \times 0.5\text{ cm} \times 0.63\text{ cm}$) з використанням полі(вінілового спирту) або 1 моль/л H_2SO_4 гелю, який зв'язує цеглу з покриттям PEDOT, служить електролітом і сепаратором. Шар гелевого електроліту (товщиною 0,7 мм) запобігає цеглу ($1\text{ cm} \times 0,5\text{ cm} \times 0,28\text{ cm}$) від короткого замикання і призводить до посиленого зчеплення між електродами. Завдяки йому, покращується передача заряду при низькому опорі (2.5Ω). Наостанок пристрій покривається водонепроникним епоксидним покриттям.

Епоксидна смола робить стаціонарний суперконденсаторний модуль водонепроникним. Занурений у воду пристрій заряджається до 3 В за 10 секунд і запалює зелений світлодіод (2.155 В пряма напруга) приблизно на 10 хвилин. Гелевий електроліт та технологія осадження дозволяють збільшити масштаб, послідовно з'єднавши шість великих нановолокнистих цегляних електродів із покриттям PEDOT ($2\text{ cm} \times 1\text{ cm} \times 1\text{ cm}$), що призводить до того, що модуль суперконденсатора заряджається до 3 В за 5 секунд і легко запалюється зелений світлодіод.

Як ми бачимо, стіни зроблені із даної цегли, потенційно можуть зберігати значну кількість енергії.

1. Energy storing bricks for stationary PEDOT supercapacitors / H. Wang et al. Nature Communications. 2020. Vol. 11, no. 1. URL: <https://doi.org/10.1038/s41467-020-17708-1> (date of access: 24.12.2021).

НОВІТНІ ДОСЯГНЕННЯ СУЧАСНОЇ ХІМІЇ

Ярмоленко Ю.В., *студент*; ЧДБК, гр. 1П-21

Одним із найголовніших досягнень хімії 21-го століття є досягнення рівня нанометрів. Досягнення рівня нанометрів змінило світ електроніки, медицини, механіки тощо. Але чому наука зменшує навколишнє оточуюче? Перш за все малі об'єкти простіше транспортувати. Наступний вагомий фактор, який більше стосується електроніки, але виключити його з цього списку не можна – це енергоефективність. Нас оточують чіпи та мікрочіпи розміри їх елементів сягають кількох десятків нанометрів, а іноді менше. Звичайно, при таких розмірах весь об'єкт нагрівається повільніше, це добре позначається на терміні роботи самого елементу, а також на ефективності його роботи. Медицина теж не може обійтися без дуже малих пристроїв. Сучасні технології змогли зробити мікророботів, що вводять в організм людини і їх ціль дослідити або вилікувати пацієнта, хоч така операція була виконана всього один раз і не з першого разу, але все-таки роботи змогли зробити свою справу. В майбутньому ця технологія зможе проводити навіть надскладні операції.

Важливим відкриттям є нові магнітні полімери. Отримати такий матеріал можна за рахунок додавання спеціального магнітного порошку, який виготовляється з дрібних частинок магнітних речовин, до потрібного матеріалу. Такі матеріали допоможуть покращити сейсмографи, а також допоможуть у регенерації біологічних тканин та спрямованому транспортуванні лікарських препаратів в організмі. Також за їх допомогою можна буде створювати досконаліші ударогасники, стабілізатори, підсилювачі, датчики хімічного складу, тиску атмосфери та температурні карти поверхні.

Ще одним важливим відкриттям хімії є матеріал, який здатен змінюватися за умов. Такий матеріал є синтетичним. Основні його властивості – зміна форми та розмірів в залежності від середовища. Ця технологія буде дуже корисна в авіації, медицині та техніці. Особливість цього матеріалу полягає в його складі. Сам матеріал має внутрішню електричну енергію, що і надає йому можливості змінюватися за умов.

Керівник: Косімова А.О., *викладач*

ВИЯВЛЕННЯ ФЕНОЛУ В ЧАЯХ

Ольховик А.В., студентка; СумДУ, гр. І-11/2пх

Фенол - сполука, яка містить гідроксильні групи (ОН) безпосередньо сполучені з атомами Карбону бензенового кільця.

У продуктах харчування джерелом фенолів та фенольних сполук є овочі, бобові, фрукти та напої, одним з яких є чай.

Дубильні речовини – це фенольні сполуки, що становлять 15-30% сухої речовини чаю та дуже складною сумішшю з 30 різних сполук поліфенолів, що складається з таніну та різних катехинів.

Основна дубильна речовина чаю – танін. Сонце і температура повітря підвищують вміст у чайному листі фенольних сполук, які надають чаю терпкості та смаку.

За рахунок багатого складу, у тому числі фенольних сполук, чай має велику кількість корисних властивостей.

Феноли, що містяться в чайному листі, сприяють виведенню з організму радіоактивних речовин, діють як в'язучий, ранозагоювальний та протизапальний засіб. Дослідження також довели здатність фенольних сполук скорочувати жири стінок артерій, і як одного з найкращих природних спалювачів жиру.

Нещодавно вчені експериментально встановили бактерицидну дію таніну. Було підтверджено здатність пригнічувати бактерії гниття, а також більш серйозні мікроорганізми – стрептококи, дизентерію.

Незважаючи на корисні властивості поліфенольних сполук, не слід забувати про можливі негативні ефекти. Передбачається, що присутні у чаї фенольні сполуки можуть призводити до утворення активних форм кисню, які пошкоджують ДНК, ліпідів та інших біологічних молекул. Серед інших сортів чаїв є такі, що викликають у пацієнтів важкі алергії, лихоманку, астму, нудоту.

Вміст таніну в чаях перевіряли за допомогою якісної реакції на феноли з ферум (ІІІ) хлоридом.

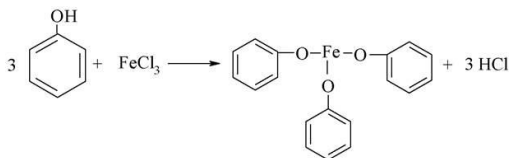

Для їх визначення готували наважки різних сортів чаю масою 2 г, і заварювали їх кип'яченою дистильованою водою об'ємом 50 мл. Настоявали протягом 10 хв, фільтрували. До фільтрату додали 1 краплину розчину FeCl_3 і спостерігали утворення фіолетового забарвлення. По інтенсивності забарвлення можна зробити висновки про вміст фенольних сполук у складі чаю. Наявність пігментів в фільтраті зразків заважає чіткому визначенню кольору фенольних сполук, що утворюють комплекс з ферумом. Змішання кольорів дає відтінки від сіро-фіолетового до сіро-коричневого. Присутність фіолетового відтінку буде свідчити про більший вміст фенольних сполук

Назва	Чай зелений TESS Flirt	Classic Black Tea (AHMAD)	Чай чорний «Своя лінія»	ASKOLD standard
колір	Сіро-фіолетовий	сірий	Сіро-бурий	Сіро-коричневий

Висновки. Проведений аналіз відібраних зразків чаю показав наявність у всіх зразках фенольних сполук. Найбагатшими фенолами видами виявився зелений чай, тоді як у чорних чаях його набагато менше. Найменший вміст виявився в зразку листового чаю (ASKOLD standard). Це ймовірно пов'язано з процесами окислення чайного листа у процесі ферментації в природних умовах.

***Керівник:** Большаніна С.Б., доцент*

1. Сирова Г. О. Основи біоорганічної хімії : навч. посіб. Харків, 2018. 238 с.
2. Танін в чаї. Народна медицина. URL: <http://mednarodna.com.ua/15530-tanin-v-chae-produktah-primenenie-svoystva-polza-i-vred.html> (дата звернення: 14.01.2022).
3. Хімічний склад чаю і його тонкощі. Gtea. URL: <https://gtea.com.ua/ua/Blog/himicheskiy-sostav-chaya/> (дата звернення: 14.01.2022).

ВИЗНАЧЕННЯ ІОНІВ КАЛЬЦІУ В МОЛОЦІ

Крупська А.М., студентка; СумДУ, гр. І-11/2пх

Кальцій є структурним макроелементом в організмі людини, вміст якого є найбільшим (крім елементів-органогенів). Загальна кількість Кальцію в організмі дорослої людини може становити більше одного кілограма. Основні функції кальцію в організмі: структурний компонент кісток та зубів; приймає участь у м'язових скороченнях; регулює проникність клітинних мембран; бере участь у провідності сигналу по нервових клітинах; регулює серцеву діяльність; бере участь у згортанні крові; регулює роботу деяких ендокринних залоз[1].

Найбільш важливим джерелом Кальцію є молоко (120мг/100г) та молочні продукти. За рахунок молочних продуктів задовольняється до 80% фізіологічної потреби людини в Кальції. Його кількість залежить від раціонів годування, породи тварини, стадії лактації та пори року (влітку нижче, ніж взимку)[3].

Добова норма кальцію дорівнює 800-1200 міліграм. Верхній поріг при цьому призначений для людей підліткового та молодого віку (до 25 років). Максимальна кількість необхідна організму в період формування кісток і активного росту. Всім, у кого діагностований дефіцит, рекомендується вживати за добу від 800 до 1000 міліграм. При цьому норма Кальцію (Са) у крові: 2,15 – 2,50 ммоль/л[2].

Дана робота присвячена визначенню вмісту іонів кальцію в молоці, для проведення кількісного хімічного аналізу молока на вміст кальцію був обраний комплексонометричний метод аналізу як найбільш доступний, простий у виконанні і такий, що не вимагає занадто складного обладнання. Комплексонометричне титрування дозволяє скоротити час аналізу і є дуже простим і точним.

Для аналізу було відібрано сім зразків: одне молоко домашнє (с.Кошарське) і шість різних зразків молока придбаних у торговій мережі м. Суми. Під час дослідження було проаналізовано інформацію від виробника та експериментально отримано значення вмісту кальцію в молоці.

В даній роботі визначено вміст солей кальцію (11.12.2021) в молоці методом прямого комплексонометричного титрування (див. таб.).

Найбільший вміст кальцію в домашньому молоці, а найменший – у зразку ТМ «Волошкове поле».

Таблиця. –Результати дослідження

№	ТМ, Виробник, дата виробництва	Склад,	Жирність, %	Вміст Ca ²⁺ , мг%
1	Домашнє молоко (с.Кошарське)10.12.2021	Молоко коров'яче незбиране,	4,0	368,6
2	Зарог 08.12.2021	Молоко коров'яче незбиране, знежирене,	3,2	341,4
3	Фермерські традиції 25.10.2021	Молоко коров'яче нормалізоване,	2,5	197,8
4	Простоквашино 03.12.2021	Молоко коров'яче нормалізоване,	2,5	294,8
5	Своя лінія 07.12.2021	Молоко коров'яче незбиране, знежирене,	2,5	270,4
6	Волошкове поле ПрАТ «Юрія», м.Черкаси 10.12.2021	Молоко коров'яче незбиране, знежирене,	2,0	188,9
7	Коляда «Сумський молочний завод» ДП «Аромат», м.Суми 11.12.2021	Молоко коров'яче питне пастерилізоване,	2,5	301,4

Керівник: Пономарьова Л.М., *доцент*

1. Пшеничникова Є. «Определение содержания солей кальция в молоке одинаковой жирности». – Режим доступу: http://school430.ru/DswMedia/opr_soley.pdf
2. Євгеній Морі Скільки кальцію потрібно людині та в яких продуктах його шукати – Режим доступу: <https://suspilne.media/2027-skilki-kalciu-potribno-ludini-ta-v-akih-produktah-jogo-sukati/>
3. Моцінов І.А., «Биологическая роль кальция и фосфора, регуляция их обменов». – Режим доступу: <https://studfile.net/preview/7463071/>

ВІДТВОРЕННЯ ЛІСІВ

Гришко А.О., *студент*; СумДУ, гр. ОС-11

Україна на найвищому політичному рівні починаючи з 2021 року доєдналася до Європейського Зеленого Курсу (Greening of the Planet). Для цього наша країна має реалізувати чимало заходів, а головне збільшити площу нових лісів. Адже лісові масиви – це є не тільки потужним засобом боротьби зі зміною клімату, але й запобігає деградації ґрунтів, забрудненню та обмілінню рік, опустелюванню, сприяє збереженню біорізноманіття.

Кожне посаджене, дбайливо вирощене та збережене дерево – це без перебільшення цінний вклад у зелену скарбницю рідного краю, дарунок майбутнім поколінням, справжня ціна якого визначається через десятки років.

Аналіз роботи лісових господарств Сумської області показав, що протягом лісокультурних компаній 2015-2020 років лісівники в кожному лісгоспі посадили понад 400 га лісових насаджень, в тому числі було створено до 100 га нових лісів.

Велика увага на підприємствах лісових господарств приділяється заготівлі високоякісного насіння, яке є запорукою створення високопродуктивних насаджень. Наприклад, загальна площа об'єкту постійної лісонасінневої бази по державному підприємству «Прилуцьке лісове господарство» становить 228,4 га, в тому числі: постійні лісонасінневі ділянки 145,1 го, плюсові насадження 0,8 га, генетичні резерви 74,4 го, родинні плантації 8,1 га, а також 20 шт. плюсових дерев.

Щорічно заготовлюється більше 3 тон лісового насіння, з якого в подальшому створюються нові ліси області.

Також лісівники Сумської області працюють над вирощуванням декоративного посадкового матеріалу для озеленення, закладено і вирощується понад 5 тисяч штук саджанців декоративних порід різних видів і форм. Інтерес до озеленення присадибних ділянок, населених пунктів, парків з року в рік зростає, тож лісові підприємства збільшують обсяги та розширюють асортимент декоративних культур.

Керівник: Трунова І.О., *доцент*

ЕКОЛОГІЧНО СВДОМЕ ВІДНОШЕННЯ ДО РЕЧЕЙ

Максьома В.В., *студент*; СумДУ, гр. ОС-11

З часом, абсолютно кожна людина стикається з проблемою накопичення непотрібних речей, особливо одежі.

Сучасні люди, особливо молодь, часто купує одягу та безліч інших речей за миттєвим бажанням, а не потребою. Деякі навіть стверджують, що ніщо так не розслабляє і не піднімає настрої, як пройтися по магазинах. А в дні розпродажу можна купити більше. В сім'ях з дітьми, так стається, що діти виростають швидше, ніж встигають зносити свій гардероб та мають безліч іграшок.

Найшвидший спосіб позбутися непотрібних речей в доброму стані – це віддати їх тим, кому це може бути корисним.

Наша мета – привернути увагу до глобальної проблеми накопичення відходів та утилізації непотрібних речей; проінформувати про можливість вторинного використання та продемонструвати можливі для цього варіанти; закликати до дбайливого відношення до природи та екологічної культури.

Досвід такого заходу (передачі речей) вже давно існує в європейських країнах. Там створені спеціальні служби, по містах розставлені бокси для збору речей.

В Україні на сьогоднішній день також існують волонтерські рухи, що допомагають збідненим та нужденним. Також процес обробки непотрібних речей поставлений на комерційну або благодійну основу. Частина коштів від продажу йде на розвиток подібних проєктів, а інша – на допомогу малозабезпеченим.

Ми провели аналіз пунктів здачі речей по Сумах:

- Миська комунальна установа «Центр матері та дитини»;
- Сумський обласний центр соціально-психологічної допомоги;
- Сумське товариство захисту тварин;
- Сумська спеціальна ЗОШ Інтернат;
- Центр реінтеграції бездомних осіб.

В Україні є інтерактивна карта благодійних організацій (сайт helpmap.io).

Керівник: Трунова І.О., *доцент*

ПЕРСПЕКТИВИ ВИРОБНИЦТВА ЕКОЛОГІЧНО БЕЗПЕЧНОГО ДОБРИВА З ДИГЕСТАТУ В УКРАЇНІ

Сумцова К.С., студент; СумДУ, гр. ОС-11

Біологічні відходи сільського господарства, харчової промисловості чи міської зелені, а також активний мул після очищення стічних вод є перспективним видом сировини для метанового бродіння. Однією із особливостей виробництва біогазу є утворення зброженого залишку, відомого як дигестат, який зазвичай використовується як біодобриво.

Проблема виробництва добрива з дигестату є актуальною і для України, оскільки, за даними Біоенергетичної асоціації України, кількість біогазових установок з кожним роком збільшується і досягла на 2021 рік 68 одиниць, які працюють на різних видах сировини, в першу чергу гної та сільськогосподарських відходах. Така тенденція має бути дуже корисною для сталого розвитку України.

На основі аналізу стає зрозумілим, що більшість досліджень пов'язані з подальшим використанням дигестату як поживного органічного добрива, використанням окремих його компонентів, повторним додаванням до субстрату для ферментації на біогазовій установці тощо. Дигестат можна зберігати та використовувати як добриво або розділяти на рідку та тверду фракції. Існують різні технології поділу, включаючи центрифугування, концентрування, сушіння, гранулювання або видалення окремих елементів з їх складу. Для цих методів використовуються декантерні центрифуги, шнекові прес-сепаратори, дугові сита, подвійні дугові сита, стрічкові ситові преси та ситові барабанні преси.

Якість дигестату залежить від техніки попередньої обробки. Ці технології впливають на структуру субстрату та ступінь його руйнування, що визначає ефективність ферментації та зміни вмісту поживних речовин у дигестаті порівняно з субстратом. Залишки шроту мають найбільш вирішальний вплив на вміст азоту в дигестаті, а також на мінеральну цінність дигестату. На відміну від цього, найвищий відсоток NH_4^+ від загального N спостерігається для рослинної біомаси, спільно зброженого субстрату, суспензії птиці та сечі, яка використовується як сировина для анаеробного розщеплення.

З екологічної точки зору значний інтерес представляють технології зневоднення за розподілом поживних і забруднюючих речовин між твердими та рідкими фракціями. Азот, калій і фосфор переходять переважно в рідку фазу, а метали мідь і цинк накопичуються в твердій фазі, що пов'язано з утворенням комплексних сполук. У зв'язку з цим використання хітозану як полімерного ущільнювача комплексоутворювачів має позитивний екологічний ефект у разі надійного включення важких металів до лігандів комплексу.

При використанні хітозану після центрифугування в тверду фракцію переходить більше азоту, калію і міді, порівняно з дослідями без використання хітозану. Що стосується рідкої фракції, то застосування хітозану позитивно впливає лише на калій, концентрація інших досліджуваних речовин у рідкій фракції знижується. Цей ефект є позитивним з точки зору максимального очищення рідкої фракції та перенесення основних поживних речовин у тверду фракцію, яку планують використовувати як біодобриво.

У зв'язку з великим потенціалом використання дигестату як біодобрива для України та необхідністю його попередньої підготовки актуальними є процеси зневоднення та гранулювання. На основі вищезазначених процесів проведені дослідження щодо використання вібраційних грануляторів для диспергування рідкого дигестату для отримання гранульованого добрива. У порівнянні з іншими грануляторами, вібраційні дозволяють отримати досить міцні монодисперсні гранули розміром 1,6-2,5 мм з гладкою поверхнею. Вихровий гранулятор має продуктивність до 10 т/год на готовий продукт, кінцевий продукт має ступінь монодисперсності до 98 %, вологість – до 0,2 %, утримуюча здатність по відношенню до дизельного дистилляту 7-8 %, міцність гранул 300-350 г/гранула.

Таким чином, екологічно безпечне використання дигестату як біодобрива можливе у випадках довготривалої фіксації важких металів у твердій матриці. З точки зору агротехнічної цінності такого добрива вирішальну роль відіграє оптимальний перехід поживних речовин N, P, K у тверду фракцію. Виходячи з вищезазначених умов, використання центрифуги під час розділення твердої фази та рідини з попереднім додаванням полімеру є найбільш ефективним підходом до розробки технології зневоднення дигестату.

Керівник: Аблєєва І.Ю., *ст. викл.*

ЕКОНОМІЧНІ РЕАЛІЇ СЬОГОДЕННЯ І ВИКЛИКИ МАЙБУТНЬОГО

Сухонос А.В., *студентка*; МФК СумДУ, гр.108-е

Реалії сьогодення викликають чимало занепокоєнь. Це стосується питань війни та миру, проблематики тероризму та іншого. Проте, найбільш значним чинником, який містить проблемний потенціал, є екологія. Подолання екологічних проблем може здійснюватися як політичними кроками, так і через дотримання відповідних правових вимог. Проте найбільш вагомим фактором забезпечення екологічних стандартів є економіка.

Саме економічна вигода дозволяє відповісти на екологічні виклики майбутнього найбільш ефективно, про що була зроблена доповідь Римському клубу, яка отримала назву «Чинник чотири». Автори доповіді запропонували низку екологічно-орієнтованих технологій, які дозволили б збільшити продуктивність ресурсів у чотири рази та більше. Крім того, було наведено, принаймні, сім мотивів задля реалізації зазначених у доповіді кроків:

- 1) Кращий рівень життя.
- 2) Менший рівень забруднення та виснаження природи.
- 3) Отримання прибутку за рахунок зменшення плати за ресурси.
- 4) Вихід на ринки та залучення підприємців.
- 5) Примноження використання дефіцитного капіталу.
- 6) Збільшення рівня безпеки за рахунок зниження конфліктів за ресурси.
- 7) Збільшення кількості робочих місць та рівня справедливості в суспільстві.

Але усе це було лише теоретичним обґрунтуванням економічної вигоди дотримання екологічних стандартів. Проте вже сьогодні є наочні приклади такого підходу. Зокрема, найбагатша людина на планеті Земля Ілон Маск активно займається бізнесом у сфері екології. Так, саме виходячи з екологічного світогляду, була створена корпорація "Тесла", яка розробляє електромобілі. Те ж саме стосується і його компанії "Space X". В Україні Харківський тракторний завод налагоджує виробництво тракторів з електродвигунами. Також є досвід заміни складових нафти на біопаливо.

Керівник: Крамінська Г.В., *викладач*

КОМПАРАТИВНИЙ АНАЛІЗ ПЕРЕВАГ ТА НЕДОЛІКІВ РОЗТАШУВАННЯ СОНЯЧНИХ ФЕРМ У ПУСТЕЛЯХ

Теслик А.В., *студентка*; СумДУ, гр. МЕ-11

У контексті сучасних глобальних викликів, що постають перед людством, відтворювальні джерела енергії – це превентивні інструменти щодо відтермінування загострення екологічної кризи, яка вже відчутна по всій планеті. На фоні цього може виникнути питання: чому, наприклад, Сахару не облаштувати масштабними сонячними батареями й збільшити виробництво альтернативної електрики? Однак є два вектори відповіді: економічні аспекти й кліматичні зміни, які є вирішальною перевагою.

Якби Сахара була країною, вона була б п'ятою за величиною у світі – вона більша за Бразилію і трохи менша за Китай і США. Із огляду на те, що пустеля займає близько 9 млн км², це означає, що загальна доступна енергія становить понад 22 млрд ГВт-год на рік.

Це означає, що гіпотетична сонячна ферма, яка охопила б всю пустелю, виробляла б у 2000 разів більше енергії, ніж навіть найбільші електростанції в світі, які виробляють ледь 100 000 ГВт-год на рік [1].

Протягом останнього десятиліття вчені досліджували, як сонячні ферми в пустелях можуть задовольнити зростаючий попит на енергію і як це може працювати на практиці. І ці академічні ідеї були втілені в серйозні проекти. Найбільшим із них був Desertec: оголошений у 2009 році, який швидко отримав значне фінансування від різних банків та енергетичних компаній. Проте більшість інвесторів припинили співробітництво через 5 років, посилаючись на високі витрати.

Крім можливостей енергозабезпечення, масштабні сонячні електростанції у пустелях можуть мати непередбачувані кліматичні наслідки. У дослідженні 2018 року, що було опубліковано в науковому журналі Science, використовувалася кліматична модель для моделювання впливу нижчого альбедо на поверхню пустель, викликаного встановленням масивних сонячних ферм [2].

Модель показала, що коли розмір сонячної ферми досягає 20% загальної площі Сахари, вона запускає петлю зворотного зв'язку. Тепло, що виділяється темнішими сонячними панелями,

порівняно з ґрунтом пустелі, створює різку різницю температур між сушею та навколишніми океанами, що в кінцевому підсумку знижує приземний тиск і змушує вологе повітря підніматися вгору. Така тенденція призведе до збільшення опадів, а вони – до озеленення регіону. Разом із збільшенням рослинності пустеля буде відбивати менше сонячної енергії. Це змінить і флору, і фауну. Однак подібний розвиток подій мав би не лише регіональний вплив – величезне нове джерело тепла в Сахарі має здатність реорганізувати глобальну циркуляцію повітря та океану, впливаючи на структуру опадів у всьому світі.

Для підсумування доцільно використати техніку SWOT-аналізу, що зображена на рис. 1.

<u>Сильні сторони</u> Зменшення залежності від нафти та викопного палива. Безперервний доступ до енергії.	<u>Слабкі сторони</u> Високі початкові витрати з влаштування та забезпечення функціонування.
<u>Можливості</u> Створення робочих місць у виробництві панелей та їхньому обслуговуванні.	<u>Загрози</u> Безповоротні кліматичні зміни глобального значення в разі масштабування.

SWOT

Рисунок 1 – SWOT-аналіз розташування сонячних ферм у Сахарі (складено автором).

Керівник: Макаренко М.І., *професор*

1. GreenBiz [Електронний ресурс] — Режим доступу: <https://www.greenbiz.com/article/giant-desert-solar-farms-might-have-unintended-climate-consequences>
2. The Conversation [Електронний ресурс] — Режим доступу: <https://theconversation.com/should-we-turn-the-sahara-desert-into-a-huge-solar-farm-114450>

Зміст

Секція «Актуальні проблеми та перспективи розвитку сучасної медицини»	5
Порівняння летальності вакцинованого і невакцинованого населення методом стандартизації	6
Сучасний стан розвитку інформаційних технологій в системі охорони здоров'я	8
Kinesiotherapy	10
Electrosleep Therapy	11
Новітні технології в лікуванні ДЦП	13
Принципи першої екстреної психологічної допомоги постраждалим у надзвичайних ситуаціях	15
Огляд пацієнтів за допомогою пристрою TytoCARE в умовах дистанційного навчання студентів медичних спеціальностей.....	16
До питання перспектив лікування хвороб печінки за допомогою стовбурових клітин.....	17
Деякі аспекти лазерної епіляції	19
Поширеність паління серед осіб підліткового віку	21
Інформаційні системи в охороні здоров'я.....	22
Діагностика балансу на стабілоплатформі ТУМО	24
Вивчення впливу спадкових факторів та фізіологічних механізмів на працездатність легкоатлетів	26
Науково-теоретичний аналіз поліморфізмів генів при визначенні спадкової схильності в спорті	27
Методи забарвлення гістологічних препаратів.....	28
Використання діодного лазера в стоматології.....	30
Клонування організмів як спосіб вирішення біологічних проблем.....	31
Фізична реабілітація при спастичному парезі	33
Роль харчування в профілактиці зайвої ваги в жінок у контексті цілей сталого розвитку	35
Підхід «Єдине здоров'я» в боротьбі з пандемією COVID-19 та для сталого розвитку країн	37
Сучасні світові тенденції у моделях харчування та здоровий, сталий спосіб життя в епоху COVID-19.....	39
Оцінка ефективності реабілітаційного втручання при параплегії	41
Застосування вітаміну а та його похідних, зокрема в косметології.....	42

Вивчення адаптаційного потенціалу та ступеню готовності до ризику студентів медичного інституту з різним типом темпераменту	43
Перспективи і сучасний стан клітинної терапії для лікування нейродегенеративних хвороб	45
Ліпосомні препарати – сьогодення нанофармакології.....	46
Механотерапія в реабілітації спастичного парезу.....	48
Роль генетичних особливостей спортсменів при виборі професійної спеціалізації.....	50
Розрахунок оптичної сили інтраокулярної лінзи.....	52
Взаємозв'язок генетичних маркерів з швидкістю реакції та типом темпераменту легкоатлетів.....	53
Медицина, як фактор, що змінює світ	55
Вплив COVID-19 на економічний розвиток	56
Outwit death	57
Харчування жінок та здоровий стійкий спосіб життя в період COVID-19.....	59
Дискримінація ЛГБТІ-пацієнта як перешкода для надання медичної допомоги.....	61
Секція «Держава і право»	63
Диспозитивні та імперативні норми у спадковому праві	64
Віртуальні активи як об'єкт цивільних правовідносин	66
Етичний аспект прав людини четвертого покоління	68
Місце комісії з регулювання азартних ігор та лотерей у системі забезпечення економічної безпеки України.....	70
Питання доцільності тенденції криміналізації посягань на деякі суспільні відносини.....	72
Адміністративно-правовий статус державного службовця в Україні.....	74
Теоретико-правова характеристика евтаназії	76
Досвід США з протидії легалізації майна, одержаного злочинним шляхом.....	78
Сучасна публічна дипломатія США, ЄС та Китаю для просування їх національних інтересів.....	80
Питання дефініції економічних злочинів та її ознак.....	81
Учасники провадження у справах про адміністративні правопорушення	83

Кримінальна відповідальність за корупційні правопорушення: порівняльна характеристика вітчизняного та зарубіжного законодавства.....	85
Інститут фінансового омбудсмена у механізмі захисту прав людини.....	87
Перспективи впровадження електронного голосування в Україні.....	89
Freedom of speech as a principle of human rights	90
Використання інструментів локальної демократії (на прикладі Сумської області).....	92
Сучасний стан та впровадження європейських норм місцевого самоврядування в Україні.....	94
Молодіжна політика як основа державного розвитку та взаємодії молоді з владою	96
Правовий статус держави-міста Ватикан.....	98
Вплив великого переселення народів на розвиток окремих інститутів міжнародного права	100
Перспективи запровадження інституту префектів в Україні	102
Правове регулювання штучного інтелекту	104
Поняття комбатанта в міжнародному гуманітарному праві.....	105
Геополітичні передумови проведення європейського конгресу у луцьку 1429 року	107
Роль штучного інтелекту на сучасному етапі розвитку суспільства: правовий аспект	109
Легалізація евтаназії: закордонний досвід	110
Генеза поняття «геноцид».....	112
Засади протидії кібербулінгу.....	113
Недержавні озброєні актори: проблеми визначення у міжнародному праві	114
Щодо перспектив запровадження інституту префектів в Україні	115
Конституційно-правовий статус українського народу.....	116
Міжнародно-правове регулювання транспортування тварин	117
The institute of magistrates: foreign experience.....	119
Поняття агресії у міжнародному праві	121
Секція «Математичні науки. Комп'ютерні та інформаційні технології».....	122
Математичні софізми і парадокси: від розуміння до застосування...	123
Розв'язання інженерної задачі методами інтервальної математики..	125

Проходження курсів CISCO для поглиблення знань з дисципліни: ”Вступ до спеціальності”	127
The features of design and development of crm-systems	128
Система навчання та сертифікації від cisco	130
Віртуальна машина WebAssembly на мові програмування Rust.....	132
Алгоритм Боєра-Мура	133
NFT у повсякденному житті	135
Application of $3x+1$ in cryptography	136
Емпіричний аналіз використання алгоритму мурашиної колонії в порівнянні з алгоритмом простого перебору	137
Розв’язання трисекції кута за допомогою комп’ютерних технологій.....	139
Інформаційна технологія виявлення шахрайських оголошень.....	141
Порівняльний аналіз сучасних алгоритмів знаходження максимальних потоків у графах	142
Комплекс Інтерактивних тренажерів з вивчення анімації в 3ds Max.....	143
Сплайн та інтерполяція сплайном.....	144
Скетчноутинг	146
Simple iteration method.....	147
Межа інформатики та математки	148
Інтервальна модель прогнозування потужності електростанції	149
Дослідження фрактальної структури в зовнішньому світі	151
Використання контейнерів для створення, спільного використання та запуску програм	152
Багатофакторна автентифікація	153
Використання методу «DRM» та технології Denuvo для захисту ігор від незаконного поширення	154
Шифрування даних в РНР	155
Свідоспостереження. Фіксація порушень	156
Доцільність використання протоколу HTTPS у порівнянні з HTTP .	158
Кібербезпека і медицина.....	160
Сканування обличчя на прикладі Face ID	161
Кодування інформації: штрих-код, QR-код	162
Сканер райдужної оболонки ока	164
Шифрування у месенджерах.....	165
Секція «Біофізика».....	167

Денситометрія на варті здоров'я.....	168
Реографія в діагностичній медицині.....	169
Біологічна дія лазерних променів	170
Розгляд деяких меж сприйняття зорової системи	171
Секція «Технічна фізика. Електроніка»	173
Комп'ютерне моделювання дифракційно-черенковського випромінювання в металодіелектричній структурі з комбінованим діелектричним середовищем	174
Прилад для знаходження акупунктурних точок.....	176
Електронний стетоскоп.....	177
Секція «Суспільство. Економіка. Управління»	178
The insurance market as the protection of society.....	179
Analysis as a study of socio-economic processes.....	180
Страховий ринок німеччини.....	181
Струси енергетичного ринку ЄС та їх вплив на ведення міжнародного бізнесу.....	183
Аналіз розвитку ринку рекреаційних послуг у післяковідну еру	185
Культурні та креативні індустрії як перспективний ринок товарів і послуг.....	186
Поняття грошового потоку підприємств.....	188
Фінансові ресурси корпоративного підприємства	189
Основні тенденції розвитку економічної психології сприйняття грошей	191
Аналіз ринку страхування життя в Україні та шляхи удосконалення його стану	192
Проблеми сучасної податкової системи України та шляхи їх подолання.....	194
Аналіз особливості системи оподаткування Канади.....	196
Застосування QR-кодів для просування бізнесу.....	198
Роль та місце технопарків в розвитку цифрової економіки України. дослідження споживацької поведінки: вибір «зумерів»	199
Фінансова грамотність населення: сутність та стан розвитку.....	201
Використання матриць у підприємстві.....	206
Фінансова безпека підприємства: як досягти?.....	207
Стан інфляційних процесів в Україні	209
Управління фінансово стійким розвитком підприємства.....	211
Основні напрямки використання математичних методів і моделей	

в економічних дослідженнях	213
How can governments regulate bitcoin	215
Стан зовнішньої заборгованості держави під впливом COVID-19....	216
Analysis of marketing strategy in the movie business by the example of Marvel Studios	218
Вплив світової пандемії на фінансові ресурси домогосподарств України	220
Адміністрація маркетингової діяльності компанії	222
Наслідки пандемії COVID-19 в Україні для промисловості, транспорту та будівництва	224
Сучасний стан ринку праці України: Визначення факторів впливу на безробіття	226
Цифровізація економіки: нові можливості та перспективи.....	228
Ергономічні вимоги до робочого місця обліковця.....	230
Задачі лінійного програмування – як засіб прийняття ефективних рішень в економіці підприємства.....	232
Участь банківського сектору в розвитку «зеленого» фінансування.	234
Проблема ефективної зайнятості молоді в Україні та шляхи її вирішення.....	235
Досвід реалізації грантових проектів Україною у рамках програм єс «Еразмус+» та «Горизонт 2020».....	237
Перспективи розвитку ІТ-аутсорсингу в Україні.....	239
Особистий бренд у бізнесі.....	241
Вплив демографії на економічне зростання України.....	243
The scope of the chemical industry in the global economy.....	245
Штучний інтелект у сфері бізнесу	246
Вплив ціни газу на життя населення	247
Комплексна оцінка фінансового стану підприємства	248
Криптовалюти	249
Дні відьом та ненормальні прибутки на ринку акцій США	251
Цифрова трансформація економіки та бізнесу	252
Розвиток медичного страхування в Україні.....	253
Нововведення у 2022 році в оподаткуванні фізичних осіб- підприємців	255
Ринок цінних паперів як складова фінансового ринку	257
Нове в оподаткуванні фізичних осіб у 2022 році	258
Інфляція та її стан в Україні на початок 2022.....	260

Електронні біржі: знайомство з платформами.....	262
Про курс гривні на початок 2022 року	264
The problem of time management: advantages and disadvantages.	266
Фінансування капіталовкладень.....	268
Ways to increase productivity at the enterprise in modern conditions	269
Діалектичні аспекти технології факт-карт	271
Нововведення в оподаткуванні 2022 року в Україні для юридичних осіб.....	273
Вплив рівня безробіття на рівень злочинності	275
Економетричне дослідження впливу середньооблікової кількості штатних працівників на середню заробітну плату в Україні	277
Ринок оптової торгівлі в Україні.....	279
Сучасні вимоги що ставляться до бухгалтера та бухгалтерського обліку	280
Секція «Філологія – Комунікації – Суспільство»	282
Схильність осіб підліткового та юнацького віку до адиктивної поведінки.....	283
Надання соціальних послуг людям, які живуть з ВІЛ/СНІДОМ	285
Конфлікти між підлітками та батьками. Способи їх подолання.....	287
Академічна мобільність латвійського зразка.....	289
Домашнє насилля як соціальна проблема	291
Проблеми професійної реабілітації людей з інвалідністю	293
Домашнє насильство як соціальна проблема сучасного суспільства	295
Eating disorders	297
Подружні конфлікти: причини та шляхи вирішення	298
Застосування в Україні європейських стандартів у соціальній роботі	299
Емпіричне дослідження особливостей невротичних станів у осіб юнацького віку з різним рівнем нервово-психічної стійкості.....	301
Психологічна специфіка закономірностей розпізнання брехні	303
Негативна конотація як маніпулятивний інструмент.....	305
Вплив соціальних мереж на формування особистості підлітків.....	307
Синергія вербальних та невербальних елементів комунікації у соціальних мережах.....	308
Аналіз типологічної класифікації мов.....	310
Психологізм у творах Кнута Гамсуна й Миколи Гоголя.....	312

Негативний вплив медіа на соціальну інтеграцію сучасних підлітків	314
Надзвичайні ситуації соціально-політичного характеру, пов'язані із тероризмом	316
Посттравматичний стресовий розлад. що варто знати?.....	318
Negative connotation as a manipulative tool.....	320
Становлення демократії і прав людини в історії України	322
Психологічний портрет терориста.....	324
Психологічна допомога в осередку надзвичайної ситуації	326
Розвиток і функціонування мов у різні історичні епохи	327
Практичний аспект використання фонетики	328
Помаранчева революція – революція цінностей	329
Мовленнєвий акт привітання в українському діалогічному дискурсі	331
Проблема об'єднання німеччини та СРСР (перша половина 1989 р.).....	333
The influence of social networks on the formation of the personality of adolescents.....	335
США та близький схід на початку 90-х рр. ХХ ст.	336
Василь Андрієвський на першій конференції української еміграції в Празі 1929 р.	338
Зовнішня політика президента США В.Дж. Клінтона щодо Ірану (1993–1997 рр.).....	339
Архівно-слідча справа Пилипа Чорного як джерело з історії української еміграції в Югославії.....	341
Газета «Сумський вісник» як джерело вивчення періоду окупованої Сумщини 1941-1943 років	342
Adaptive transcoding.....	344
Шкільна вивчена безпорадність.....	345
Ways to learn a language living abroad.....	347
Мова як суспільне явище.....	348
The image of women in media	350
Професійні мови в сучасному суспільстві	352
Українські іменники спільного роду, що відбивають ставлення людини до праці.....	353
Дослідження впливу мови ненависті на індійських студентів під час навчання.....	355

Англiцизми української економічної термінології.....	357
Роль кроскультурної компетентності в процесі вивчення іноземних мов	359
Збереження пам'яті про Ганну Петрівну Затиркевич-Карпинську у м.Ромни.....	361
Нестандартні прийоми в маніпуляції.....	362
Шляхи формування спортивної термінології	364
Імідж сучасного університету в заголовках спортивних новинних матеріалів інтернет-медіа.....	366
Причини та напрямки подолання дискримінації та гендерної нерівності	368
Алюзивність «міжзоряного мандрівника» Джека Лондона	370
Особливості висвітлення загрози військового вторгнення місцевими медіа західних та східних регіонів України	372
Вплив соціальних мереж на формування особистості.....	374
Висвітлення в ЗМІ чоловіків у «жіночих» професіях та жінок у «чоловічих».....	376
Вплив національно-культурних цінностей на комунікацію.....	378
Gender socialization and gender. stereotypes and myths	380
Структура мови: вродженна чи набута.....	382
Британський та американський варіанти англійської мови: спільне та відмінне.....	384
Self-менеджмент в сучасній практиці соціокультурної діяльності ...	386
Словотвір.....	388
Культура роботи журналіста з інформацією в умовах гібридної війни.....	389
Візуальні засоби мови ворожнечі як інструмент інформаційної війни.....	390
Медіаобраз країни: дефініції та складові	391
Адаптація і міжкультурна комунікація іноземних слухачів у межах мультинаціонального гуртка «pf.lang.laboratory».....	393
Гра як соціокультурний феномен.....	395
Переживання романтичної самотності юначок з різним рівнем самооцінки.....	397
Ukrainian platforms for learning the ukrainian language: tips and prospects for foreigners	399
Особливості становлення освіти впродовж життя як передової	

освітньої концепції сьогодення.....	400
Складові образу успішності сучасної жінки в матеріалах журналу «Harper's bazaar Україна».....	402
Культурна та креативна економіка: співвідношення понять	404
Мовна репрезентація концепту health (на матеріалі публіцистичного медичного дискурсу).....	405
Оцінка готовності студентів до сімейного життя.....	408
Стратегії виходу із сімейних конфліктів серед молоді.....	410
Правосвідомість осіб дорослого та юнацького віку.....	412
Важливість комунікативних навичок для соціального працівника...	414
Праці особового походження як джерело до вивчення історії української революції 1917-1921 рр.	416
Зброя як джерело вивчення козацької доби в історії України	417
Психологічні особливості жінки-керівниці	419
Проблеми розвитку вітчизняного кінематографа.....	421
Поняття і структура культурних та креативних індустрій.....	423
Моніторинг депутата сумської обласної ради	425
«Робочий стіл» соціального працівника.....	427
Top 5 online resources for learning english	429
Використання церковних джерел при реконструкції родоводів селян.....	431
Секція «Сучасні технології у промисловому виробництві.Механічна інженерія. Актуальні екологічні проблеми.».....	432
Енергозберігаюча цегла	433
Новітні досягнення сучасної хімії.....	434
Виявлення фенолу в чаях.....	435
Визначення іонів кальцію в молоці	437
Відтворення лісів.....	439
Екологічно свідоме відношення до речей.....	440
Перспективи виробництва екологічно безпечного добрива з дигестату в Україні.....	441
Економічні реалії сьогодення і виклики майбутнього.....	443
Компаративний аналіз переваг та недоліків розташування сонячних ферм у пустелях.....	444

Наукове видання

ПЕРШИЙ КРОК У НАУКУ

Матеріали
XIII студентської конференції
(Суми, 9-13 травня 2022 року)

Відповідальний за випуск	голова НТСА	М. С. Уткіна
Комп'ютерне верстання	ст. викл.	В. В. Ковалья
Дизайн обкладинки	голова НТСА	М. С. Уткіна
Відповідальний редактор	доцент	В. М. Ігнатенко

Стиль та орфографія авторів збережені. Відповідальність за унікальність несе доповідач, керівник та відповідальний на факультеті.

Формат 60x84/16. Ум. друк. арк. 19,30. Обл.-вид.арк. 27,14. Тираж 115 пр. Зам. №

Видавець і виготовлювач
Сумський державний університет,
вул. Римського-Корсакова, м. Суми, 40007
Свідоцтво суб'єкта видавничої справи ДК № 3062 від 17.12.2007.

