



Міністерство освіти і науки України
Сумський державний університет

6030 Методичні рекомендації
щодо підготовки та видання
наукової й навчально-методичної літератури
для викладачів

Друге видання, перероблене та доповнене

Суми
Сумський державний університет
2025

Методичні рекомендації щодо підготовки та видання наукової й навчально-методичної літератури. – 2-ге вид., переробл. та допов. / укладачі: Н. З. Ключко, С. М. Симоненко. – Суми : Сумський державний університет, 2025. – 65 с.

Редакційно-видавничий відділ видавництва СумДУ



Цей твір ліцензовано на умовах
[Creative Commons Attribution-NonCommercial-ShareAlike 4.0 International](https://creativecommons.org/licenses/by-nc-sa/4.0/)
(Із Зазначенням Авторства-Некомерційна-Поширення
на тих самих умовах 4.0 Міжнародна)

ЗМІСТ

	С.
Передмова.....	5
1 Основні види наукових і навчальних видань та їх визначення.....	7
2 Терміни та поняття, використовувані в редакційно-видавничій діяльності.....	10
3 Загальні положення.....	12
4 Загальні вимоги щодо оформлення наукової та навчально-методичної літератури.....	13
5 Основні вимоги до оформлення текстової частини видання.....	23
Додаток А Зразок оформлення титульного аркуша.....	28
Додаток Б Зразки оформлення обкладинки, першої, другої та останньої сторінок навчального посібника, підручника, монографії (<i>один – три автори</i>).....	29
Додаток В Зразки оформлення обкладинки, першої, другої та останньої сторінок навчального посібника, підручника, монографії (<i>чотири та більше авторів або за редакцією</i>).....	33
Додаток Г Зразки оформлення обкладинки, першої, другої та останньої сторінок навчального посібника, підручника, монографії (<i>англійською мовою</i>).....	37
Додаток Д Зразки оформлення обкладинки, першої, другої та останньої сторінок конспектів (курсів, текстів) лекцій.....	41
Додаток Е Зразки оформлення обкладинки, першої, другої та останньої сторінок конспектів (курсів, текстів) лекцій (<i>англійською мовою</i>).....	45
Додаток Ж Зразки оформлення першої, другої та останньої сторінок методичних вказівок.....	49
Додаток И Зразки оформлення першої, другої та останньої сторінок методичних вказівок (<i>англійською мовою</i>).....	52
Додаток К Зразок оформлення змісту.....	55

Додаток Л Зразок переліку умовних позначень, скорочень, термінів.....	57
Додаток М Зразок оформлення предметного покажчика...	58
Додаток Н Зразок оформлення списку літератури (за ДСТУ ГОСТ 7.1:2006).....	59
Додаток П Зразок оформлення списку літератури (за ДСТУ 8302:2015).....	62

ПЕРЕДМОВА

Положення про видавничу діяльність, порядок опублікування матеріалів та надання видавничих послуг у Сумському державному університеті (Наказ ректора № 0853-І від 13 вересня 2024 року)¹⁾ встановлює планування, підготовку, редагування та видання наукової та навчально-методичної літератури, а також визначає загальні вимоги щодо змісту, структури, обсягу й тиражу видань.

Пропоновані методичні рекомендації укладені з метою допомоги викладачам щодо оформлення та підготовки до друку наукової й навчально-методичної літератури та підвищення якості редакційно-видавничої діяльності.

Під час укладання методичних рекомендацій були використані нормативні документи, що будуть корисними під час написання й підготовки до друку монографій, підручників, навчальних посібників та іншої навчально-методичної літератури:

- Закон України «Про видавничу справу»;
- ДСТУ 3017:2015. Видання. Основні види. Терміни та визначення понять;
- ДСТУ 4861:2007. Інформація та документація. Видання. Вихідні відомості;
- ДСТУ 3008:2015. Інформація та документація. Звіти у сфері науки і техніки. Структура та правила оформлювання;
- ДСТУ 3582:2013. Інформація та документація. Бібліографічний опис. Скорочення слів і словосполучень українською мовою. Загальні вимоги та правила;
- ДСТУ 7157:2010. Інформація та документація. Видання електронні. Основні види та вихідні відомості;
- ДСТУ ГОСТ 7.1:2006. Система стандартів з інформації, бібліотечної та видавничої справи. Бібліографічний запис. Бібліографічний опис. Загальні вимоги та правила складання;

– ДСТУ 8302:2015. Інформація та документація. Бібліографічне посилання. Загальні положення та правила складання;

– ДСТУ ГОСТ 7.84:2008. Система стандартів з інформації, бібліотечної та видавничої справи. Видання. Обкладинки та палітурки. Загальні вимоги та правила оформлення;

– Український правопис (Київ : Наукова думка, 2019).

Електронні видання й електронні версії друкованих видань, розроблені співробітниками університету в межах виконання службових обов'язків (службові твори) та видані у видавництві СумДУ, повинні бути доступними для всіх і поширюватися у відкритому доступі за ліцензією Creative Commons Attribution-NonCommercial-ShareAlike (CC BY-NC-SA), за винятком електронних видань, що містять інформацію з обмеженим доступом.

Ліцензія Creative Commons Attribution-NonCommercial-ShareAlike (CC BY-NC-SA) – ліцензія відкритого доступу, що дозволяє поширювати та використовувати твір із некомерційною метою з обов'язковим посиланням на автора, похідні твори повинні поширюватися на умовах тієї самої ліцензії, що й оригінальний твір. Автор (-и) вносить (-ять) інформацію щодо ліцензії Creative Commons Attribution-NonCommercial-ShareAlike (CC BY-NC-SA) до оригінала-макета видання (Положення про електронні видання СумДУ). Інформацію розміщують на другій сторінці видання (с. 31, 35, 39, 43, 47, 50, 53).



Цей твір ліцензовано на умовах

Creative Commons Attribution-NonCommercial-ShareAlike 4.0 International

(Із Зазначенням Авторства-Некомерційна-Поширення на тих самих умовах 4.0 Міжнародна)

¹⁾Положення про видавничу діяльність, порядок опублікування матеріалів та надання видавничих послуг у Сумському державному університеті. URL: <https://normative.sumdu.edu.ua/?task=getfile&tmpl=component&id=f64632cb-8d37-ea11-8afb-001a4be6d04a&kind=1&version=1730709162198>.

1 ОСНОВНІ ВИДИ НАУКОВИХ І НАВЧАЛЬНИХ ВИДАНЬ ТА ЇХ ВИЗНАЧЕННЯ

Видання – це твір (документ), що містить інформацію, призначену для поширення, пройшов редакційно-видавниче опрацювання, відтворений друкуванням, тисненням або виготовлений електронним записом на будь-якому носії чи іншим способом, видавниче оформлення, поліграфічне й технічне виконання якого відповідає вимогам правових і нормативних документів.

Друковане видання – це видання, виготовлене друкуванням чи тисненням.

Електронне видання – електронний документ, що пройшов редакційно-видавниче опрацювання у видавництві СумДУ, призначений для розповсюдження у відкритому доступі за ліцензією Creative Commons Attribution-NonCommercial-ShareAlike (CC BY-NC-SA).

Наукове видання – видання, що містить результати теоретичних і (або) експериментальних досліджень, а також науково підготовлені до публікації пам'ятки культури та історичні документи з розгалуженим науково-довідковим апаратом (науково-дослідний, пояснювальний текст, коментар, різноманітні покажчики).

До наукових видань належать:

Автореферат – наукове видання, що містить стисле викладення автором змісту наукової праці, поданої на здобуття наукового ступеня.

Збірник наукових праць – наукове видання, що містить дослідницькі праці наукових установ, навчальних закладів чи товариств.

Примітка. За періодичністю збірник наукових праць може бути неперіодичним, періодичним і продовжуваним виданням

Матеріали конференції (з'їзду, симпозіуму) – наукове видання, що містить тексти доповідей (повідомлень), рекомендації та рішення, які відображають підсумки наукового заходу.

Монографія (Monograph) – наукове або науково-популярне видання, що містить повне дослідження однієї проблеми або теми та належить одному чи кільком авторам. Монографія є науковою працею, в якій проаналізовані й широко презентовані попередні наукові праці та викладені досягнення щодо розроблення наукової проблеми.

Тези доповідей – наукове видання, що містить стисле викладення текстів доповідей чи повідомлень, опублікованих до початку проведення наукового заходу (конференції, з'їзду, симпозіуму).

Навчальне видання – видання, що містить систематизовані відомості наукового або прикладного характеру, викладені в зручній для вивчення й викладання формі.

До навчальних видань належать:

Атлас – альбом зображень різних об'єктів (карти, креслення, малюнки та ін.), що пропонується для навчання або практичного застосування.

Примітка. Атлас може бути анатомічним, астрономічним, ботанічним, географічним, зоологічним, лінгвістичним, медичним тощо.

Конспект лекцій (Lecture notes) – навчальне видання стисло викладення курсу лекцій або окремих розділів навчальної дисципліни.

Курс лекцій (Course of lectures) – навчальне видання повного викладення тем навчальної дисципліни, визначених програмою.

Методичні рекомендації / методичні вказівки (Methodical instructions) – навчальне або виробничо-практичне видання роз'яснень із певної теми, розділу або питання навчальної дисципліни, роду практичної діяльності з методикою виконання окремих завдань, певного виду робіт, а також заходів.

Навчальний наочний посібник – навчальний посібник, основним змістом якого є зображення, що унаочнюють предмет навчальної дисципліни.

Навчальний посібник (Study guide) – навчальне видання, що доповнює або частково (повністю) замінює підручник та офіційно затверджене як такий вид видання.

Навчально-методичний посібник (Training manual) – навчальний посібник, основним змістом якого є методика викладання навчальної дисципліни (її розділу, частини) або методика щодо розвитку та виховання особистості.

Підручник (Textbook) – навчальне видання, що містить у повному обсязі систематизоване викладення навчальної дисципліни, відповідає навчальній програмі та офіційно затверджене як такий вид видання.

Практикум – навчальне видання практичних завдань і вправ, що сприяють засвоєнню здобутих знань, набутих умінь і навичок.

Словник – довідкове видання, що містить упорядкований перелік мовних одиниць (слів, словосполучень, термінів, фразеологізмів тощо), з відомостями про їх значення, вживання, будову, походження або з перекладом іншою мовою.

Примітка. Розрізняють орфографічний, орфоепічний, перекладний, тлумачний, термінологічний, етимологічний та інші словники.

Текст лекцій (Text of lectures) – навчальне видання викладення матеріалу певних розділів навчальної дисципліни.

Хрестоматія – навчальне видання літературно-художніх, історичних та інших творів чи уривків із них, що є об'єктом вивчення.

ISBN (Міжнародний стандартний номер книги) – номер, який на міжнародному рівні ідентифікує будь-яку книгу певного видавця.

2 ТЕРМІНИ ТА ПОНЯТТЯ, ВИКОРИСТОВУВАНІ В РЕДАКЦІЙНО-ВИДАВНИЧІЙ ДІЯЛЬНОСТІ

Автор – фізична особа, творчою працею якої створено твір (документ).

Авторський аркуш – одиниця обсягу видання, що дорівнює 40 000 друкованих знаків чи 3 000 см² ілюстративного матеріалу (один авторський аркуш – 22 сторінки комп'ютерного тексту, надрукованого через 1,5 інтервала шрифтом Times New Roman, кегль 14, на стандартному аркуші формату А4) та призначена для підрахунку обсягу праці авторів, укладачів, перекладачів, рецензентів, редакторів.

Аркуш – основна одиниця обсягу видання.

Відповідальний (-а) за випуск (завідувач (-ка) кафедри) – той (та), хто несе відповідальність за актуальність та доцільність видання, науковий і методичний рівні, послідовність та логічність викладення матеріалу, відповідність змісту рукопису програмі дисципліни й вимогам стандартів вищої освіти.

Гарнітура шрифту – комплект друкарських шрифтів різних накреслень і кеглів, але однакових за характером малюнка.

Друкований знак – елементарне графічне зображення тексту (літера, цифра, розділовий математичний чи інший знак) й кожний проміжок між словами.

Кегль – розмір шрифту в друкарських пунктах.

Колонтитул – заголовні дані, що вміщують у деяких виданнях над текстом кожної сторінки, зазвичай в один рядок. У підручниках і навчальних посібниках колонтитул – це здебільшого назви розділів та параграфів. На лівій (парній) сторінці розміщують назву розділу, на правій (непарній) – назву видання.

Колонцифра – порядковий номер сторінки видання.

Обліково-видавничий аркуш – це одиниця вимірювання обсягу власне авторського, а також доданого видавництвом іншого текстового чи ілюстративного матеріалу. Один обліково-

видавничий аркуш, як і авторський, дорівнює 40 000 друкованих знаків (один обліково-видавничий аркуш – 16 сторінок комп’ютерного тексту, надрукованого через одинарний інтервал шрифтом Times New Roman, кегль 12, на стандартному аркуші формату А5), але до його складу входять, крім авторського тексту, «видавничий» текст (наприклад, примітки, анотації, титульні елементи, колонтитули та ілюстрації).

Примірник – кожна самостійна одиниця видавничої продукції (наприклад, одна книга, одна брошура, один номер журналу).

Тираж – кількість виготовлених примірників видання.

Титульний аркуш – три (або більше) сторінки видання, на яких уміщують найважливіші вихідні відомості про видання (прізвище автора, назву, вид видання, місце й рік видання, видавництво, номер тому, книги та інше).

Укладач – фахівець, який дібрав із різних джерел, систематизував, уклав у певний вид видання та опрацював матеріали для друку.

Умовно друкований аркуш – умовна одиниця обсягу видання, що дорівнює друкованому аркушу форматом 60 см × 90 см та призначена для розрахунку й порівняння друкованого обсягу видань різних форматів.

Формат – розмір готового видання, що визначається шириною та довжиною сторінки видання в міліметрах (наприклад, 143 мм × 225 мм) чи шириною й довжиною аркуша паперу видання в сантиметрах із зазначенням частини, яку займає на ньому сторінка видання (наприклад, 60×90/16).

Шрифт – друкарський набір літер для відтворення алфавіту, розділових, математичних та інших знаків.

3 ЗАГАЛЬНІ ПОЛОЖЕННЯ

Уся підготовлена до видання література приймається редакційно-видавничим відділом згідно із затвердженими щорічними Планами видання наукової та навчально-методичної літератури¹⁾. У разі якщо видання не внесене до Плану, то потрібно оформити Додатковий план видання наукової та навчально-методичної літератури на навчальний рік кафедри²⁾.

Видання монографій, підручників, навчальних посібників (зокрема, в електронному вигляді) здійснюється лише за рекомендацією вченої ради університету на підставі щорічного Плану видання наукової та навчально-методичної літератури.

Підготовлене до друку видання (монографію, підручник, навчальний посібник) подають до редакційно-видавничого відділу разом із такими документами:

- авторський текстовий оригінал;
- витяг із протоколу засідання вченої ради університету про рекомендацію до видання;
- дві рецензії фахівців на рукопис (одна – зовнішня), засвідчені підписом та печаткою;
- обґрунтування доцільності видання (монографії, підручника, навчального посібника) за підписом завідувача кафедри;
- протокол перевірки роботи на плагіат;
- службова записка щодо друку підручників, навчальних посібників, монографій, наукових журналів та збірників наукових праць³⁾.

¹⁾План видання наукової та навчально-методичної літератури на навчальний рік кафедри (Шаблони документів СумДУ). URL: <http://document.sumdu.edu.ua/template/doc?id=fa2ce809-a366-e511-b6a3-001a4be6d04a>.

²⁾Додатковий план видання наукової та навчально-методичної літератури на навчальний рік кафедри (Шаблони документів СумДУ). URL: <http://document.sumdu.edu.ua/template/doc?id=e60b531a-a366-e511-b6a3-001a4be6d04a>.

³⁾Службова записка щодо друку підручників, навчальних посібників, монографій, наукових журналів та збірників наукових праць (Шаблони документів СумДУ). URL: <http://document.sumdu.edu.ua/template/doc?id=127b34f2-efc4-e511-9291-001a4be6d04a>.

4 ЗАГАЛЬНІ ВИМОГИ ЩОДО ОФОРМЛЕННЯ НАУКОВОЇ ТА НАВЧАЛЬНО-МЕТОДИЧНОЇ ЛІТЕРАТУРИ

4.1 Наукову та навчально-методичну літературу подають для редагування до редакційно-видавничого відділу в електронному або роздрукованому вигляді, оформлену згідно з вимогами ДСТУ 3008:2015 «Інформація та документація. Звіти у сфері науки і техніки. Структура та правила оформлювання».

4.2 Авторський рукопис повинен містити титульний аркуш (із підписами, додаток А) (для друкованих видань), а також макет кольорової обкладинки (виконаний у програмі Photoshop або у форматах, які підтримує Photoshop: .psd, .jpg, .pdf), 1-шу, 2-гу та останню сторінки (додатки А–И).

4.3 **Авторський текстовий оригінал**, призначений для редагування в редакційно-видавничому відділі видавництва СумДУ, повинен бути підготовлений у текстовому редакторі Word (кегель 12, через один міжрядковий інтервал, шрифт Times New Roman) на аркушах паперу формату А5 (148 мм × 210 мм), додержуючись таких розмірів полів:

- для монографій, підручників, навчальних посібників – 20 мм (з усіх боків);
- для конспектів лекцій, методичних вказівок – 15 мм (з усіх боків).

4.4 **Абзацний відступ** повинен бути однаковим і дорівнювати п'яти знакам (1,25 см).

4.5 **Номери** сторінок проставляють арабськими цифрами посередині сторінки внизу по центру без крапки в кінці. Нумерацію авторського тексту починають із третьої сторінки (тобто зі змісту, передмови, вступу та ін.), першу, другу й останню сторінки не нумерують).

4.6 **Основні структурні елементи** навчально-методичної літератури:

- зміст (перелік розділів і підрозділів);
- перелік умовних позначень, скорочень, термінів;
- вступ (передмова);

- основний текст;
- питання, тести для самоконтролю, питання для повторення та самоконтролю засвоєння знань;
- обов'язкові та додаткові задачі, приклади, завдання для самопідготовки;
- висновки;
- список (використаної, рекомендованої) літератури;
- предметний, іменний покажчики;
- додатки (за необхідності).

4.6.1 **Зміст** – це перелік розділів, підрозділів та пунктів, підпунктів. Заголовки змісту повинні відповідати заголовкам у тексті. Скорочувати або подавати їх в іншій редакції не дозволяється. Останнє слово кожного заголовка з'єднують крапками з відповідним номером сторінки в правому стовпчику змісту. Над правим стовпчиком із зазначеними номерами сторінок потрібно проставляти велику літеру «С» із крапкою.

Приклад оформлення змісту наведено в додатку К.

4.6.2 **Перелік умовних позначень, скорочень, термінів подають** безпосередньо після змісту з нової сторінки стовпцем в алфавітному порядку. Ліворуч записують умовні позначення, скорочення, терміни спочатку українською мовою, а потім іншими мовами (за наявності), а праворуч – їх розшифрування з крапкою в кінці.

За першої появи позначень, скорочень чи термінів у тексті наводять їх розшифрування.

Приклад оформлення переліку умовних позначень, скорочень, термінів подано в додатку Л.

4.6.3 **Вступ (передмову)** у виданні розміщують після переліку умовних позначень, скорочень, термінів, починаючи з нової сторінки. Вступ повинен відповідати таким основним вимогам: характеризувати роль і значення дисципліни (виду занять) у підготовці фахівця, місце курсу (його частин) серед інших дисциплін, містити формулювання основних завдань, що стоять перед студентом під час вивчення навчальної дисципліни. Обсяг вступу (передмови) – 1–1,5 сторінки.

4.6.4 **Основний текст** підручника (навчального посібника) – це дидактично та методично опрацьований і

систематизований автором навчальний матеріал. Викладення матеріалу у виданні повинне вирізнятися об'єктивністю, науковістю й чіткою логічною послідовністю. Подання наукових термінів, уведення до тексту нових понять, використання наочності повинні бути спрямовані на те, щоб донести до студента певну інформацію, навчити його самостійно користуватися книгою, викликати інтерес до предмета, що вивчається.

4.7 **Заголовки** структурних елементів (ЗМІСТ, ВСТУП, ВИСНОВКИ, ДОДАТОК А, СПИСОК ЛІТЕРАТУРИ) та заголовки розділів (РОЗДІЛ 1 ПЕДАГОГІЧНА ПСИХОЛОГІЯ) потрібно друкувати з абзацного відступу великими літерами напівжирним шрифтом без крапки в кінці. Дозволено їх розміщувати посередині рядка.

Заголовки підрозділів, пунктів і підпунктів потрібно друкувати з абзацного відступу з великої літери без крапки в кінці.

Для розділів і підрозділів наявність заголовка обов'язкова. Пункти й підпункти можуть мати заголовки. Якщо заголовок складається з кількох речень, їх розділяють крапкою. Розривати слова знаком переносу в заголовках заборонено. Заголовки не повинні містити аббревіатур і скорочень.

Заголовки відділяють від попереднього або подальшого тексту, примітки, прикладу і т. ін. не менше ніж двома міжрядковими інтервалами.

Не дозволено розміщувати назву розділу, підрозділу, а також пункту й підпункту на останньому рядку сторінки. Крім назви, повинно залишатися не менше ніж два рядки основного тексту.

Розділи, підрозділи, частини, томи, пункти, підпункти потрібно нумерувати арабськими цифрами, наприклад: Частина 1, Розділ 2. Номер підрозділу складається з номера розділу та порядкового номера підрозділу, відокремлених крапкою. Після номера підрозділу крапку не ставлять, наприклад: 1.1, 1.2, 1.3 і т. ін. Відповідно нумерують пункти та підпункти, наприклад: 1.1.1, 1.1.2; 1.1.1.1, 1.1.1.2.

4.8 **Рисунки** (ілюстрації, креслення, графіки, схеми, діаграми, фотознімки) необхідно розміщувати безпосередньо після тексту або в додатках. Рисунок разом із назвою розміщують після пояснювальних даних по центру.

Наприклад:



а

б

Рисунок 3 – Прилад для вимірювання твердості пластмас методом вдавлення кульки: а – загальний вигляд; б – кулька з кріпильними деталями

Якщо рисунок не вміщується на одній сторінці, можна переносити його на інші сторінки й під ним позначати:

«Рисунок 3, аркуш 2»

Рисунки нумерують наскрізно арабськими цифрами, крім рисунків у додатках.

Дозволено рисунки нумерувати в межах кожного розділу. У цьому разі номер рисунка складається з номера розділу та порядкового номера рисунка в цьому розділі, які відокремлюють крапкою, наприклад, «Рисунок 3.1» – перший рисунок третього розділу.

Якщо в тексті або додатку лише один рисунок, його також нумерують: Рисунок 1 або Рисунок А.1.

Усі рисунки в тексті повинні бути виконані мовою, якою укладене чи написане видання. Слово «рисунок» записують повністю, а в разі посилання в дужках – скорочено: наприклад (рис. 5). Такий самий запис роблять згадуючи в тексті таблицю.

4.9 **Таблицю** необхідно розміщувати безпосередньо після тексту, в якому про неї згадують. Назву таблиці друкують зверху над таблицею по ширині з абзацного відступу.

Таблиці нумерують наскрізно арабськими цифрами, крім таблиць у додатках.

Дозволено таблиці нумерувати в межах розділу. У цьому разі номер таблиці складається з номера розділу та порядкового номера таблиці, відокремлених крапкою, наприклад, «Таблиця 1.2» – друга таблиця першого розділу.

Якщо в тексті або додатку лише одна таблиця, її теж нумерують: Таблиця 1 або Таблиця А.1.

Наприклад:

Таблиця 1 – Навантаження (H), що прикладається до індентора під час калібрування

№ пор.	Метод	Навантаження	Похибка
1	A	$(0,550 + 0,075) \cdot H_A$	0,078
2	D	$0,445 \cdot H_D$	0,441

Примітка. H_A та H_D – твердості за шкалою приладу в одиницях твердості за методами A й D відповідно

Якщо таблицю переносять на іншу сторінку, то записують: «Продовження таблиці 1», та обов'язково переносять головку таблиці або її замінюють відповідно номерами граф, нумеруючи арабськими цифрами, у цьому разі в першій частині таблиці теж проставляють нумерацію арабськими цифрами.

Наприклад:

Таблиця 4 – Рекомендовані швидкості руху затискача та допустимі похибки

Швидкість, мм/хв	Допустима похибка, мм/хв
1	2
2 (2,5)	$\pm 0,4$
10	$\pm 1,0$

Продовження таблиці 4

1	2
20 (25)	±2,0
50	±5,0
100	±10,0
200 (250)	±20,0
500	±50,0

Заголовки колонок таблиці починають із великої літери, а підзаголовки – з малої, якщо вони становлять одне речення із заголовком.

У кінці заголовків і підзаголовків таблиць крапок не ставлять. Заголовки і підзаголовки граф зазначають в однині.

4.10 **Формули та рівняння** розміщують безпосередньо в тексті посередині сторінки.

Вище та нижче від кожної формули або рівняння повинен бути не менше ніж один вільний рядок.

Нумерують лише ті формули та/чи рівняння, на які є посилання в тексті чи додатку.

Формули та рівняння в основному тексті, крім формул і рівнянь у додатках, потрібно нумерувати наскрізно арабськими цифрами або в межах кожного розділу.

Номер формули чи рівняння друкують на їх рівні праворуч у крайньому положенні в круглих дужках.

Наприклад:

$$HB = \frac{P}{\pi Dh}, \quad (1)$$

де P – навантаження, Н;

D – діаметр кульки, мм;

h – глибина втискання кульки, мм.

У багаторядкових формулах або рівняннях їх номер проставляють на рівні останнього рядка.

У додатках номер формули чи рівняння складається з великої літери, що позначає додаток, і порядкового номера

формули або рівняння в цьому додатку, відокремлених крапкою, наприклад (А.3).

Якщо в тексті додатка лише одна формула чи рівняння, їх нумерують (А.1) відповідно.

4.11 Переліки, за потреби, можуть бути наведені всередині пунктів або підпунктів. Перед переліком ставлять двокрапку. Перед кожною позицією переліку необхідно писати малу літеру українського алфавіту з дужкою або, не нумеруючи, – тире чи інші маркери (перший рівень деталізації).

Для подальшої деталізації переліку потрібно використовувати арабські цифри з дужкою (другий рівень деталізації).

Наприклад:

- а) форма і розмір клітин;
- б) живий склад клітин:
 - 1) частини клітин;
 - 2) неживі включення протопластів;
- в) утворення тканини.

4.12 Примітки вміщують у тексті за необхідності пояснення змісту тексту, таблиці або рисунка.

Примітки подають безпосередньо після тексту, під рисунком (перед його назвою), під основною частиною таблиці (в її межах). Одну примітку не нумерують.

Слово «Примітка» друкують кеглем 11 через один міжрядковий інтервал з абзацного відступу з великої літери з крапкою в кінці. У тому самому рядку через інтервал із великої літери друкують текст примітки тим самим шрифтом без крапки в кінці.

Наприклад:

Примітка. _____

Якщо приміток дві та більше, їх подають після тексту, якого вони стосуються, й нумерують арабськими цифрами.

Наприклад:

Примітка 1. _____

Примітка 2. _____

4.13 **Виноски** – це пояснення до окремих даних, наведених у тексті або таблиці.

Їх позначають арабськими цифрами з круглою дужкою або зірочкою, наприклад,¹⁾ або *.

Виноски нумерують у межах кожної сторінки. На одній сторінці тексту застосовують не більше ніж чотири виноски.

Знак виноски проставляють безпосередньо після слова, числа, символу або речення, до якого дають пояснення. Цей самий знак ставлять і перед пояснювальним текстом, який записують з абзацного відступу.

Виноску відокремлюють від основного тексту звіту чи таблиці тонкою горизонтальною лінією завдовжки від 30 мм до 40 мм із лівого берега.

Текст виноски друкують кеглем 11 через один міжрядковий інтервал.

Приклад:

Цитата в тексті: Він базується на використанні інтуїтивного прогнозування за методом Дельфі¹⁾.

¹⁾У стародавньому місті Дельфі жерці змагались у пророкуванні майбутнього.

4.14 Список (використаної, рекомендованої) літератури розміщують у кінці текстового матеріалу (*перед додатками*) на наступній сторінці. Список вносять до змісту, але не нумерують. Нумерація списку використаної літератури наскрізна.

Список джерел подають в алфавітному порядку або в порядку, за яким джерела вперше згадують у тексті. Порядкові номери переліку джерел повинні відповідати посиланням на них у тексті видання (номерні посилання).

Для оформлення списку літератури необхідно використовувати такі чинні державні стандарти:

– ДСТУ ГОСТ 7.1:2006. Система стандартів з інформації, бібліотечної та видавничої справи. Бібліографічний запис. Бібліографічний опис. Загальні вимоги та правила складання;

– ДСТУ 8302:2015. Інформація та документація. Бібліографічне посилання. Загальні положення та правила складання.

Примітка. *ДСТУ 8302:2015 рекомендований лише для оформлення **списку наукових публікацій** згідно з Наказом МОН України № 40 «Про затвердження Вимог до оформлення дисертації» від 12.01.2017 р.)*

Приклади оформлення списків літератури наведені в додатках Н та П.

4.15 Предметний, іменний покажчики є структурними елементами підручників і навчальних посібників. Вони полегшують користування книгою. До предметного покажчика необхідно вносити основні терміни й поняття, наведені в книзі, а до іменного – прізвища та ініціали тих осіб, на відомості про яких натрапляємо у виданні.

Поряд із терміном у предметному покажчику або прізвищем в іменному покажчику проставляють номери сторінок, на яких цей термін наведений.

Терміни та прізвища в покажчиках подають одним стовпчиком та розміщують в алфавітному порядку.

Терміни або прізвища, що починаються з однієї літери, відділяють від інших пробілом.

Приклад оформлення предметного покажчика наведений у додатку М.

4.16 **Додатки** необхідно розміщувати в порядку появи посилань на них у тексті.

Кожний додаток розміщують із нової сторінки.

Посередині рядка друкують слово «ДОДАТОК» великими літерами й відповідну велику літеру української абетки, за винятком літер Г, Є, З, І, Ї, Й, О, Ч, Ь. Дозволено позначати додатки літерами латинської абетки, крім літер I та O.

У разі повного використання літер української і/або латинської абеток дозволено позначати додатки арабськими цифрами.

Один додаток позначають як ДОДАТОК А.

Наприклад:

ДОДАТОК А

Додаток може мати або не мати заголовка, який друкують після слова «ДОДАТОК А» малими літерами з першої великої симетрично тексту сторінки.

Рисунки, таблиці, формули та рівняння, що є в тексті додатка, необхідно нумерувати в межах кожного додатка, наприклад: рисунок Г.3 – третій рисунок додатка Г; таблиця А.2 – друга таблиця додатка А; формула (А.1) – перша формула додатка А.

Якщо в додатку один рисунок, одна таблиця, одна формула чи одне рівняння, їх нумерують, наприклад: рисунок А.1, таблиця Г.1, формула (В.1).

Якщо в тексті є посилання на додатки, то в круглих дужках записують: (додаток А), (див. додаток Б). А якщо є посилання на рисунок, таблицю, формулу чи рівняння додатка, то записують так: (рис. А.1), (табл. Б.2), (див. (В.3)).

5 ОСНОВНІ ВИМОГИ ДО ОФОРМЛЕННЯ ТЕКСТОВОЇ ЧАСТИНИ ВИДАННЯ

Під час комп'ютерного верстання наукової та навчально-методичної літератури потрібно дотримуватися таких вимог:

– позначення одиниць розміщувати в одному рядку з числовими значеннями величин без перенесення на наступний рядок. Між числом і позначенням одиниці залишати проміжок, надрукований через нерозривний пробіл (одночасне натискання клавіш Ctrl + Shift + пробіл). Наприклад: 15 °С, 20 %, 130 К, 5 м. Не ставиться пробіл між цифрами й спеціальними знаками (°, ', ", –, +), тому потрібно писати: 35°, 40', 55", –66, +58, але у формулах математичні знаки «+», «–», «±», «·», «:», «=», «<», «>», «≥», «≤», «≠» на позначення дій потрібно відбивати від цифр пробілом: $456 + 287 - 34 \cdot 2 = 675$; у разі перенесення формул на наступний рядок повторюють математичні знаки, крім знака «:», а знак множення позначають «×»,

$$\text{наприклад: } \alpha = C \cdot A \cdot d^2 \times \\ \times 256 \cdot p;$$

– не використовувати будь-які математичні знаки (> (більше), < (менше), = (дорівнює), ≥ (більше або дорівнює), ≤ (менше або дорівнює), ≠ (не дорівнює), № (номер), % (відсоток) та °С (градус Цельсія)) без числових значень, індекси нормативних документів (ДСТУ, ГОСТ, ГСТУ, ТУ У, ISO) – без реєстраційного номера; а також знак «мінус» (–) перед від'ємним значенням величини (необхідно писати слово «мінус»), за винятком формул, таблиць і рисунків;

– не можна в множині подвоювати знаки №, %, § тощо, наприклад: № 16–20, 50–60 %, § 7, 10, 17;

– ініціали з прізвищами (*В. І. Петров*), скорочення на зразок *50-ті pp. XIX ст.*, назви населених пунктів (*м. Чернівці*) необхідно друкувати через нерозривний пробіл;

– дробову частину числа потрібно відокремлювати від цілої комою (*985,55*), а не крапкою або записувати так: $\frac{2}{3}$;

– багатозначні числа необхідно розбивати на групи по три цифри за допомогою нерозривних пробілів (3 123, 65 456 789).

Не розбивають на групи цифри в числах, що позначають номер (№ 6578), числа в марках машин і механізмів (КЛ-78966), у позначеннях нормативних документів (ДСТУ 3008–95), у десяткових дробах після коми (98 678,4563);

– тире (для його позначення **рекомендується використовувати поєднання клавіш «Ctrl» + «–» (справа на цифровій клавіатурі)**) ставлять між двома чи кількома словами на позначення діапазону («від ... до»):

а) просторового (*переїзд Харків – Львів; шляхом Суми – Київ*);

б) часового (*походи XI–XIII століть*, але, напр.: *наприкінці XX – на початку XXI ст.; план на вересень – листопад*);

в) кількісного (*обсягом п'ять – десять сторінок* (те саме цифрами: 5–10); *масою 100–200 кілограмів; на сторінках 3–12; у 1–5 томах; 3–5-річна програма; Це коштує триста – триста п'ятдесят гривень; приїхати в гості на день – на два; у квітні – на початку травня*), але трапляються випадки позначення приблизної кількості на зразок: *триста-чотириста, день-два, у квітні-травні* з дефісним написанням);

– тире ставлять між двома або кількома власними назвами, сукупність яких позначає наукову теорію, закон, вчення (*закон Бойля – Маріотта; теорія Жордана – Гельдера; формула Коші – Адамара*); а також між двома або кількома іменниками на позначення певного зв'язку (*товар – гроші – товар; людина – машина; зв'язок «автор – читач», матч «Динамо» – «Шахтар»*).

– дефіс використовують на позначення складних та складноскорочених слів, закінчень порядкових числівників, а також загальноприйнятих позначень, а саме: *більш-менш, 7-річний, 4-й, 6-го, 2-му, ЗІЛ-131*;

– для оформлення наукового тексту використовують кутові лапки («»), які набирають впритул до тексту. Якщо в

тексті, розміщеному в лапках, трапляються слова, взяті в лапки, то використовують інші лапки, наприклад: *видавництво «ТОВ “Основа”»*; прямі лапки ("...") не застосовують;

– для позначення апострофа рекомендується використовувати друкарський знак «'» (англійська розкладка тексту, на українській літері «Є»);

– скісну риску між словами записують із відступами до та після неї, наприклад: *системність / несистемність явищ, гривня / долар та ін.*, а без відступів її використовують:

а) на позначення року, що не збігається з календарним (у *2018/2019, 2018/19 навчальному році*);

б) у разі вживання комбінованих єднально-розділових сполучників *і/або, та/або*;

в) замість сполучень слів і складних слів (іменників і прикметників): *п/в* (поштове відділення), *р/р* (розрахунковий рахунок), *х/к* (холодного копчення), *к/т* (кінотеатр), *т/к* (телеканал) та ін.;

г) у позначеннях складених одиниць вимірювання: *км/год* (кілометр за годину), *Ф/м* (фарад на метр) та ін.;

– відмінкові закінчення додають лише до порядкових числівників, наприклад: *виріб 1-го класу точності, 2-го ступеня*; не можна додавати відмінкові закінчення до римських цифр, кількісних числівників, поданих арабськими цифрами. Наприклад: *XI-го ст., 15-ть вікон* (римські цифри потрібно писати винятково тоді, коли йдеться про категорію, клас тощо виробу, валентність хімічних елементів, квартали року, півріччя. В інших випадках пишуть арабські цифри);

– у цифрових значеннях на позначення відсотків потрібно додавати закінчення, наприклад: *20%-й прибуток, 1,5%-ве зростання*;

– у відмінюваних звукових абрєвіатурах на зразок *ЦУМ* закінчення записують малими літерами й приєднують до останньої літери абрєвіатури без будь-якого знака (апострофа, коми): у *ЦУМі, з ЦУМу, до ТЮГу, перед ТЮГом*;

– наукові ступені прийнято скорочувати так: *кандидат – канд.; професор – проф.; асистент – асист.; доктор – д-р*;

академік – акад.; старший викладач – ст. викл.; доцент – доц., член-кореспондент – чл.-кор.;

– прикметники, що закінчуються на *-графічний*, *-логічний*, *-номічний*, скорочують відсіканням частини *-афічний*, *-огічний*, *-омічний*:

психологічний – *психол.*;

географічний – *геогр.*;

економічний – *екон.*;

архітектура – *арх.*;

біологічних наук – *біол. наук*;

ветеринарних наук – *вет. наук*;

географічних наук – *геогр. наук*;

геологічних наук – *геол. наук*;

економічних наук – *екон. наук*;

з фізичного виховання та спорту – *з фіз. виховання та спорту*;

історичних наук – *іст. наук*;

медичних наук – *мед. наук*;

наук із державного управління – *наук із держ. упр.*;

педагогічних наук – *пед. наук*;

політичних наук – *політ. наук*;

психологічних наук – *психол. наук*;

сільськогосподарських наук – *с.-г. наук*;

соціологічних наук – *соціол. наук*;

технічних наук – *техн. наук*;

фізико-математичних наук – *фіз.-мат. наук*;

філологічних наук – *філол. наук*;

філософських наук – *філос. наук*;

хімічних наук – *хім. наук*;

юридичних наук – *юрид. наук*.

Скорочені назви одиниць вимірювання записують без крапок:

Б – байт

кБ – кілобайт

мм – міліметр

Вт – ват

кВт – кіловат

с – секунда

г – грам

кг – кілограм

см – сантиметр

га – гектар

км – кілометр

т – тонна

год – година

л – літр

хв – хвилина

дм – дециметр

м – метр

ц – центнер.

Так само записуємо скорочення методом стягування: *грн* (гривня), *млн* (мільйон), *млрд* (мільярд), *трлн* (трильйон), *сmt* (селище міського типу) та ін.

У скороченнях пропущена середня частина слова позначається дефісом: *вид-во* (видавництво), *гр-н* (громадянин), *ін-т* (інститут), *р-н* (район), *ун-т* (університет), *к-сть* (кількість), *ф-т* (факультет). У таких скороченнях після першої частини слова крапки не ставлять. Крапки ставлять, якщо дефісом приєднуються перші літери або частини складного слова: *с.-г.* (сільськогосподарський), *с.-д.* (соціал-демократ, соціал-демократичний), *ст.-сл.* (старослов'янський), *півд.-зах.* (південно-західний), *півн.-сх.* (північно-східний).

Основні правила технічного переносу

Не можна:

– розривати ініціальні абрєвіатури, а також комбіновані абрєвіатури, що складаються з ініціальних скорочень та цифр: *США, РПЛ, МеМЗ-307, ТеСЕТ* тощо;

– розривати переносом такі скорочення, як *і т. ін., т. зв.* (використання зазначених скорочень у тексті обмежене, оскільки чинні державні стандарти рекомендують їх уникати й замінювати словами «тощо», «та ін.»), *вид-во, т-во* та ін.;

– розривати переносом цифри, що становлять одне число; за потреби можна розривати числа, з'єднані знаком тире, але тире залишається в попередньому рядку;

– ставити пробіл між знаком переносу та частиною слова в кінці рядка;

– починати рядок із знака переносу;

– відокремлювати ініціали від прізвища та скорочені слова від імен і прізвищ: І. В. Степанов (а не І. В. // Степанов); доц. В. М. Дудченко (а не доц. // В. М. Дудченко);

– відокремлювати цифри від наступних скорочених слів і назв одиниць вимірювання: 2020 р. (а не 2020 // р.), 35 см (а не 35 // см);

– відривати й переносити граматичні закінчення, з'єднані з цифрами через дефіс: 2-й (а не 2- // й), 3-го (а не 3- // го), 5-му (а не 5- // му) тощо.

ДОДАТОК А

(довідковий)

Зразок оформлення титульного аркуша

Міністерство освіти і науки України
Сумський державний університет
Навчально-науковий медичний інститут

До друку та в світ
дозволю на підставі
«Єдиних правил»,
п. 2.6.14
Перший проректор

І. О. Школьник

5013 Методичні вказівки

до практичних занять

на тему *«Клінічна анатомія та оперативна хірургія
нижньої й верхньої кінцівок»*

із дисципліни **«Клінічна анатомія та оперативна хірургія»**
для здобувачів спеціальності 222 *«Медицина»*
очної форми здобуття вищої освіти

(Англійською мовою)

Усі цитати, цифровий
та фактичний матеріал,
бібліографічні відомості
перевірені, запис одиниць
відповідає стандартам

Укладачі:

О. В. Кореньков,
Г. Ф. Ткач

Відповідальна за випуск

В. І. Бумейстер

Директор НН МІ

А. М. Лобода

Суми
Сумський державний університет
2025

ДОДАТОК Б

(довідковий)

Зразки оформлення обкладинки, першої, другої та останньої сторінок навчального посібника, підручника, монографії
(один – три автори)

Касянчук В. В., Курганська В. О., Олешко О. М.

РАЦІОНАЛЬНЕ ТА БЕЗПЕЧНЕ ХАРЧУВАННЯ ЯК ОСНОВА ГРОМАДСЬКОГО ЗДОРОВ'Я

Навчальний посібник

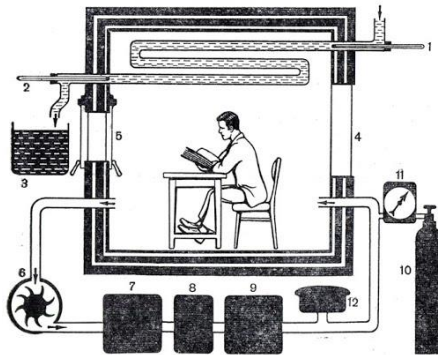

Продовження додатка Б

Міністерство освіти і науки України
Сумський державний університет

Касянчук В. В., Курганська В. О., Олешко О. М.

**РАЦІОНАЛЬНЕ ТА БЕЗПЕЧНЕ ХАРЧУВАННЯ
ЯК ОСНОВА ГРОМАДСЬКОГО ЗДОРОВ'Я**

Навчальний посібник

Рекомендовано вченою радою Сумського державного університету

Суми
Сумський державний університет
2025
30

Продовження додатка Б

УДК 613.1(072)

К 28

Рецензенти:

І. Г. Власенко – доктор медичних наук, професор, завідувач кафедри товарознавства, експертизи та торговельного підприємництва Вінницького торговельно-економічного інституту КНТЕУ;

О. М. Якубчак – доктор ветеринарних наук, професор, завідувач кафедри ветеринарно-санітарної експертизи Національного університету біоресурсів і природокористування України (м. Київ)

*Рекомендовано до видання
вченою радою Сумського державного університету
як навчальний посібник
(протокол № 4 від 12 грудня 2024 року)*

Касянчук В. В.

К 28 Рациональное та безпечне харчування як основа громадського здоров'я : навчальний посібник / В. В. Касянчук, В. О. Курганська, О. М. Олешко. – Суми : Сумський державний університет, 2025. – 355 с.

ISBN

Навчальний посібник спрямований на формування базових знань із питань раціонального харчування, особливостей сучасних харчових продуктів, проблем та захворювань, пов'язаних із неправильним харчуванням.

Призначений для студентів медичних закладів вищої освіти, а також усіх, хто прагне розширити свої знання щодо принципів сучасного харчування.

УДК 613.1(072)



Цей твір ліцензовано на умовах
Creative Commons Attribution-NonCommercial-ShareAlike 4.0 International
(Із Зазначенням Авторства-Некомерційна-Поширення
на тих самих умовах 4.0 Міжнародна)

ISBN

© Сумський державний університет, 2025

Продовження додатка Б

Навчальне видання
(для *монографії* – Наукове видання)

**Касянчук Вікторія Вікторівна,
Курганська Вікторія Олександрівна,
Олешко Олександр Миколайович**

РАЦІОНАЛЬНЕ ТА БЕЗПЕЧНЕ ХАРЧУВАННЯ ЯК ОСНОВА ГРОМАДСЬКОГО ЗДОРОВ'Я

Навчальний посібник

Художнє оформлення обкладинки О. М. Олешка
Редакторки: Н. З. Клочко, С. М. Симоненко
Комп'ютерне верстання О. М. Олешка

Формат 60×84/16. Ум. друк. арк. 20,69. Обл.-вид. арк. 17,23. Тираж 300 пр. Зам №

Видавець і виготовлювач
Сумський державний університет,
вул. Харківська, 116, м. Суми, 40007
Свідоцтво про внесення суб'єкта господарювання до Державного реєстру видавців,
виготовлювачів і розповсюджувачів видавничої продукції ДК № 8193 від 15.10.2024.

ДОДАТОК В
(довідковий)

Зразки оформлення обкладинки, першої, другої та останньої сторінок навчального посібника, підручника, монографії (чотири та більше авторів або за редакцією)

**РАЦІОНАЛЬНЕ ТА БЕЗПЕЧНЕ ХАРЧУВАННЯ
ЯК ОСНОВА ГРОМАДСЬКОГО ЗДОРОВ'Я**

Навчальний посібник

У двох частинах

Частина 1

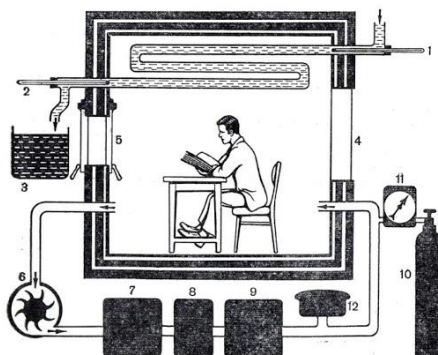

Продовження додатка В

Міністерство освіти і науки України
Сумський державний університет

РАЦІОНАЛЬНЕ ТА БЕЗПЕЧНЕ ХАРЧУВАННЯ ЯК ОСНОВА ГРОМАДСЬКОГО ЗДОРОВ'Я

Навчальний посібник

У двох частинах

Частина 1

За загальною редакцією професора А. Г. Дьяченка

Рекомендовано вченою радою Сумського державного університету

Суми
Сумський державний університет
2025

34

Продовження додатка В

УДК 613.1(072)

Р 28

Авторський колектив:

А. Г. Дьяченко, доктор медичних наук, професор;
В. В. Касянчук, докторка ветеринарних наук, професорка;
В. О. Курганська, кандидатка медичних наук;
О. М. Олешко, кандидат медичних наук

Рецензенти:

І. Г. Власенко – доктор медичних наук, професор, завідувач кафедри товарознавства, експертизи та торговельного підприємництва Вінницького торговельно-економічного інституту КНТЕУ;
О. М. Якубчак – доктор ветеринарних наук, професор, завідувач кафедри ветеринарно-санітарної експертизи Національного університету біоресурсів і природокористування України (м. Київ)

*Рекомендовано до видання
вченою радою Сумського державного університету
як навчальний посібник
(протокол № 4 від 13 грудня 2024 року)*

Рациональне та безпечне харчування як основа громадського здоров'я : навчальний посібник : у 2 ч. / А. Г. Дьяченко, В. В. Касянчук, В. О. Курганська, О. М. Олешко ; за заг. ред. проф. А. Г. Дьяченка. – Суми : Сумський державний університет, 2025. – Ч. 1. – 355 с.

ISBN

ISBN (частина 1)

Навчальний посібник спрямований на формування базових знань із питань раціонального харчування, особливостей сучасних харчових продуктів, проблем та захворювань, пов'язаних із неправильним харчуванням.

Призначений для студентів медичних закладів вищої освіти, а також усіх, хто прагне розширити свої знання щодо принципів сучасного харчування.

УДК 613.1(072)



Цей твір ліцензовано на умовах
Creative Commons Attribution-NonCommercial-ShareAlike 4.0 International
(Із Зазначенням Авторства-Некомерційна-Поширення
на тих самих умовах 4.0 Міжнародна)

ISBN

ISBN (частина 1)

© Сумський державний університет, 2025

Продовження додатка В

Навчальне видання
(для *монографії* – Наукове видання)

Дьяченко Анатолій Григорович,
Касянчук Вікторія Вікторівна,
Курганська Вікторія Олександрівна,
Олешко Олександр Миколайович

РАЦІОНАЛЬНЕ ТА БЕЗПЕЧНЕ ХАРЧУВАННЯ ЯК ОСНОВА ГРОМАДСЬКОГО ЗДОРОВ'Я

Навчальний посібник

У двох частинах

Частина 1

За загальною редакцією професора А. Г. Дьяченка

Художнє оформлення обкладинки О. М. Олешка
Редакторки: Н. З. Клочко, Т. Г. Чернишова
Комп'ютерне верстання О. М. Олешка

Формат 60×84/16. Ум. друк. арк. 20,69. Обл.-вид. арк. 17,23. Тираж 300 пр. Зам. №

Видавець і виготовлювач
Сумський державний університет,
вул. Харківська, 116, м. Суми, 40007
Свідоцтво про внесення суб'єкта господарювання до Державного реєстру видавців,
виготовлювачів і розповсюджувачів видавничої продукції ДК № 8193 від 15.10.2024.

ДОДАТОК Г
(довідковий)

Зразки оформлення обкладинки, першої, другої та останньої сторінок навчального посібника, підручника, монографії
(англійською мовою)

Neonatology. Introduction

Study guide



Продовження додатка Г

Ministry of Education and Science of Ukraine
Ministry of Health of Ukraine
Sumy State University

Neonatology. Introduction

Study guide

Edited by Doctor of Medicine, Professor V. E. Markevych,
Doctor of Medicine, Professor S. V. Popov

Recommended by the Academic Council of Sumy State University

Sumy
Sumy State University
2025

Продовження додатка Г

UDC 616-053.31(035)

N 52

Authors:

O. K. Redko, Ph. D., Associate Professor;
V. O. Petrashenko, Ph. D., Associate Professor;
I. V. Tarasova, Doctor of Medicine, Professor;
I. E. Zaitsev, Ph. D., Associate Professor

Reviewers:

E. E. Shunko – Doctor of Medicine, Professor of Shupyk National Medical Academy of Postgraduate education;
O. I. Smiyan – Doctor of Medicine, Professor of Sumy State University

*Recommended for publication
by the Academic Council of Sumy State University
as a study guide
(minutes № 10 of 20.12.2024)*

Neonatology. Introduction : study guide / O. K. Redko,
N 52 V. O. Petrashenko, I. V. Tarasova, I. E. Zaitsev ; edited by Doctor
of Medicine, Professor V. E. Markevych, Doctor of Medicine,
Professor S. V. Popov. – Sumy : Sumy State University, 2025. – 182 c.
ISBN

This study guide contains information about basic principles of care of newborn babies, transitory conditions and feeding of infants, main principles of neonatal resuscitation.

For English-speaking students of higher educational institutions, postgraduates, neonatologists, family physicians, pediatricians, internists, obstetricians and gynecologists.

UDC 616-053.31(035)



This work is licensed under

**Creative Commons Attribution-NonCommercial-ShareAlike
4.0 International**

ISBN

© Sumy State University, 2025

Продовження додатка Г

Навчальне видання
(для *монографії* – Наукове видання)

Редько Олена Костянтинівна,
Петрашенко Вікторія Олександрівна,
Тарасова Ірина Віталіївна,
Зайцев Ігор Едуардович

Неонатологія. Вступ

Навчальний посібник

(Англійською мовою)

За редакцією доктора медичних наук, професора В. Е. Маркевича,
доктора медичних наук, професора С. В. Попова

Художнє оформлення обкладинки В. О. Петрашенко
Редакторка С. В. Чечоткіна
Комп'ютерне верстання О. К. Редько

Формат 60×84/16. Ум. друк. арк. 10,70. Обл.-вид. арк. 11,10. Тираж 300 пр. Зам. №

Видавець і виготовлювач
Сумський державний університет,
вул. Харківська, 116, м. Суми, 40007
Свідоцтво про внесення суб'єкта господарювання до Державного реєстру видавців,
виготовлювачів і розповсюджувачів видавничої продукції ДК № 8193 від 15.10.2024.

Цей навчальний посібник містить інформацію про основні принципи догляду за новонародженими дітьми, перехідні умови та годування немовлят, основні принципи реанімації новонароджених.

Для англomовних студентів медичних закладів вищої освіти, аспірантів, неонатологів, сімейних лікарів, педіатрів, терапевтів, акушерів та гінекологів.

ДОДАТОК Д
(довідковий)

Зразки оформлення обкладинки, першої, другої та останньої сторінок конспектів (курсів, текстів) лекцій



Міністерство освіти і науки України
Сумський державний університет
Факультет електроніки та інформаційних технологій

Лебединський І. Л., Романовський В. І., Загородня Т. М.

ТЕОРЕТИЧНІ ОСНОВИ ЕЛЕКТРОТЕХНІКИ

Конспект лекцій

Суми
Сумський державний університет
2025

Продовження додатка Д

Міністерство освіти і науки України
Сумський державний університет
Факультет електроніки та інформаційних технологій

ТЕОРЕТИЧНІ ОСНОВИ ЕЛЕКТРОТЕХНІКИ

Конспект лекцій

для здобувачів спеціальності

141 «Електроенергетика, електротехніка та електромеханіка»
всіх форм здобуття вищої освіти

Затверджено
на засіданні
кафедри електроенергетики
як конспект лекцій
із дисципліни «Теоретичні основи
електротехніки».
Протокол № 7 від 01.11.2024.

Суми
Сумський державний університет
2025

Продовження додатка Д

Теоретичні основи електротехніки : конспект лекцій /
укладачі: І. Л. Лебединський, В. І. Романовський,
Г. М. Загородня. – Суми : Сумський державний університет,
2025. – 225 с.

Кафедра електроенергетики факультету ЕлІТ



Цей твір ліцензовано на умовах
Creative Commons Attribution-NonCommercial-ShareAlike 4.0 International
(Із Зазначенням Авторства-Некомерційна-Поширення
на тих самих умовах 4.0 Міжнародна)

© Сумський державний університет, 2025

Продовження додатка Д

Навчальне видання

Лебединський Ігор Леонідович,
Романовський Володимир Ігорович,
Загородня Тетяна Миколаївна

ТЕОРЕТИЧНІ ОСНОВИ ЕЛЕКТРОТЕХНІКИ

Конспект лекцій

для здобувачів спеціальності

141 «Електроенергетика, електротехніка та електромеханіка»
всіх форм здобуття вищої освіти

Відповідальний за випуск І. Л. Лебединський
Редакторки: І. О. Кругляк, Н. М. Мажуга
Комп'ютерне верстання Т. М. Загородньої

Підписано до друку 20.01.2025, поз. .
Формат 60×84/16. Ум. друк. арк. 19,1. Обл.-вид. арк. 18,5. Тираж 5 пр. Зам. №

Видавець і виготовлювач
Сумський державний університет,
вул. Харківська, 116, м. Суми, 40007

Свідоцтво про внесення суб'єкта господарювання до Державного реєстру видавців,
виготовлювачів і розповсюджувачів видавничої продукції ДК № 8193 від 15.10.2024.

ДОДАТОК Е

(довідковий)

**Зразки оформлення обкладинки, першої, другої та останньої сторінок конспектів (курсів, текстів) лекцій
(англійською мовою)**



Ministry of Education and Science of Ukraine
Sumy State University
Faculty of Electronics and Information Technologies

Badalian A. Yu.,
Kozlova I. I.

MATHEMATICAL ANALYSIS

Lecture notes

Sumy
Sumy State University
2025

Продовження додатка Е

Ministry of Education and Science of Ukraine
Sumy State University
Faculty of Electronics and Information Technologies

MATHEMATICAL ANALYSIS

Lecture notes

for students of specialty 113 “*Applied Mathematics*”
of full-time course of studies

Approved at the meeting
of the department of Applied Mathematics
and Modeling of Complex Systems
as lecture notes on the discipline
“Mathematical analysis”.
Minutes № 2 of 23.01.2025.

Sumy
Sumy State University
2025

Продовження додатка Е

Mathematical analysis : lecture notes / compilers:
A. Yu. Badalian, I. I. Kozlova. – Sumy : Sumy State University,
2025. – 58 p.

Department of Applied Mathematics and Modeling
of Complex Systems Faculty of Electronics and Information
Technologies



This work is licensed under

[Creative Commons Attribution-NonCommercial-ShareAlike
4.0 International](https://creativecommons.org/licenses/by-nc-sa/4.0/)

© Sumy State University, 2025

Продовження додатка Е

Електронне навчальне видання

**Бадалян Анна Юріївна,
Козлова Ірина Іванівна**

МАТЕМАТИЧНИЙ АНАЛІЗ

Конспект лекцій

для здобувачів спеціальності 113 *«Прикладна математика»*
очної форми здобуття вищої освіти

(Англійською мовою)

Відповідальний за випуск І. В. Коплик
Редакторка С. В. Чечоткіна
Комп'ютерне верстання А. Ю. Бадалян

Формат 60×84/16. Ум. друк. арк. 3,49. Обл.-вид. арк. 3,13.

Видавець і виготовлювач
Сумський державний університет,
вул. Харківська, 116, м. Суми, 40007

Свідоцтво про внесення суб'єкта господарювання до Державного реєстру видавців,
виготовлювачів і розповсюджувачів видавничої продукції ДК № 8193 від 15.10.2024.

ДОДАТОК Ж
(довідковий)
**Зразки оформлення першої, другої та останньої сторінок
методичних вказівок**



Міністерство освіти і науки України
Сумський державний університет
Навчально-науковий інститут
бізнесу, економіки та менеджменту

4265 Методичні вказівки
до проведення практичних (семінарських) занять
із дисципліни «**Вступ до спеціальності**»
для здобувачів спеціальності 071 «*Облік і оподаткування*»
освітнього ступеня «бакалавр»
очної та заочної форм здобуття вищої освіти

Суми
Сумський державний університет
2025

Продовження додатка Ж

Методичні вказівки до проведення практичних (семінарських) занять із дисципліни «Вступ до спеціальності» / укладачки: М. Ю. Абрамчук, Т. В. Касьяненко, С. В. Похилько. – Суми : Сумський державний університет, 2025. – 32 с.

Кафедра управління імені Олега Балацького ННІ БіЕМ



Цей твір ліцензовано на умовах
Creative Commons Attribution-NonCommercial-ShareAlike 4.0 International
(Із Зазначенням Авторства-Некомерційна-Поширення
на тих самих умовах 4.0 Міжнародна)

© Сумський державний університет, 2025

Продовження додатка Ж

Електронне навчальне видання

Методичні вказівки

до проведення практичних (семінарських) занять
із дисципліни **«Вступ до спеціальності»**
для здобувачів спеціальності *071 «Облік і оподаткування»*
освітнього ступеня «бакалавр»
очної та заочної форм здобуття вищої освіти

Відповідальний за випуск І. Л. Лебединський
Редакторка Н. М. Мажуга
Комп'ютерне верстання Т. М. Загородньої

Формат 60×84/16. Ум. друк. арк. 1,86. Обл.-вид. арк. 1,75.

Видавець і виготовлювач
Сумський державний університет,
вул. Харківська, 116, м. Суми, 40007

Свідоцтво про внесення суб'єкта господарювання до Державного реєстру видавців,
виготовлювачів і розповсюджувачів видавничої продукції ДК № 8193 від 15.10.2024.

ДОДАТОК II
(довідковий)
Зразки оформлення першої, другої та останньої сторінок
методичних вказівок
(*англійською мовою*)



Ministry of Education and Science of Ukraine
Ministry of Health Care of Ukraine
Sumy State University
Educational and Scientific Medical Institute

4930 Methodical instructions
for practical lessons
on the topic «*Anatomical and physiological features,
methods of examination and semiotics
of respiratory diseases in children*»
on the discipline «**Propaedeutics of pediatrics**»
(in accordance with the conditions of the Bologna process)
for students of specialty 222 «*Medicine*»
of full-time course of studies

Sumy
Sumy State University
2025

Продовження додатка И

Methodical instructions for practical lessons on the topic «Anatomical and physiological features, methods of examination and semiotics of respiratory diseases in children» on the discipline «Propaedeutics of pediatrics» / compilers: O. I. Smiyan, V. A. Horbas, O. G. Vasilyeva. – Sumy : Sumy State University, 2025. – 56 p.

Department of Pediatrics Educational and Scientific
Medical Institute of SumDU



This work is licensed under

**Creative Commons Attribution-NonCommercial-ShareAlike
4.0 International**

© Sumy State University, 2025

Продовження додатка И

Навчальне видання

Методичні вказівки

до практичного заняття
на тему «*Анатомо-фізіологічні особливості,
методика обстеження та семіотика
захворювань органів дихання в дітей*»
із дисципліни «**Пропедевтика педіатрії**»
(згідно з умовами Болонського процесу)
для здобувачів спеціальності 222 «*Медицина*»
очної форми здобуття вищої освіти

(Англійською мовою)

Відповідальний за випуск О. І. Сміян
Редактор І. А. Іванов
Комп'ютерне верстання В. А. Горбась

Підписано до друку 10.01.2025, поз. .
Формат 60×84/16. Ум. друк. арк. 3,48. Обл.-вид. арк. 4,12. Тираж 5 пр. Зам. №

Видавець і виготовлювач
Сумський державний університет,
вул. Харківська, 116, м. Суми, 40007

Свідоцтво про внесення суб'єкта господарювання до Державного реєстру видавців,
виготовлювачів і розповсюджувачів видавничої продукції ДК № 8193 від 15.10.2024.

ДОДАТОК К
(довідковий)
Зразок оформлення змісту

ЗМІСТ

	С.
Вступ.....	5
Перелік умовних позначень	7
1 Основи електропостачання.....	23
1.1 Терміни й визначення основних понять.....	23
1.2 Основні складові електропостачальної системи.....	26
1.3 Категорії електроприймачів.....	28
1.4 Номінальні напруги.....	31
1.5 Режими експлуатації електроустановок.....	33
1.6 Основні положення про дво- та п'ятипровідні мережі.....	34
1.7 Режими роботи нейтралі.....	45
1.7.1 Загальні положення й визначення.....	45
1.7.2 Мережі з ізолюваною нейтраллю.....	46
1.7.3 Мережі з нейтраліями.....	50
1.7.4 Буквені й умовні графічні позначення типу системи заземлення.....	52
1.8 Основні положення про заходи електрозахисту в електроустановках.....	57
1.8.1 Ступінь та види дії електричного струму на організм людини.....	57
1.8.2 Захисні заходи електробезпеки.....	58
Контрольні запитання та завдання.....	62
2 Електропостачання міських і сільських районів.....	64
2.1 Складові електропостачальної системи.....	64
2.2 Розподільні пункти.....	66
2.2.1 Основні функції та електричні схеми.....	66
2.2.2 Основне електрообладнання розподільних пунктів.....	70
Список літератури.....	491
Додаток А.....	498
Додаток Б.....	500

Продовження додатка К

**Зразок оформлення змісту
(англійською мовою)**

CONTENTS

	P.
1 Preliminaries.....	4
2 The Notion of Stability.....	5
2.1 Lyapunov Stability.....	6
2.2 Asymptotic and Exponential Stability.....	8
2.3 Orbital Stability.....	10
2.4 Structural Stability.....	11
3 Reduction to the Problem of Stability of the Zero Solution.....	12
4 Stability of Linear Systems.....	13
5 Equilibrium Points of Linear Autonomous Systems.....	14
6 How to Sketch a Phase Portrait.....	30
References.....	32

ДОДАТОК Л
(довідковий)

Зразок переліку умовних позначень, скорочень, термінів

ПЕРЕЛІК УМОВНИХ СКОРОЧЕНЬ

ВПВ	–	велика підшкірна вена.
ВТЕУ	–	венозні тромбоемболічні ускладнення.
ВХНК	–	варикозна хвороба нижніх кінцівок.
ГЕР	–	гідроксіетилрутозиди.
ДБК	–	добезилат кальцію.
ЕВЛО	–	ендовенозна лазерна облітерація.
МПВ	–	мала підшкірна вена.
МОФФ	–	мікронізована очищена флавоноїдна фракція.
НТНТ	–	нетермічна нетумесцентна.
НМГ	–	низькомолекулярні гепарини.
ПГ	–	простагландини.
РКД	–	рандомізовані контрольовані дослідження.
РЧА	–	радіочастотна абляція.
СМП	–	склерозивна мікропіна.
СПС	–	сафенопоплітеальне співустя.
СФС	–	сафенофеморальне співустя.
ТАЕ	–	телеангіектазія.
ТЕЛА	–	тромбоемболія легеневої артерії.
ТГВ	–	тромбоз глибоких вен.
ТЛК	–	транскутанна лазерна коагуляція.
УЗД НК	–	ультразвукова діагностика нижніх кінцівок.

ДОДАТОК М

(довідковий)

Зразок оформлення предметного покажчика

ПРЕДМЕТНИЙ ПОКАЖЧИК

А

Автомат

- абстрактний, 192, 199, 201
- асинхронний, 193
- детермінований, 193
- з пам'яттю, 194–196
- ініціальний, 198
- імовірнісний, 193–194
- Мілі, 203, 279
- Мура, 204–205
- скінченний, 191
- структурний, 259
- цифровий, 193

Автоматний час, 191

Алгебра

- Буля, 56
- контактів, 70–72
- логіки, 56–58
- множин, 21–25

Алфавіт послідовності символів, 192

Антирефлексивність

- відношення, 33
- відповідності, 39

Антисиметричність

- відношення, 33
- відповідності, 39

Аргумент

- функції, 42
- логічної функції, 59

Б

База аргументів логічної функції, 52

Базис

- логічних функцій, 67
- логічних елементів, 74

ДОДАТОК Н

(довідковий)

Зразок оформлення списку літератури (за ДСТУ ГОСТ 7.1:2006)

Таблиця Н.1 – Список використаної літератури

Джерело	Приклад оформлення
Книги: один – три автори	Величко С. П. Розвиток системи навчального експерименту та обладнання з фізики в середній школі : монографія / С. П. Величко. – Кіровоград : КДПУ, 2021. – 302 с.
	Рубанець М. М. Основні принципи і методики переливання компонентів, препаратів крові та кровозамінників : навч. посіб. / М. М. Рубанець, О. О. Потапов. – Суми : Сумський державний університет, 2021. – 67 с.
	Пахненко О. М. Ілюстрований посібник із фінансової грамотності для школярів : навч. посіб. / О. М. Пахненко, М. М. Бричко, А. Ю. Семенов. – Суми : СумДУ, 2021. – 156 с.
Книги: чотири автори	Фінансові деривативи : навч. посіб. / Н. П. Резнік, В. О. Яворська, А. М. Слободяник, Н. В. Хміль. – Київ : КиМУ, 2020. – 480 с.
Книги: п'ять та більше авторів	Європейські студії у фінансах : навч. посіб. / І. О. Школьник та ін. ; за заг. ред. І. О. Школьник, А. Ю. Семенова. – Суми : СумДУ, 2020. – 214 с.
Без автора	Енциклопедія для фахівців соціальної сфери / за заг. ред. І. Д. Звереві. – Київ : Універсум, 2022. – 536 с.
Багатотомні видання	Іванов Ю. Ф. Цивільне право України : навч. посіб. : у 2 т. / Ю. Ф. Іванов, О. В. Куриліна, М. В. Іванова. – 2-ге вид., переробл. і допов. – Київ : Правова єдність : Алерта, 2021. – Т. 1. – 340 с.
Частина книги (розділ тощо)	Хома І. Б. Формування поетапного механізму трансформації стратегічного фінансового управління підприємством у точці біфуркації / І. Б. Хома // Теорія та методологія формування інвестиційно-фінансової стратегії розвитку національного господарства : монографія / В. С. Білозубенко та ін. – Дніпро, 2022. – С. 231–247.
Автореферати дисертацій	Чешенко Д. В. Комплексна диференційна діагностика та шляхи підвищення ефективності лікування плевритів пухлинної етіології : автореф. дис. ... канд. мед. : 14.01.07 / Д. В. Чешенко ; Донецький державний медичний університет імені М. Горького. – Донецьк, 2021. – 19 с.

Продовження таблиці Н.1

Джерело	Приклад оформлення
Дисертації	Бухтіарова А. Г. Розвиток національної системи страхування вкладів : дис. ... канд. екон. наук : спец. 08.00.08 – гроші, фінанси і кредит / А. Г. Бухтіарова ; Міністерство освіти і науки України, Українська академія банківської справи. – Суми, 2021. – 284 с.
Законодавчі та нормативні документи	Про інноваційну діяльність [Електронний ресурс] : Закон України від 04.07.2002 р. № 40-IV. – Режим доступу : http://zakon.rada.gov.ua/cgi-bin/laws/main.cgi?nreg=40-15 . Про затвердження Порядку ведення Державного земельного кадастру [Електронний ресурс] : Постанова Кабінету Міністрів України від 17.10.2012 р. № 1051. – Режим доступу : http://zakon2.rada.gov.ua/laws/show/1051-2012-%D0 .
Матеріали конференцій (тези, доповіді)	Буряк А. В. Особливості взаємодії соціально та екологічно-відповідальних компаній зі стейкхолдерами на основі узгодження їх інформаційних запитів у різних секторах економіки / А. В. Буряк // Матеріали XIII Міжнародної науково-практичної конференції «Економіка та менеджмент у кризовий період». – Вінниця : ФОП Корзун Д. Ю., 2021. – С. 27–29.
Періодичні видання (журнали, газети)	Пікалов В. Л. Менеджмент знань: методологічний аспект освіти та навчання / В. Л. Пікалов, Г. Я. Глуха // Економічний нобелівський вісник. – 2021. – № 1 (9). – С. 164–174.
Стаття в періодичному виданні (стаття в журналі, стаття в газеті)	Березко О. В. Особливості застосування масштабності, засобів навігації, світлового рішення та предметного наповнення комунікативного простору торговельно-розважальних центрів [Електронний ресурс] / О. В. Березко // Вісник Одеської державної академії будівництва та архітектури. – 2021. – № 78. – С. 9–17. – Режим доступу : https://www.doi.org/10.31650/2415-377X-2020-78-9-17 (дата звернення: 10.03.2020). – Назва з екрана. Дунаєвська С. Захист прав дітей чи бюрократія? / Світлана Дунаєвська // Юридична газета. – 2021. – 17 жовт. – С. 24.
Електронні ресурси	Патологічна анатомія. Атлас макропрепаратів [Електронний ресурс] : навч. посіб. : у 2 ч. Ч. 2. Патологія окремих органів та систем / А. М. Романюк, Р. А. Москаленко, Л. І. Карпенко та ін. – Суми : СумДУ, 2023. – 204 с. – Режим доступу : patomorphologyII.pdf .

Продовження таблиці Н.1

Джерело	Приклад оформлення
	<p>Антонюк І. М. Збірка віршів «Соната» [Електронний ресурс] / Антонюк Іван Михайлович. – Київ : [б. в.], 2021. – 1 електрон.-опт. диск (CD-R). – Назва з етикетки диска.</p> <p>Кримінальний процесуальний кодекс України [Електронний ресурс] : Закон України від 13.04.2012 № 4651-VI : станом на 11 черв. 2020 р. – Режим доступу : https://zakon.rada.gov.ua/laws/show/4651-17 (дата звернення: 13.06.2020). – Назва з екрана.</p> <p>Про встановлення режиму надзвичайної ситуації у м. Києві [Електронний ресурс] : Розпорядження Кабінету Міністрів України від 20.03.2020 № 324-р. – Режим доступу : https://www.kmu.gov.ua/npas/pro-vstanovlennya-rezhimu-nadzvichajnoyi-situaciyi-u-m-kiyevi-324200320 (дата звернення: 10.04.2020). – Назва з екрана.</p>
Препринти	<p>Сорокін С. В. Практична граматики турецької мови : у 2 ч. / С. В. Сорокін. – Київ : Вид. центр КНЛУ, 2021. – Ч. 1. – 358 с. – (Препринт / Київ. нац. лінгв. ун-т).</p>
Патенти	<p>Спосіб екстракції стулук, стебел та листя квасолі для одержання ряду біологічно активних речовин із гіпоглікемічною активністю : пат. 118980 Україна : А61К 36/48, А61К 127/00, А61К 135/00 / А. С. Куцанян, В. І. Литвиненко. – № а 2016 12691 ; заявл. 14.01.2015 ; опубл. 10.04.2019, Бюл. № 7 (кн. 2). – 1 с.</p>
Стандарти	<p>ДСТУ EN ISO 9001:2018 (EN ISO 9001:2015, IDT). Системи управління якістю. Вимоги. – [Чинний від 2018-12-05]. – Київ : УкрНДНЦ, 2018. – 27 с.</p> <p>ДСТУ 6003:2008. Сири тверді. Загальні технічні умови. – [На заміну ГОСТ 7616-85, ГОСТ 27568-87 ; чинний від 2009-03-01]. – Вид. офіц. – Київ : Держспоживстандарт України, 2009. – 18 с.</p>
Архівні документи	<p>Постанова про проголошення незалежності України. 24 серпня 1991 р. // ЦДАВО України (Центр. держ. архів вищ. органів влади та упр. України). – Ф. 1. – Оп. 16. – Спр. 4630. – Арк. 1. – Оригінал. Машинопис.</p>

ДОДАТОК П

(довідковий)

Зразок оформлення списку літератури (за ДСТУ 8302:2015)

Таблиця П.1 – Список використаної літератури

Джерело	Приклад оформлення
Книги: один – три автори	Бичківський О. О. Міжнародне приватне право : конспект лекцій. Запоріжжя : ЗНУ, 2022. 82 с.
	Гура О. І., Гура Т. Є. Психологія управління соціальною організацією : навч. посіб. 2-ге вид., переробл. та допов. Херсон : ОЛДІ-ПЛЮС, 2022. 212 с.
	Трофименко П. Є., Пушкарьов Ю. І., Колесніков В. О. Основи бойового застосування артилерії : підруч. Суми : СумДУ, 2021. 499 с.
Книги: чотири автори	Технічне креслення та комп'ютерна графіка / П. П. Волошкевич, О. О. Бойко, П. А. Базишин, Н. О. Мацура. Київ : Кондор, 2022. 230 с.
Книги: п'ять та більше авторів	Патоморфологія : підруч. / В. Д. Марковський та ін. ; за заг. ред. В. Д. Марковського, В. О. Туманського. Київ : ВСВ «Медицина», 2021. 936 с. Вища математика : конспект лекцій / Т. С. Ткачук та ін. Київ, 2022. 82 с.
Автор (-и) та редактор (-и) / упорядники	Дахно І. І., Алієва-Барановська В. М. Право інтелектуальної власності : навч. посіб. / за ред. І. І. Дахна. Київ : ЦУЛ, 2021. 560 с.
Без автора	Освіта в Україні: виклики модернізації : зб. наук. пр. / редкол.: П. М. Рудяков (відп. ред.) та ін. Київ : Ін-т всесвітньої історії НАН України, 2020. 306 с.
Багатотомні видання	Кучерявенко Н. П. Курс податкового права : в 6 т. Т. 4: Особлива частина. Харків : Право, 2021. 536 с.
Автореферати дисертацій	Васько Р. В. Первинні фонологічні одиниці в системі консонантизму давньгерманських мов : автореф. дис. ... д-ра філол. наук : спец. 10.02.04 «Германські мови». Київ, 2020. 33 с.
Дисертації	Вініченко О. М. Система динамічного контролю соціально-економічного розвитку промислового підприємства : дис. ... д-ра екон. наук : 08.00.04. Дніпро, 2021. 424 с.
Законодавчі та нормативні документи	Про Національне центральне бюро Інтерполу : Постанова Кабінету Міністрів України від 25.03.1993 р. № 220. URL: http://zakon5.rada.gov.ua/laws/show/220-93-p . Про Національну поліцію : Закон України № 580-VIII від 02.07.2015 р. <i>Відомості Верховної Ради України</i> . 2015. № 40–41. С. 379.

Продовження таблиці П. 1

Джерело	Приклад оформлення
	Національна доктрина розвитку освіти : затв. Указом Президента України від 17 квіт. 2002 р. № 347. Освіта. 2002. 24 квіт. С. 2–4.
Архівні документи	Лист Голови Співки «Первоцвіт» Г. Ф. Петренка на ім'я Голови Ради Міністрів УРСР В. А. Поповича щодо реєстрації Статуту Співки та сторінки Статуту. 14 грудня 1989 р. <i>ЦДАГО України</i> (Центр. держ. архів громад. об'єднань України). Ф. 1. Оп. 32. Спр. 2612. Арк. 63, 64 зв.
Патенти	Спосіб лікування гіперактивності в дітей : пат. 76509 Україна. № 2004042416 ; заявл. 01.04.2020 ; опубл. 01.08.2021, Бюл. № 8 (кн. 1). 120 с. Зернозбиральний комбайн : пат. 25742 Україна, МПК6 C09K11/00, G01T1/28, G21H3/00. № 200701472 ; заявл. 12.02.20 ; опубл. 27.08.21, Бюл. № 13. 4 с.
Стандарти	ДСТУ 3582:2013. Бібліографічний опис. Скорочення слів і словосполучень українською мовою. Загальні вимоги та правила (ISO 4:1984, NEQ; ISO 832:1994, NEQ). [На заміну ДСТУ3582-97; чинний від 2013-08-22]. Вид. офіц. Київ : Мінекономрозвитку України, 2014. 15 с. (Інформація та документація).
Матеріали конференцій (тези, доповіді)	Смолякова І. Д., Дімітрашко Є. І. Мотивація студентів до занять фізичною культурою. <i>Інноваційні технології в системі підвищення кваліфікації фахівців фізичного виховання і спорту</i> : тези доп. VI Міжнар. наук.-метод. конф. (Суми, 18–19 квітня 2021 р.). Суми : СумДУ, 2021. С. 167–169.
Бібліографічні покажчики	Боротьба зі злочинністю: нагальна проблема сучасності : бібліогр. покажч. / уклад.: О. В. Куріпта, відп. за вип. Н. М. Щур ; Запорізький національний університет. Запоріжжя, 2021. Вип. 3. 60 с. Іван Марченко : біобібліогр. покажч. / уклад. В. Петрик. Львів : Вид. центр ЛНУ ім. І. Франка, 2023. 356 с. (Українська біобібліографія ; ч. 9).
Періодичні видання (журнали, газети)	Кулініч О. О. Право на освіту в системі конституційних прав людини і громадянина та його гарантії. <i>Часопис Київського університету права</i> . 2023. № 4. С. 88–92.
Електронні ресурси	Яцків Я. С., Маліцький Б. А., Бублик С. Г. Трансформація наукової системи України протягом 90-х років XX століття: період переходу до ринку. <i>Наука та інновації</i> . 2021. Т. 12, № 6. С. 6–14. DOI: https://doi.org/10.15407/scin12.06.006 (дата звернення: 15.11.2021).

Продовження таблиці П.1

Джерело	Приклад оформлення
	Ганзенко О. О. Основні напрями подолання правового нігілізму в Україні. <i>Вісник Запорізького національного університету. Юридичні науки</i> . 2021. № 3. С. 20–27. URL: http://ebooks.znu.edu.ua/files/Fakhovivydannya/vznu/juridichni/5.pdf (дата звернення: 15.11.2022).
Стаття з газети on-line	Кобець В. Різдвяні свята з Василем Стусом. Літературна Україна. 2019. 2 лют. (№ 5). URL: http://litukraina.kiev.ua/r-zdvyan-svyata-z-vasilem-stusom (дата звернення: 15.09.2021).
Опис книги on-line	Палеха Ю. І., Леміш Н. О. Загальне документознавство. URL: https://textbook.com.ua/dokumentoznavstvo/1473445811 (дата звернення: 26.09.2021).

Довідкове видання

Методичні рекомендації
щодо підготовки та видання
наукової й навчально-методичної літератури
для викладачів

Друге видання, перероблене та доповнене

Відповідальна за випуск І. О. Школьник
Редакторки: Н. З. Клочко, С. М. Симоненко
Комп'ютерне верстання Н. З. Клочко

Формат 60×84/16. Ум. друк. арк. 3,78. Обл.-вид. арк. 3,96.

Видавець і виготовлювач
Сумський державний університет,
вул. Харківська, 116, м. Суми, 40007

Свідоцтво про внесення суб'єкта господарювання до Державного реєстру видавців,
виготовлювачів та розповсюджувачів видавничої продукції ДК № 8193 від 15.10.2024.